

~~Н 28-9~~

~~482~~



М. Артамонов

# ЧУЧЫН ЛҮАШ КЫЦЭ ТЫМЭНЬ ШОМЫЛА



Государственный военный издательствы  
Москва ★ 1934

33

11

15 x 110

H

H

12/1

12/1

~~Н28-8~~

~~482~~

11 Мар. Г.

112-330

М. АРТАМОНОВ

# ЧУЧЫН ЛҮАШ КЫЦЭ ТЫМЭНЬ ШОМЫЛА

Рушлагыц марлашкы  
П. Вэсэлов сәртэн

Г.П.Б. в Лнгр.

Ц. 1935 г.

Акт № 15

Инв. № 1048



ГОСУДАРСТВЭНЫЙ ВОЙЭНЫЙ ИЗДАТЬЭЛЬСТВЫ  
МОСКВА ★ 1934

Инв. №

**М. АРТАМОНОВ** — Чучын лўйаш кыцэ тымень шомыла. Ти кнъигә лўлмәш искусствын азбукум пәлән шоаш дә ворошиловски стрәлок лиәш палщәң пуа. Лўлмәшын сәк кәрәл правильвләжы, нзи ка ыбрәи винтовкум пәрәгымәш молы ти кнъигәштә апчыктымы ылыт.

**М. АРТАМОНОВ.** — Как научиться метко стрелять. Книжка поможет освоить азбуку стрелкового искусства и встать в ряды ворошиловских стрелков. В книжке даются простейшие сведения об основных правилах стрельбы, об устройстве малокалиберной винтовки, об ее сбережении и хранении.

К печати подготовили: редактор *Н. Цветков*. Технические редакторы *М. Стрельникова* *В. Былаев* Корректор *В. Григорьев*. Сдано в производство 27/IX-34 г. Подписано к печати 10/XI-34 г. Формат 72×94/32. 57152 зн. в п. л. 2<sup>3</sup>/<sub>4</sub> п. листа, 3,58 авт. л. Главлит Б-95765 ОГИЗ № 269. Заказ № 2874  
Тираж 1000 экз.

---

17 ф-ка нац. книги ОГИЗ'а РСФСР треста «Полиграфкнига»  
Москва, Шлюзовая наб., д. № 10.

Эдэм, физичэски ситыдымашыжы когон укэ гынь, пиш йажон лүшы да төр чучшы лин кэрдэш. Йажон лүшы да төр чучшы лиаш манын, лүэн мыштымашын сэк кэрал правилывлэжым да навывквлэжым йажон палэн шокташ кэлэш. Тидывлам йажон палэн шоктымыкы, мондымаш молы бичы ли манын, кэчы йыде, топлоток ти пашам бштэн миэн, ашэш пиштэн шокташ кэлэш.

Ти йажон чучын лүшы лиаш шанышы, йажон лүаш да төр чучаш йамдылталмашым ак эрты гынь, прамой ак тымень гынь, ныгынамат йажон, төр чучшы лин ак кэрт, тиды кэрэк маньар патроном лүа гыньят, кэралла чучаш тымень ак шо. Топлот лүаш тыменьшы эдэм, патроном чыды пытарэн, пэрэгэн лүенок, йажон, төр чучын лүаш йылэ тымень шоэш, Стрелоком йамдылымашты лүлшы эдэмым инструктыр когон тымда. Инструктыр лүаш тыменьшын самынь бштымашыжым, тидын ситыдымашвлэжым анчыкта, тидылан пичал (винтовкы) кычылташ тымень шоаш кэрал советым пуа. Инструктыржы кэрэк кыце мыштышы ылэш кыньят, лүаш тыменьшыжы бшкэ пыток тыменьаш ак цацы гынь, тиды бшкэ сөрймашыжым бштэн шоктэн ак кэрт. Инструктырын пашажы — тыменьшын самынь бштымывлэжым цаклаш, тидын самыньвлэжым анчыкташ да кэралла тымдэн пушашлык ылэш. Лүаш тыменьшын — стрелокын — пашажы, бшкэ пашажым пыт тыменьшашлык да инструктырын анчыктымашыжым циляок бштэн шоктышашлык ылэш. Инструктырын

анчыктыманшыжым кэрälэш шотлыдымы дә тым-дымы сэмбнь стрéлок ак бштб. гбнь, патронвләм такэш вэлэ лүл кбшкә.

„Ворошиловский стрéлок“ лиаш йәмдблälтмаш-тб, лач когон кэрälжок стрéлокын тымәнбаш цацымыжыдон лин миә. Лүаш тымәнбб годым, стрéлокын йәмдблälт шомы пашажым лүэн кбшкбмб патрон шоттон агыл, лүмаштб цельбшкб худан әль йажон показымашым (чучмашым) шотышкы нälмблә. Война годым төр чучын иканә лүэн колтымашск, кыцэ шон толкыдә лүмашкыц топлот ниш кэрälэш шотлалтэш. Кыцэ шон попазән, толкыдә лүмаштб патроным вэлэ такэш пбтәрбмлә.

Төр чучын лүмаш кэрäl ылмыжым тэвэ ти при-мервләгбц йажон ыгылаш лиэш:

Китәйбштбш Чапәй хала вблкб пырышы йапонь империальиствлән войскам китәй стрéлоквлән төр чучын лүмашбштб йапонь империальиствләм тыргыжландарән. Китәй стрéлоквлә, сымбрлбшб тома вәрвлә лөэш шблбн, пыйхән шынзбнбт ылынат, йапонь салтаквләм дә паснанжок офицэрвләм когон айырән лүлбнбт. Тәнгә төр чучын лүлбштб-дон, китәй стрéлоквлә йапонь войскалан кого эксбкбм бштәнбт.

Англин войскавләжб Йужный Африкбштбшб изи государты вблкб пбрән кәнбт ылын. Ти государтывләштб бблбшб бур халык ниш йажо охотнык-стрéлоквлә ылынытат, бшкбмбштбн йажон, төр чучын лүл мыштымыштыдон англи империальист войскавлә ваштарэш ниш йажон кб-рэдәлбнбт. Англин империальиствлә ти кым государты ваштарэш кбрэдәлмаштб пүлә эксбкбшкб пырәнбт.

Ти кнбигаштб ниш чучын лүшб кыцэ лин шомы гишән кэлэсбмб. Ти кнбигәм лытшы тиштәкән лүмб гишән сәк кэрäl правилывләм пälән шоэш, изи калыбрән винтовкы кыцэ бштбмбм пälә дә кыцэ ти винтовкым пэрэгбмлә, кыцэ йажон урдымла молы, цилә пälән шоэш.

Книгәм йажон лыдын ләкмәш, стрәлок лимәш-  
тй андак пәлән шомашым плучайаш палша дә  
„Ворошиловский стрәлоквлә“ рәдйшкй шагалаш  
кого палшыкым пуа. „Ворошиловский стрәлоквлә-  
штй“ вәт, каждый труйышы әдәм классовой враг  
ваштарәш оружим йажон кычылташ тымәнш шо-  
шашлык ыләш манмы Ләнбийн тәнә кәләсймй  
шамаквләжйм лачокок йлымәшйшкй пыртән шал-  
гышывлә ылыт.

## ЙАЖО СТЭЛОК ЛИӀШ МАМ ПӀЛБӀМЛӀ

Тэвэ мам йажон пӀлӀш кӀлӀш:

а) тӀр цӀльбӀмӀш;

б) куроком йажон, латнан колтымаш, — сӀ-сӀртӀбӀмӀш;

в) лӀлмӀбӀ годым кӀрӀл сӀмӀбӀнь кимӀш, сукал-тымаш, шалгымаш молы.

Тэвэ тидбӀвлӀм кӀлӀсӀбӀмӀбӀ сӀмӀбӀнь цилӀ кӀрӀллӀ бӀштӀн мимӀш, йажо стрӀлок лин шоктымашты чотӀок кӀрӀлвлӀ ылыт.

ТӀр цӀльбӀмӀш, куроком йажон, латнан колтал-тымаш дӀ лӀмӀбӀ годым кӀрӀл сӀмӀбӀнь кимӀш, шал-гымаш молы (кӀрӀл положӀнбӀ) выртышток ак лиӀлтӀп, ти кӀрӀлвлӀм бӀштӀн миӀш, стрӀлок лӀ-мӀбӀжӀбӀ сӀмӀбӀнь изин-ольӀн тӀмӀнбӀ мишӀшлык ылӀш. ТӀнгӀ тымӀнбӀмӀбӀ годым, лӀмӀштӀбӀ кӀрӀл приюм-влӀм кӀрӀл йӀбдӀ пасна бӀштӀн мимӀбӀ бӀнчӀбӀ лиӀп, кӀрӀк ма-дӀ цилӀ приюмвлӀм икӀнӀштӀок бӀштӀн мимӀбӀлӀ тымӀнбӀ шокташ кӀлӀш, вӀс стӀтъанжы бӀнбӀ, стрӀлок лӀмӀштӀбӀжӀбӀ нымӀахань приюмы-мат икӀбӀжӀк-иктӀбӀштӀбӀгӀц пасна бӀштӀбӀшӀшлык агыл, цилӀ кӀрӀлжӀмок икладаын, икӀнӀштӀбӀ бӀштӀн ми-шӀшлык ылӀш. ЛӀӀн колташ махань приюмвлӀ кӀрӀл ылыт, нинӀм цилӀ йажон ӀшӀш пиштӀн миӀн, талашыдӀок пыт тымӀнбӀ шомыла дӀ пасна-пасна бӀштымӀбӀ приюмвлӀм икӀнӀ иктӀбӀштӀбӀдон ушарӀн нымӀахань кӀрӀлбӀлтӀшдӀок (машинӀштӀбӀш мӀханьизмвлӀлӀ) бӀштӀн миӀш тӀнгӀлӀш кӀлӀш. ЛӀ-мӀбӀ годым нымӀахань вирдонат талашаш ак кӀл, лӀӀн колтымы пульы лач тӀр попазымаш лимӀм йажонк пӀлӀмӀбӀкӀбӀ вӀлӀ, лӀӀш кӀлӀш.



Стрэлोकын икәнә лүэн колтымашыжы зачот каньеш шотлалтәш, тидь лүэн колтымыжыдон лумы пашән тьэхныкыжым кыцә тымән, пәлән шомыжым тьшлән, провэрәйән ләктәш. Тидьм стрелок әшһндәрйшәшлык ыләш.

### Цэльймәш

Төр, йажон цэльймәш—тидь прицел рамын пулышвләжыдон иктөрәш мушкы нэрйм ужмаш дә ниным тәгә ылмыштылаок цэльйм точка турәшкы нәлһн мимәш ыләш. Цэльйм точка турә мушкым төр шһндән шоктымаш тәвә ти правилывләм төр йштән мимыкы вәлә йажо лиәш, прицелын пулышвләшты воксәок горизонтальный ылыт, прицелын пулышвлә горизонтальный агыләп кынь,

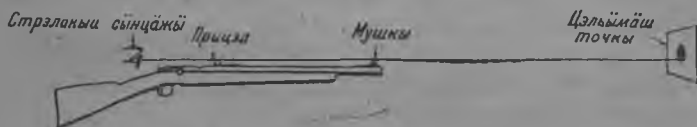

1-ш рис. Цэльймәш.

тынәм әль винтовкыжы иктә вәкы йөрйлтһн, әль прицел рамкы, прорезь әйһнйшй ыләш. Мушкы дон прицел рамкыштышы ыраж-прорезь лоштышы соты (йонгы) каймаш, мушкы кок вәцһнәт икань-ок лишәшлык; прорезь-ыраж вәшт кайшы йонгыжы мушкы кок вәлнәт икань агыл гһнь, мушкы—чыды йонгы каймы вәкы лывшалтышы ыләш, лүэн колтымы пулят ти вәкыләок лывшалт кәә; мушкы нәр прицел рамкыштыш ыражын-прорезьһн кұшһл тһржыдон иктөр лишәшлык; мушкы прорезьһн-ыражын кұшһл тһржыгыц кұшһл ыләш кынь, тәхән мушкым „күкшһн шһнзһшй мукшы“ маныт; мушкыжы лапышты, лывәлиһрәк ыләш кынь, тидьм „коашын шһнзһшй мушкы“ маныт.

Лүаш тымэньмь́ годом цэльь́м точкаэш лач шукужок мишэнььшты́ш шим йь́ргэцым, олма манын шотлат. Лүмь́ годом ти шим йь́ргэцын покшал вэржын турэшы́ йь́ргэцын ұл вэлны́ш турэшкы́ цэльаш кэлэш. Тэнэ́ цэльь́мь́ годом, стрэлокын мушкыжы шим йь́ргэцтон икты́шкы́ лин колтымы ганы́ лиэшәт, стрэлок самынь́ бштән кәрдәш: мушкы нәр́м цэльь́м йь́ргэцын ұл ты́ржыдон төр каймыла шь́ндәәт, йь́ргэц покшакыла



2-шы рис. Төр шь́ндь́мь́ мушкы.

„пыраш“ сөр́ймәшжы́ укә гыньәт, тиды́ пәль́дәок „пы́рән“ кәә, вәс статьяжы́ бньә́, стрэлок кукушын шь́нзы́шы́ мушкым нәләш, шим йь́ргэцшы́ шим мушкыдон икты́ (ик цы́рәән) лин колтат, сәды́ндон ти самынь́ кынамжы́ цаклыдәок цэльь́мь́ годом лиэш. Тэнэ́ бнчы́ лиманын, мушкы нәр́дон мишэнььшты́шы́ шим йь́ргэц ләэш шь́рты́ кыжгы́ц нәр́ йонгым кодаш кәләш.

Лүмь́ годом стрэлок, айыртәмь́нок лүаш тынәлшы́ ик самыньым бштән кәрдәш. Тиды́ мәнмән сь́нзәнән устройсыжы́дон лиәлтәш, кынамжы́ тиды́ когонок мытыкышкы́ пырта. Ти самынь́ тәвә махань́ вирдон лиәлтәш: мәнмән сь́нзәнә́ иктәманьар шуку, сакой́ статьян вәры́шты́ ылшы́ прәдмәтвләм ик статьянок йәжон ұжын ак кәрт. Мәнмән сь́нзәнә́ тэнә́ ылшы́ прәдмәтвләм, кыдыжым, иктым әль шукуым, йәжоракын ұжәш, кыдывләжым гынь — хударакын.

Лүмь́ годом тәвә тәхәнвлә́ лин кәрдь́т. Стрэлокын сь́нзәжы́ икәнәшток прицәлы́шты́ш ыражым-прорезь́м, мушкым дә мишэнььшты́ш йь́ргэцым ұжашшы́к ыләш. Стрэлоквлә́ шукужок мушкым дә мишэньым йәжон ұжыт, прицәл рамкышты́ш ыражшы́м-прорезь́м худанырак, кынамжы́ гынь, (слапкарак сь́нцәән) прицәл рамкыштышы́ прорезь́м дә мушкым йәжон ұжәш, мишэньым худан ұжәш. Прицәл рамкыштышы́ ыраж-прорезь́ худан каймы́ годом, тиды́ ты́тырә́ лоштышы́ла

кайэш; тэнгэ ылмы годым, мишэньыштышы йыргэцын ул вэлнышы шимышкок цэльаш кэлэш.

Прицэл рамкыштыш ыражым-прорэзым да мушкым пыт анчэн шындымыкыжы, стрэлок мишэньыштыш йыргэцым раскыдын ак уж. Мишэньыштыш йыргэцыш йыпкын шимыгыц лудалгы да шэрлэлтшы ганьы лин колта. Тэнгэ лимашым шотышкы нэлэш



2-шы а рис. Лүмы годым канымаш. СССР-ыштыш ик сэк йажон лүшы — Москваштышы Андрэйев Б.

ак кэл, прицэл рамкыштыш ыражым-прорэзым да мушкым кыцэ-кэртмын йажон анчэн шындэн, лудалгын кайшы йыргэц покшалын ул вэки цэльэн лүлмыла. Сынзэ шаланымаш когоэмэш кын, сынзалан канышжы ирыкым пуаш кэлэш: сынзэм кымэн шындымыла аль йарал цырэан прэдмэтовлам (пыцалгы ыжар шудым молы) анчымла. Йаргата прэдлмэтовла вылкы да утла сотышкы анчаш ак кэл, тынам сынзэ канэн ак кэрт лиэш.

Лүмы паша тьэхныкым тымэньаш тынгалмыкы, тымэньаш тынгалшы йышкэ пашажым пиш цаклэн мишашлык лиэш. Иктамыхань самыным

Ыштэт гынь, ти самыным кэрэк ма-дә төрлән колтымла. Цаклымы самыным тышәкок төрлән ат колты гынь, тидй тымәншьын привичкйштй топлот лиэш дә вара тидым төрләш йасы лиэш. Инструктырын анчыктымашвләм лүләш тымәншьй цилә Ыштән мишәшлык ылэш.

Цэльймй годым топлотшок тэхәнь самынь лиэш: прицэл рамкыштышы мушкы аччымы ыраж-прорезь вашт мушкы төр ак кай — мушкы төр ак шйнзый, мушкы иктә вэкй лывшалтшы гань лиэш,

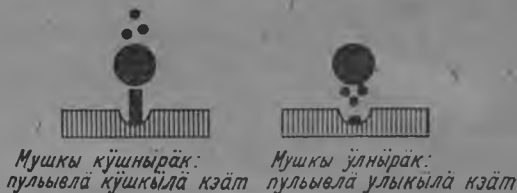
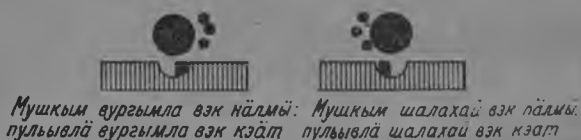

3-шы рис. Төрсеір шйндймй мушкы.

вәс статьянжы Ыньэ, прицэл рамкыштышы ыраж-прорезь вашт мушкы төр ак кай, мушкы иктә вәкй лывшалтынат, прорезь ыраж тйрвлә дон мушкы лошты кыды вәлнйжй гыньәт когорак йонгы кайэш. Тәнгә лимй годым, лүән колтымы пульыжы йонгы изин каймы вәкылә кәй.

Күкшйн шйнзышй мушкы ылмы годым, вәс статьянжы Ыньэ, мушкын нәржй прицэл рамкын пулышвләжйгйц күкшйн шйнзә гынь, тйнам пульывлә күшкй кәят. Мушкыжы коашын шйнзә гынь, вәс статьянжы Ыньэ, прицэл рамкын пулыш-вләжйгйц лапын шйнзә гынь, тйнам пульывлә ұлыцйн кәят.

Мушкын лывшалташыжы кыды вэкыла гыньят когоэммы сэмьнь да лүшы дон мишэнь лоштышы логыт кужэммы сэмьнь, пульын цэльымашкыц бордышкыла кэмашыжат когоэм миә.

Лүшын мишэньыштыжы кынамжы „кылбаса“ лиэш, — лүмы пульывлажы цэльимы йыргэцкыц иктә-маньаржы күшәнрәктәкнәт, иктә-маньарыжы үләнрәк; тиды стрәлок „мушкыдон мадэшат“ лиәлтәш. Лүмыжы лошты тиды кынамжы мушкыжым когонрак, кынамжы изинрәк нәлән миә, сэдьндон пульывлажы то үлыцынрәк, то күшыцынрәк кәат.

Кынамжы пульывла мишэньыштыш йыргэц күшыл вәлән лүәлт шыныт. Тиды стрәлок цэльимыжы годем йыргэц үл вәл дон цэльыштыш ош (охыр) вәр лөш ныма йонгы кодыдэок цэльимы гишәнжы тэнэ лиэш. Йыргэц тон цэльын ош вәр лоштышы лишашлык йонгым топлот иктөрүм ат коды гынь, пульывла вэртыкаль (күшыц үлыкыла иктөр) сэмьнь лүәлт шыныт. Йыргэц тон цэльын ош вәр лөш угла кого йонгым кодымыкы, пульывлажы цэльимы йыргэц лывәлән лүәлт шыныт.

### Куроком колталтымаш

Лүмаш пашәм йажон тымэнь, пәлән шомашгы, лүэн колтымы годем куроком сьсыртшышы күкүкым пиш төр колтымаш пишок когон кәрәл ыләш. Куроком трүк сьсыртән колтымаш стрәлокын сәк кого самыньжы ыләш. Тэвэ ти самыным лүаш тымэньшы андакок шуку гәнәк быштәш тынәләш кынь, пакыла привитнымы самыньжыгыц ытлаш пиш йасы лиэш.

Куроком колталтышы күкүкым трүк шывшыл колтымаш кок вирдон лиәлтәш: лүэн колтымашкыц лүтмаш вирдон да мишэньыштыш олма гань йыргэц мушкы турә лин колтымы вэрәмән лүшы, ти вэрәмән цэльим чучам манын, трүк шывшыл колтымы вирдон лиәлтәш. Тэнэ куроком трүк шывшыл колтымыжы годем, лүшы эдем винтовкыжым цак-

лыдэок тэрвэтэн колта, тэрвэтымыжы лач лүэн колтымы годым лиэш; сэдүндон пулы кыды вэ-кы гыньят өрдүшкы кэн колта. Лач когон тэрвэ-тымашок лиэш кынь, тынам пулыжы мишэньгы-цэт өрдүшкы кээ.

Курок колталтымы крүкшым, курок йажон колталтшы манын, кыцэ йньэ төр колтымыла вара?

Вургымла кидын парньавладон винтовкым ша-лахай пулышэш тыкылэн лүлшывля — шалахай



4-шый рис. Парня курок кол тымашты төр кычымы ылэш. 5-шый рис. Кого парня пичал ложа шум йыр ак кычы.

кидын парньавладон пичал ложа шум когон кор-мэштэдэок цаткыдын ул вэцын кычышашлык ыл-ыт; кашар парнядон ак кормэштэп, тиды вктя-рымы халэок курок колталтышы крүк пач вейлы киä, кого парня пичал ложа мычкыла, кормэ-штэдэок киä. Вургымла кит винтовкым изишйрэк вэлэ кыча, тидым ашыш пишташ кэлэш. Кашар парня курок колталтышы крүк пачышты ылэш, вара тиды парня мычаштыш йэжынгжыдон крү-кым изиш шывшылэш (стрэлокын парньавля-жы кужы ылыт кынь, тиды парняштыш пок-шал йэжынгжыдон курокын крүкым шывшыл кэрдэш).

Курокым, курок колталтышы крүкым пиш оль-эн, икладын шывшылын, курок колталтымаш

стрэлокын лүэн колтымашыжы цаклыдэок лишашлык. Лүэн колтымыжы годым мушкым тёр кычеп шоктымашым (цэлыэн шындымбы вэргыц мушкы изишят бичбы тэрванбы манмым) вэлэ со шанышашлык ылэш, тидбы лүэн колтымашым гынь изишят шанышашлык агыл. Лүэн колтымы анзыц йажон цэлыэн шындымбы мушкы винтовкы хэлаок иктэ статьян кыды вэкилэ гыньят лывшалт аль шывшылт кэа гынь, тынам куроком колталташ цэрнаш кэлэш, вара тэрванэн кэшбы винтовкым, мушкыжым цэлышккы йажон виктэрэн шоктымыкы ижбы, куроком сьсыртэш тынгалмылэ.

Лулаш тымэньаш тынгалшыбн, андак тымэньмыжы годым винтовкыжы таманьарак цытырэлтэш лиэш. Тынгэ гыньят, тидым когонок анчымыла агыл, мушкы мишэньыштгыш йыргэц лывал турэ тэрванылэш кыньят, лач когонок вэлэ бичбы тэрваныл, мушкы изиш тэрванылэш кынь, йыргэц турэгыц ордышккы когонок ак кэ гынь, лүэн колтымы пулы цэлыбн йыргэц ордышккы ак кэ. Тэнгэ тэрванылмы годым куроком икладаын колталтымыкы, кого самынь ак ли. Мушкы, тэрванылмыжы годым, йыргэц турэгыц когонок ордышккыла лывшалт кэа гынь, тынам куроком колталтымашым изишэш цэримлэ, мушкым цэль турэ шындэн шоктымыкы ижбы куроком колталташ, сьсыртэн колташ кэлэш.

Луаш тымэньаш тынгалшы кынамжы мушкы цэлыбн йыргэц турэ ыртэш лин колтымы вэрэмэн, куроком колталтышы крукшыим прамой шывшыл шоктымэшккы лүэн колташ цаца; йажон шывшыл шоктыдымы крукшыим трук шывшыл колта. Тэнгэ талашымаш ваштарэш пыт кыредалэш кэлэш, мушкы цэлыбн йыргэц покшэц каран кэн гыньят, лүэн колтымаш совэмок вычыдымла, цаклыдымла лишашлык. Винтовкым тэрвэтылтэ, иканэ цэлыэн шындымбы вэргыц карандыдымыла кычылт мыштымаш иктэ-маньар вэрэмэ йажон тымэньмыккы вэлэ лин кэрдэш: лүмбы годым куроком колталтышы крук колтымаш трук шывшыл шындымла лиэш

кѣнь, тидѣ тымѣньшѣлан кого эскѣкѣм ѣштѣ,  
тидѣм кѣрѣк ма-дѣ привичкѣштѣ урдаш ак кѣл.

Лѣмѣ годым куроқ колталтышы крѣк икладаш  
колтымы лижѣ манын, кѣрѣк ма-дѣ тѣвѣ тѣхѣнѣ  
правилывлѣ сѣмѣнь лѣаш тымѣнѣаш кѣлѣш.

1. Куроқ колталтышы крѣкѣм икладаш шывшыл  
мимѣ лижѣ, стрѣлок тѣр цѣльѣмѣашѣм шаныжы, лѣ-  
ѣн колтымашѣш лишѣ ѣук кишѣн, пичѣл ложа пу-  
лышым чымалтѣн шѣндѣмѣ гишѣн нѣмаханѣ ша-  
нымашат ѣнчѣ ли, кѣрѣк ма-дѣ лѣѣн колтымашым  
цаклымла -ѣштѣн шокташ кѣлѣш.

2. Мушкы трѣк мишѣнѣштѣш ѣѣргѣц турѣ лин  
колтымыкы, куроқ колталтымы шѣѣш кѣнѣѣт, ти  
шомаш мычкы ѣштѣш ак кѣл; кѣрѣк ма-дѣ куроқ  
колталтышы крѣкѣм ольѣн, икладаш шывшыл ми-  
ѣш кѣлѣш.

3. Лѣмѣ годым нѣгынамаат талашаш ак кѣл,  
лѣаш тымѣнѣшѣ талашымы паржыдон куроқ кол-  
талтымы крѣкѣм трѣк шывшыл колтѣн кѣрдѣш,  
тѣнѣ ѣштѣмжѣдон ѣѣжон чучшашлыкымок са-  
мынь ѣштѣ.

### Лѣмѣ годым маханѣ положѣнѣѣ лишѣшлык

Война годым, лѣаш тымѣнѣмѣ годым дѣ охоташкы  
кашмы годым молы лѣаш кѣрѣл лимѣкѣ, лѣмѣжѣ  
годым, стрѣлок чѣтѣ шуку статьян положѣнѣѣштѣ  
лин лѣѣн кѣрдѣш. Тѣвѣ ти положѣнѣѣвлѣ цилѣжок  
лѣмѣ пѣшѣ практикѣштѣ дѣ тымѣнѣмѣштѣ ситѣ-  
лыкынок тѣмѣнѣ, пѣлѣн дѣ провѣрѣѣн шоктымы  
ылыт. „Ворошиловский стрѣлок“ лиѣш нормым  
здаѣымы годым, ѣѣнѣн, латна положѣнѣѣштѣ  
ылын — киѣн лѣаш ѣѣжон тымѣнѣ шѣѣш кѣлѣш.  
Мѣ тиштѣкѣн киѣн лѣмѣ гишѣн раскыдынок шѣй-  
ышт пуѣнѣ.

Стрѣлок тон винтовкы иктѣ ганѣ лишѣшлык  
ылыт, нинѣ лошты кого айыртѣм ѣнчѣ ли. Стрѣ-  
лок тон винтовкы иктѣ ганѣ лишѣштѣ манын, вин-  
товкы стрѣлок сага пыток цапкыдын ылжы манын,  
винтовкым пѣрѣѣжѣдон ѣшкѣ тѣрѣѣн ѣѣжон шы-



вишыл шьиндәш кэләш. Лумь годым винтовкым кэрәк махань пьрәжәдонат — винтовкым топлот намалышмы пьрәжәдон, лумь годэш лымьин ьштьмь, амэрикански манмы пьрәжәдон, аль кьдәлэш ьштәлмь пьрәжәдон — винтовкым ьшкә тәрвэн цат ьштәш, кычылташ лиэш.

Прәжәжым винтовкын кұшыл антабкәш йалштат, тидь шьбргьш он ганьы кәчәлтәш. Прәжә чиктьмь годым, антабкәш ьштьмь онжым винтовкын салахай вәкь сәрәльт, тәнгә сәрәлмәшәш онжы шәрләлтәш дә ти онгышкы прәжәм чиктән шьндәт, вара, прәжә дон винтовкы лошкы салахай кидьм цикәльн, прәжәжым салахай пулыш



6-шы рис. Пичәлдон лүмәшть кычылтмы проста прәжә.

вьлкь шомыла кытаным пижьктәт; вара шачмышыл кұшыл вәлән лимьлә, прәжәм шывшыл шьндәт. Шалахай кит, пулыш йәктә шывшыл шьндымь прәжә йьр лимьлә пичәл тулым (цэвьйом) кыча; Тәнгә кычымыкы прәжәжы салахай кит тупым пыт цаткыдын, пичәльн кұшыл антабкыжы доран пьзьрәл шьндә. Тәнгә кычымы годым, прәжә дон салахай кит туп ләш пәтльәгьц утын кәчәлтшь шьшть мычаш укә ылмым анчалаш кәләш: салахай кит тупышкы попазышы шьшть мычаш кидьм когон ладырта, кидьм карштараш тьнәләш.

Винтовкәш йалштым прәжәм прамой, кәрәллә кычылт мышташ, тидь гишән лымьин ылшы правилывләдон прәжәжым кычылтмыла.

1. Прәжәм пиш йәжон шывшыл шьндәш кәләш, лышкыдын ьнчь ли, прәжә прамой шывшыл шьндьмь ак ли гьнь, тьнәм прәжән ньимахань палшыкшат лин ак кәрт.

2. Лач утла цаткыдынат пражам шывшыл шын-  
дәш ак йары. Когон цаткыдын шывшыл шынды-  
мькы, винтовки өрдышкыла кээ, лүмь годым пи-  
чал ложажы пулышым каршара.

3. Пражә чизн шындымь вәрдышты йажон шын-  
зыжы, кит мычкы кыньер-вургышкыла изишат  
ынчы йыжыны.

„Ворошиловский стрелок“ лиаш нормым здай-  
ымы годым кизн лүят. Тиды сәк йажо положән-  
эш шотлалтәш дә шырәнок ти статьян йштәт. Ти  
положәнбьм пишоқ йажон тымән, пәлән шоаш  
кәлеш. Тидым йажон тымән, пәлән дәлмыкы, лүаш

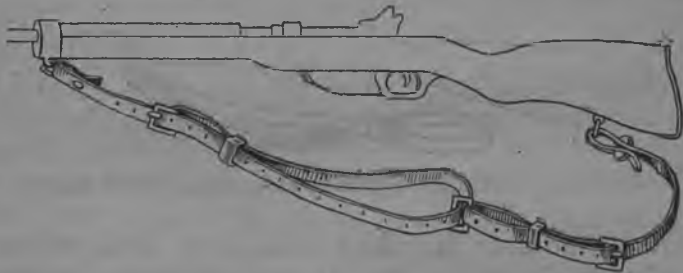

7-шы рис. Пичәллән лымьн йштымь пражә.

кәрәл лимыкы вуртышты йштәш лижы. Тиды стрә-  
локын нривичкыжы йажон пырән шоашлык.

Лүмь годым кәрәл сәмән положәнбьдон кыцә  
вацмыла вара?

Мишәнбьшкыла мәлән шагалмыкы, вургымла  
вәкыла пәлә йактә сәрналыт, шалахай пулыш ми-  
шән вәлнбь лижы, вара шалахай пылвуйдон пыл-  
вуйтат. Винтовкым шалахай кидәш кычән, вур-  
гымла киттон рокәш тькыләлтмыкы, стрелок рок  
бьлкы лап вазәш. Вацмыкыжы, стрелокын шала-  
хай кыньер-вургыжы рокәш тькыләлтәш, кит-вур-  
гыжы винтовкы лывәлән шалгымла лиәш дә вин-  
товкым пулышышкы тькылән шындә (лүаш йәм-  
дыләлтәш). Шалахай кидын лапажы вәлә винтовкым

кыча, парнявләжй тулым ак кормәштәп, ирйкйнок ылыт. Шалахай кит винтовкы мычкыла кышкә-вәк шоәш, тйшкәвәк шывшыл шйндймй лишәш-лык, шалахай кит лапа пындашыжы кұшыл антаб-кы лишнй, прицәл лйвәл доныракок лижй. Шала-хай кидйм йшкә лишкй шывшаш ак йары, йшкә лишкй когон шывшыл шйндймйкй, винтовкын цйтйрәлт кәртмәшйжй когоәмәш. Винтовкын ма-улы ләлыцйжй цилә шалахай кит вйлнй лишәш-лык. Вургымла кит винтовкым өрдйж вәцйн вәлә кыча, ти кидйн кйньәр-вургыжы, шалахай кидйн кйньәр-вургыгйц 30—40 сантимәтр нәрәш ло-гытышты, шайыкыла, вургымла вәлнй лишәшлык. Прәжә цаткыды ылмашыжы дә кйньәр-вургывлә-дон кйньәртймәшйжй андак тамаханьрак кәнйй-сйрым йштәт. Тйнгә гйньәт, тидйм пачаш-пачаш йштймйкй, кәнййсйр ылмаш эртә дә иктә кым-нйл заньәтй эртймйкй, стрәлок ти положәнйй-шкй куштылгын привитнә дә накыла кәрәл сәмйньок йштәш тйнгәләш.

Стрәлокын вуйжы вургымла вәкйлә изиш тәйй-нә дә шйргйжй пичәл ложа сага лишнок лиәш. Тәнә лимй годым, ложа шйргйм изишәт тйкйлй-шәшлык агыл.

Стрәлок йшкә пулышышкыжы пичәл ложажым цаткыдын шйндән мыштымаш пиш кәрәл ыләш. Тидйм киттон шывшыл йажон цаткыдын шйндәш акли, прәжәдон цаткыдын шывшыл шйндймйлә. Ложа покшал вәржйдон пулышышкы шйндймй лижй, лүән колтымы годым, ложан покшал вәржй пулышкйц ұлыкйләәт, кұшкйләәт тәрвәнйшәшлык агыл. Кәрәк ма-дә, ложам йажон ик статъан шйндәш пйтәриш заньәтй годымок тымәнйш кәләш.

Стрәлокын кәпшй мишәнй лыиньгйц изиш ша-лахай вәкйләрәк, накысракын кишәшлык. Йалвлә-жй изиш кок вәкйлә тарымы лишәшлык ылыт, йал кавалвләжй когыньәк рокәш пиштймлә тйкйләл-тйштй.

Лүмй годым стрэлок ышкэ положэньыжым, пас-  
нанок рокэш тыкылалтшы частьавляжым воксэок  
ак тэрваты. Винтовкым райымй годым, кынээр-  
вургывлэм вэргыц тэрваташ ак кэл, винтовкы ло-



8-шй рис. Лүмаштй кыцэ вацмыла.

жакым пулышкыц тэрватымлэ агыл. Винтовкы рай-  
ымй годым, стрэлок китшым дэ винтовкыжым  
вургымла вэкылэ тайалта. Кынээр-вургывляжым  
вэрыштыгыц ак тэрваты. Вара, винтовкыжым рай-  
ымыкы, мынэшок пйтэриш положэньышкы шйндэ.



8-шй а рис. Вазын лүмаштй шалахай кит кыцэ ылэш.

Йажон, латнан, тэрвандымылэ вазын шокты-  
мыкы вэлэ, лүаш тынгалаш лиэш.

Кэрал сэмынь, тэр киэн мышташ плоток ты-  
мэньаш кэлэш, прамой киэн мышташ стрэлок йа-  
жонок привитныжы.

Винтовкыжым тэр аль тэрсыр кычылтмыжым  
стрэлок ышкэок провэрэйэн кэрдэш. Лүэн колты-  
мы годэш кэрал положэньыштй лимыкыжы, тиды

шалахай кидын парньавләжым лышкыдэмдэн колта, винтовкыжым колталта да вуртымла китшым өрдйшкылә виктарэн пиштә. Тэнэ йштымкы, винтовкы кок киттонат кычымы готшы ганьок котшашлык; анзыкылаат тайынышашлык агыл, шайыкылаат комдык лишашлык агыл, шалахай кидын лапа вилэцәт йжнышашлык агыл.

### Шулымаш

Лумы годым шүлэт кынь, шүлымы сэмьнь винтовкы тәрванләш, мыльгалташ тынәләш. Тэнэ йнчы ли манын, кыце вара йньэ тэнэ лимашкыц ытлымла? Тидыгыц ытлаш манын, стрелок тэвэ мавләм иканашты йштәш тымәнш шошашлык: цэлымашым, шүлымашым да курук колталтымашым иканашты йштәшашлык, тынам вэлэ самынь ак ли. Чыды лүшы, опытымы стрелок тэнэ йштә: вазэш, цэлыаш йәмдылалтэш, шалахай сынзәжым кымалтымыкыжы төрок шүләш цәрнә; тидын цэлымашэш, курук колталтышы крукым шывшыл шоктымашэш ик-мазар вэрэмә эртә да вара шүлышыжы ак ситы; шүлалтә, винтовкыжы тәрванэн кәә, ти вэрэмәнок лүэн колта.

Йажон лүшы, опытан стрелокшы кыце йньэ йшкә шүлымашыжым лумы годым виктарә?

Тиды вазэш, цэлыаш йәмдылалтэш, мушкыжым цэлыын точка турешкы виктарәш тынәләш, курук колталтышы крукшым эчә ак шывш — йарашты ылмы ганьок йонгаташ шүлә. Тэвэ мушкыжы цэлыын точка турә лин шон, тиды йндә көргышты ылыш шүлышыжым шүлалтэн лыктэш, шодывләжым ирыктә, вара курук колталтышы крук шывшаш тынәлмыжы йарә шүләш цәрнә, колышы ганьы, шүлыдэок киә. Шүлыдә киәш йасы лин колтымыкы, тиды курук колталтышы крукым шывшаш цәрнэн колта, цэлышыжы ак пырахы, сэдок цэлыә, ти вэрэмән шүлалтәәт, мынәшок цәрнэн колта, курук колталтышы крукым шывшаш тынләләш. Лүэн колта.

Кэрэк кынамат, лүмь, цэльымь годым шүләш йасы лиэш кьнь, цэльаш цәрнәдэок, куроқ колталтышы крукым шывшаш цәрнәләлән, изиш, куштылгынрак шүләлтәләш кәләш. Тәнгә цәрнән шүлымь годым он аваргымлаок шүлымаш бнчь ли, куштылгын,, он пәлә аваргымла“ шүләлтәш кәләш.

Лүаш тьнәлмь анзыц, стрэлок бшкымжым торьн чучмашкьц полдышвләжым колта, прәжәжым дә мол аптьртьшывләжым лыскыдәмдә. Тыгыр шум йолық-мәлөк колталта. Кьдәл бштым шүтән шуа. Шиньэльым әль пальтожым йьрпәл колта әль совсэмоқ кыдаш шуа. Шиньэльым (пальтом, курткым) чиэн лүмь годым, тидьм вургымла киткьц кыдашмыла, шалахай кидәш чимь хәләоқ кодаш лиэш.

Стрэлокын лүмь годым вьлән чимь выргәмжь вольа лишәшлык, чимь вьргәмжь тьдьлән изишәт кәнььсырьм бштьшәшлык агыл; вәс статьянжы бньә, кәпшым выргәм бшкә сәмьньжь бнчь пьзьрть, тор молы бнчь ли; лүмь годым ваткан пинчәк постолым чимькь эчә йажо лиэш. Стрэлокын кәпштыжь йажон шьнзьшь пышкыды выргәм, тидьлән йажон киәш палша, рок вьлнй ылшы кьньәр-вургывләлән ньимахань карштышымат ак бшть, винтовкыштышы прәжә кит вургым ак ладырты дә мол статьянат йажо ыләш.

Вәрьшть йажон кимьлә лижь маньн, кьньәр-вургывлә тькьләлтәрымь вәрәш изи лаксаквләм бштьмькь эчә йажо лиэш. Ти лаксаквлә лүмь годым кьньәрвургывләлән топлот ик статьян тькьләлтәш пиш йожо.

---

# ВОРОШИЛОВСКИЙ СТРЕЛОКЫШ КЫЦЭ ШОМЫЛА

## 3-шы КАТЬЭГОРИАН СТРЕЛОК ЛИАШ НОР- МЫМ ЗДАЙМАШ

Луаш пумы вэрэмәм шоттон кэлэсбдэок дә ли-  
шЫлрәк вәрЫшкЫ тәр чучын лүмәшЫм пәлән нәл-  
мәш — тидЫм Ыштән шоктымымыкы 3-шы катьэ-  
гориән йажо стрелок лиаш нормым здаймаш  
ыләш.

Луаш тЫнгәлмЫ годым винтовкым, мол оружи-  
мәт пиш пәрэгән, правилывлә сәмЫн кычылташ  
кәләш.

1. ЙәлЫн винтовкым, оружим, кәрәк маханьы—  
рәйЫмЫ, рәйЫдЫмЫ, пыдыргышы, пыжән пиштЫ-  
мЫ молы ыләш кЫнәт, пичәл хозажы шүдЫдә  
нЫгынамат тЫкәләш. ак кәл.

2. Винтовкы кәрәк маханьы — рәйЫмЫ, рәйЫдЫ-  
мЫ, пыдыргышы молы ыләш кЫнәт; кидЫшкЫ  
нәлЫн әдәмвлә вЫлкЫ, вольыквлә вЫлкЫ вИктәрән  
шЫндән нЫгынамат цәльәш молы ак йары.

3. Мишәнь лишнЫ, мишәнь шайылны молы әдәм-  
влә, вольыквлә укә ылмым пәлЫдә, мишәнЫш  
цәльәш әль лүаш ак кәл.

4. ЛүмЫ вәрЫштЫ, лүлшЫвлә лишнЫ шукын по-  
гынаш, когон шайышташ, лүлшЫвләдон попаш мо-  
ло ак кәл.

5. Мишәнь лишнЫ иктәт укә ылмым пәлЫмЫкЫ,  
винтовкым мишәнЫшкЫлә пиштән вәлә рәйәш  
лиәш.

6. Винтовкы пәшәштЫ агыл ылмыжы годым, вәс  
статьянжы йәнә, винтовкыдон лүлтЫмЫ годым  
винтовкын затворжы пачмы лишәшлык.

7. Луаш шүдЫдЫмЫ вәрЫштЫ дә паснанок Ыл-  
Ышвлә лишнЫ, пәшә ЫштЫмЫ вәрвлә лишнЫ моло  
лүаш акли.

8. ЛүмЫ годым кәрәк махань самынь лимЫ ги-  
шән лишнЫшЫ больныцЫшкЫ, вәрЫштЫшЫ нар-

комвнудьэл органышкы, мильицЫшкЫ увертәрәш кэлэш.

ЛумЫ годым кэрэк ма-дә ти правилывлә сэмЫнь лүмЫлә дә йәлләнәт ти правилывлә сэмЫнь ЫштЫктЫмЫлә, лүлЫктЫмЫлә.

### Андак йәмдЫләлтмәш

Луәш тымәнәш тЫнәлмЫ сэмЫньок, кэрэк кынам лүән колтымашат зачет ылмым дә луәш тымәнмәшЫн экзамен ылмым пыток әшЫндәрәш кэлэш.

ЛумәштЫ кү чЫдЫ патрон пЫтәрәнок йажон чучым анчыкта, тЫдЫ вәлә „Ворошиловский стрелок“ ыләш.

Потронвләдон луәш тЫнәлмәшкЫ, сәк пЫтәри кәрәл положәнЫм йажонок пәлән шокташ кэлэш.

ПЫтәри иктә маньар гәнә винтовкын пЫрәжәм чиен анчәнә. Инструктыр прәжәән винтовкым нәләшәт, прицәлжЫдон винтовкым Ышкә вәкЫләжЫ шагалта, прәжәжЫ винтовкышты йашт кәчә. Тәнгәок цилән луәш тымәншЫвлә Ыштәт.

Винтовкы прәжән пәтльәжЫм шалахай вәкЫлә сәрәлЫн, тидЫ лошкы кидЫм колтымыла. Прәжән пәтльәжЫ шачмы-шЫл кушЫл вәлән лишәшлык, вара тидЫм пәрәмычкыдон шывшыл шЫндәш кэлэш.

Тәнгә ЫштЫмЫкЫ, прәжә дон винтовкы лошкы шалахай кидЫм күшкЫлә цикәл колтымла; прәжә чимЫ ли.

Тәвә ти приюмым инструктырдон иквәрәш ЫштЫмЫкЫ, вара инструктыргЫц пасна Ыштәш кэләш, инструктыргЫц пасна прәжә чимЫ приюмым ЫштЫмЫ годым, инструктыр тәр ЫштЫмЫм, самыным анчыктән, тәрлән миә.

ТымәншЫвлә винтовкын прәжә чиәш цилән йажон тымәнш шомым инструктыр пәлән шомыкы, лүмЫ годым кимәшЫм тымәнәш тЫнәлмЫлә.

ПЫтәри ти положәнЫшкЫ винтовкыдәок вазына. Лулмәшәш кәрәллә пЫтәри мЫшкЫрЫн кымык



вазаш кэлэш, йалвлә изиш кок вәкылә таралтымы лишты, йал кавалвләшты көргы вәкылә рок сага тәмдәл шындымы лишты, йал мышкырвлә ломат рок сага лимылә пиштәш кэлэш. Тәнгә вацмы па-штәк төр вацмым, самынь вацмым инструктыр анчән кәмбкы (провэрәйымкы), стрелок виятов-кым нәләш дә прәжәм чия, вара цәльәш йәмдә-ләлтәш.

Шалахай кыньер-вургыжы винтовкы лывәлнй төр шагалтымы лиэш. Вургымла кыньер-вургыжы йышкә ирыкшыдон рокышкы тыкыләлтәш. Онжы үл өрдәжлудон рок вәлкы тыкнә.

Винтовкы шалахай кит сага пындаштыш пыш-кыды вәрышты ирыкын киә. Парнявлә винтов-кым ак кормәштәп, кычыдәок, ирыкын пиштәмы тиды ыләш.

Тәвә ти кәрәл приюмвләм интруктыр анчән ләк-тын йараләш лыкмыкыжы, цәльымәшым анчык-таш тынгәл кәрдәш.

Инструктыр „А“ лывтәэрән мишенъым нәләшәт, стәнә сага пижыктә, вара стәнәгыц иктә 8 — 10 мәтр нәрй өрдәжәш винтовкым цаткыдын пижык-тән шындымән станокым шагалта. Станокәш пижык-тән шындымы винтовкым мишенъыштышы шим йыргәцышкы йажон виктәрән шындәәт, прицәл рамыштышы мушкы анчымы ыраж-прорезь вәшт мушкы дорц мишенъ йәктә шыртым шывшыл шын-дә, тиды цәльымы лынчим йажон пәлдәртә. Вара инструктыр пйтәриш станоккыц пасна, винтовкы пижыктымән вәс станокым шагалта. Вәс станок-ыштышы винтовкыжы дьяфрагман ыләш.

Луәш тымәньшывләлән тәрвәтйләш лимы муш-кым анчыктымыжы сәмынь, инструктыр цәльәш кәрәлым йажон ынгылдара; тиды төрсыр цәльән лүән колтымы пулы мишенъышкы попазымашым анчыкта, кыцә төр цәльәш кәрәлым тымда. Instruc-тыр лүмы гишән ынгылдарымыжы годым, ми-шенъышкы шыртым шывшыл шындымәя винтов-кым анчыктәнәт шуку ынгылдара.

Луаш тымэньшывлэ цельймашын кэралым ыгы-  
лэн шомьжышты, инструктыр ниньлэн дьяфраг-  
ман винтовкым анчыкта, ти винтовкы вьлэц цель-  
яш кэралым ыгылдара. Вара тымэньшывлалэн  
пасна-пасна целььктэ; тэнэ бштыктымьжы годым,  
ниньлэн эчэ иканэ целььимь гишан ыгылдара.

Цельймашын кэралжым тымэньшывлалэн ыгыл-  
дарэн шоктымыкыжы, инструктыр винтовкы вьлэц  
дьяфрагмым кэдэрэйт, тымэньшывлалэн бшлэн-  
бшты, бшкэ турэш станокшты ылшы винтовкым



10-шы рис. 6-шы №-ан мишень (А литьер)

цельяш пуа. Ниньн цельймашыштым провэрэйт,  
самынь бштымыштым тэрлэ. Тидым цилэн йажон  
палэн шоктымыкы, инструктыр тымэньшывлэ лош-  
ты йажон цельэн мыштымы гишан сорэнованьым  
организуйт. Сорэнованьыжы пулыдон лүенок,  
цельым вэрвлэм (точкавлэм) палдыртымь анчык-  
тышы мычкы эртэрэлтэш.

Луаш тымэньшывлэ пачэлэ-пачэлэ, цэротын,  
станокэш пиштимь винтовкы докы миат. Вара  
цельяш йамдылалтыт, прицэл рамкыштып мушкы  
анчымь ыраж-прорезь вашт мушкым анчэн анчык-  
тышышкы цэльят. Анчыктышыжым — ош пумага  
турэ лүаш тымэньшй кычэн шалга. „Лушыжы“  
кычэн шалгышылан анчыктышыжым кышкыла —  
улыкыла, кушкыла, шалахайышкы, вургымлашкы

молы — тәрвәтйләш кәрәл ылмым кәләсә. „Лушын“ ти кәләсәмәшвләжй мычыц пәлыкым Ыштән шалгышыжы анчыктышым тәрвәтйләш. Тәнгә тәрвәтйләмәшйжй пумагаштышы шим олмагань ййргәц мушкы нәр турә, мишәнйыштйшы ййргәц турә лишәшдыкля лимәшкй шывшәдәлтәш. Мишәнйыштйшы ййргәц турә лимыкй, лүшыжй — „пәлым Ышток“ — манын кәләсә. Тәнгә кәләсөмыкй, анчыктән шалгыцыжы пумагажым вәргйц тәрвә-



11-шй рнс. Проста дьонптр-дьяафрагмы.

тйдәок пумагаәш анчыктышын изи раж вашт, крандаштон пәлым Ыштә. Тәнгә „лүән колтымаш“ пачәлә-пачәләок кым гәнә Ыштәлтәш. Цәльымй ййдә Ыштймый точкавлә (пәлывлә) мычкы, инструктыр „лүлшын“ цәльымәшйжым ик статьянок ыләш вәл манын — стрәлокын цәльымйжым анча.

5 метр логытәш тәнгә цәльымй годым, цәльымәшым пәлдйртймы кым точкажы 0,5 — 0,7 сантиметр кымдыкаш ййргәцәш, 7 метр логытәш: 0,7 — 1 сантиметр кымдыкаш ййргәцәш лишәшлык ылыт.

Пйтәриш заньәтым әртәрәш кәрәл пүлә прибор кәрәл ли. Ниным шукужымок Ышкәок Ыштәш лиәш.

Дьяафрагмы (11-шй рнс.). Тидым Ыштәш 2,5 — 3 сантиметр кымдыкан, 12 — 14 сантиметр кытан

зосты льыстым нэлйнэ. Тидын ик вуйэшйжы вйцкыж пыдадон изи ражвлэм коктым чүчэнэ, иктыжы вэсйжыгыц изирак (2 миллиметр) лишайшык. Зосты льыстын вэс вуйжым тул коропка пач лывакы керыл шындын, хвостовой (пач) винтыдон пызырал шындымла. Тэнэ чүчэн шындымы зосты лаштыкшы сынзэ торэш толмыла шындымы лижы. Тэнэ йштымкы, йшкэ йштымы дьиоптр-дьяафрагмы йамды ли.

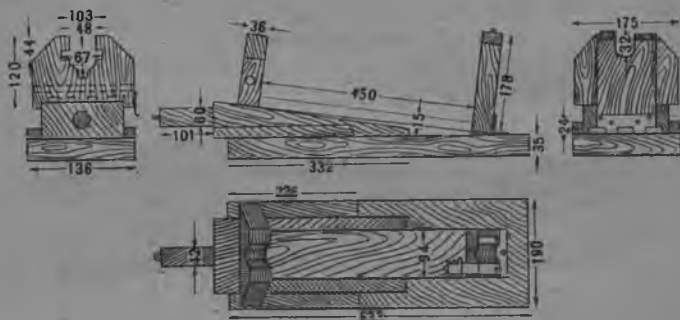

12-шы рис. Цельаш тымэньмаш станок.

Станок. Пэл (0,5) метр кытан проста хагаэш кок торэш пашкар чиктэн шындыман пырысым пиштымйла; пырысын анзыл вуйжым хагаэш йалдон (шарньирдон) пижыктымйла, тэнэ йштымкы, хага вйлан пиштымй пырысым кышкылашон, улкыла, күшкыла, өрдйшкыла молы тэрвэтылдэш лиэш (12-шы рис.).

Хага вйлан пиштымй пырысыжым лукташ да валташ молы йажо лижы манын, пырыс тон хага кымдык ишкым йштымла. Хага тырэшйжы кок вйцкыж планкым севэл шындымйла, тынам ишкы латнан кишы лиэш, тидым картыйнышты анчыктымы (12-шы а рис.). Хага вйлан пиштымй пырысым лүкталэш аль валталаш керал лимыкы, ишкым вэлэ тэрвэтымйла. Винтовкым кыды вэ-

кыла гыньат тэрвәтәләш кәләш кынь, винтовкы  
ложагыц киттон изиш сәвәл мимы сәмынь стано-  
кым тәрвәтәш лиэш.

Лумы паша тымәньмы пунктышты винтовкывлә  
ситәлыккок агыл гынь, цельымашым раскыдын  
ыңылдарән ачыкташ, прицельный брусок вьлән  
винтовкым пиштән цельән ачыкташ лиэш. Ти  
брусокумат А рисуныкым анчән ышкәок ыштәш  
лиэш.

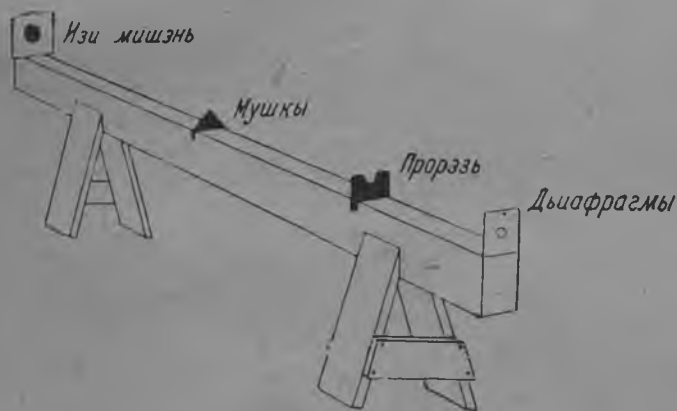

12-шы а рис. Цельәш тымәньмәш пырыс.

Ачыктымы (показной) мушкыжым кыжгырақ  
кок листыгыц (коктым вәш кычән) винтыдон  
винтылән вәш пижыктәт. Ик пластинкыжы при-  
цәл рамкыштышы прорезь гань, рамкыштыш раж-  
прорезьгыц 10 гәнә кого ыләш; ти пластинкын  
үл мычашыштыжы гайкын гань винтылән шың-  
дымы раж улы, ти раж вәшт винтым винтылән  
шыңдәт. Вәс пластинкыжын күшыл вуйжы му-  
шкы гань ыләш. Улнышы кыжгырақ вуйыштыжы,  
винтылышашлык винты колташ пазы ганьы йогы  
улы. Мушкын сакой положәнышты ылмым ачык-  
таш манын, пластинкывләм иквәрәш винтылән  
шыңдәт, винтылымжы анзыц ачыктымы мушкы-

лан инструктор мушкын махань положэньём, шамак толшы: кўкшын кайшы мушкым, вургым-лашкыла лывшалтшы мушкым молы анчыктынэжбгьнь, тьхэнь положэньышкы мушкым шьндэн анчыкта (13-шы рис.).

**Анчыктышы.** Анчыктышым 10 сантимэтр дьямэтрэн зосгы листыгьыц бштёмь йьргэцым ош чидон чийлтят. Тидын покшаланжы 2—3 сантимэтр дьямэтрэн шим йьргэцым бштят. Шим йьргэц покшалан, крандаш брдь пырыжы мань, изи ыражым чўчат. Зосын йьргэцшым кычылташ йажо лижы мань, зостэш кьртньи ваштырын аль пун вургым бштят, тэнэ бштёмькы йажо лиэш (14-шы рис.).

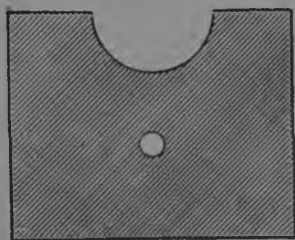

*Прорэзь*



*Винты*

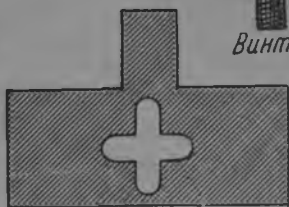

*Мушкы*

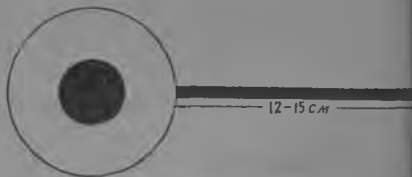

13-шы рис. Анчыктышы мушкы.

14-шы рис. Анчыктышы.

**Ортоскоп.** Ортоскоп цэльымашын тьр, тьр агыл ылмым провэрйышы прибор ылэш. Тиды кок часьтэагыц бштёмь: ик часьтэажы коропка дэ вэс-ыжы пижыктышы. Коропкаштыжы кок изи окньа гань раж дэ муфты улы. Коропка кьргэш ик окньаэшыжы шыкшангден шьндёмь гань охоньидэ лаштыкым шьндёмь; вэс ыражышкыжы, коропкан брдьж стэньашкыла 45°-ан огол шьн-

дѣймѣ. Муфтыжы приборым чиктѣймѣ годым пиж-  
ыктѣшѣшкѣ шѣндѣш кѣрѣл ылѣш.

Пижыктѣшѣжѣ коропка вѣлѣн чиктѣн шѣндѣ-  
шѣшлык, шагалтѣмѣш чиктѣн шѣндѣймѣ обоймыгѣц  
ылѣш, шагалтѣмѣшѣжѣ коропкан муфтыжы пижык-  
тѣлтѣш (15-шѣ рис.)

Ортоскопым кѣрѣл годым кычылташ тул (стволь-  
ный) коропка вѣлкѣ, затворышкы накысын пырѣн  
шѣцмѣлѣ пыртѣн шѣндѣг. Ти приборым тѣр шѣн-  
дѣш кѣлѣш, нѣгыды вѣкѣлѣѣт  
ѣнжѣ тѣйѣнѣ. Коропкажым тѣнгѣ  
шѣндѣш кѣлѣш: лѣѣш тымѣнѣшѣ  
коропкаштышы шѣкшѣнгдѣн шѣн-  
дѣймѣ ганѣы ылшы охонѣицѣ вѣшт,  
припѣл рамкыштышы мушкы ан-  
чымы ражым-прорѣзѣым иажон уж-  
шы. Инструктыржы лѣѣш тымѣ-  
нѣшѣгѣц вургымла вѣлѣн шага-  
лын, лѣѣш тымѣнѣшѣн цѣльѣмѣ- 15-шѣ рис. Ортоскол.  
шѣжѣым йори прибордон анча.

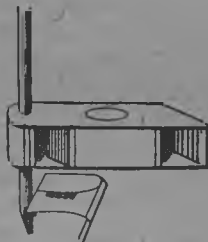

Ти приборым стрѣлок кѣрѣк-маханѣ положѣнѣ-  
ѣштѣ (кимѣштѣ, шалгымашты) ылмы годымат,  
тѣнгѣок ставоккѣц цѣльѣмѣ годымат, цѣльѣмѣшѣн  
тѣр ѣль тѣрсѣр ылмым провѣрѣйѣмѣштѣ кычылт-  
мыла.

Тѣвѣ ти приборвлѣм, ортоскопкѣц пасна, цилѣ-  
штѣмок лѣѣш тымѣнѣшѣвлѣ ѣшкѣок ѣштѣн кѣрдѣт.

### Пѣтѣри лѣмѣш

Приборвлѣ мычкы тымѣнѣ миѣн, лѣѣн колташ  
ѣажон тымѣнѣ шомыкы, приборвлѣтѣок лѣѣш тѣнѣѣ-  
лѣш лиѣш. Приборвлѣдон тымѣнѣмѣ годым, ты-  
мѣнѣшѣвлѣн пасна-пасна ѣшкѣмѣштѣн айыртѣ-  
мѣштѣ ылмашым дѣ нинѣ лѣмѣш пѣшѣѣш кѣрѣл  
правилывлѣм ѣажон ынѣлѣн шомыштым инструк-  
тыр ѣажон пѣлѣн шошашлык ылѣш.

Иѣмдѣлѣлтмѣ упражнѣнѣвлѣм ѣштѣмѣ анѣц,  
лѣшѣвлѣ пѣтѣри патронтѣок лѣмѣ годѣш ѣажон  
тымѣнѣмѣшѣм ѣртѣрѣт.

20 сантиметр кытан, 20 сантиметр торешән ош пумага листымналын лүәш шагамлы аль вацмы вәрғыц 25 метр кытәш палан сәкәлтүмлә. Мишень докыла пәл монгырын сәрнәл шагал, винтовкы прәжәм чимыкы, рок вәлкы вазын, киэн лүмы положәнны сәмбнъ вазына. Винтовкы ложам пулыш сага цаткыдын пызырәл шәндәнә. Вара иктәманьар рәды пантронтеок охырым „лүэн“ колташ кәләш. Охырын лүмы годымат, патрондон лүмы готшы ганьок, йажон цәльән, йшкымын лүмынәм пыт анчән лүмылә. Тәнгә лүлмы годым мушкы прицәл рамкыштышы мушкы анчымы ыраж-прорезышты топлот тәрвәнәләш, тидым ик вәрышты урдаш йасы.

Ындә винтовкышкы дьиафрагмы-дыоптрым читәнә, мә тидыдон анцыцок цәльәш тымәнныңнә ылы. Тидым винтовкышкына чиктән шәндүмыкына, цәльәш цацән анчәнә. Дьоптрыштышы мушкы анчымы раж, прорезь вашт анчаш тынәлмыкы төрөкок манмы ганьы'мушкы раж-прорезь турә шагалмым дә ик вәрышток ылмым цакләнә. Тиды лимыкы, иктә 10-15 гәнә патронте, охырым лүән анчәнә. Тәнгә лүмына годым йшкымын кимәшым, курок колталтымашым, пәльымәшым, шүлүмәшым дә малымат йажон тышлән миәш кәләш. Охырын лүән упражняйымы годым ти кәрәлвләм цилә йштән мимыкы, инструктор ти йштымәшвләм төрәш лыкмыкы, лүәш тымәншы лүмы годым кәрәл прийомвләм цилә йажон пәлән төр йштән мимым пәлымыкы, лач патрондонок лүәш тынәләш лиәш.

Лүәш тымәнмы годым, кәрәк кынамат патроньикышкы охыр гильзым пиштәш кәләш, тытә винтовкым локтыл шуаш лиәш. Охырын лүмы годым, патроньикышты бойок сәвәл колтымы вәрәш шыл шырпы ганьы, ләәнзыргыш вәр лиәш. Тәнгә лимыкы, патрон кәрәл вәрышкы йажон шынзын ак кәрт лиәш, затворымат цат чүчәш (шыкәл шәндәш) акли, лүән колтымы годым газ мәнәшлә ләктын кәрдәш.



Лүшәшлык винтовкывләм, нинийн кыцә чучмыштым молы, инструктыр кәрәк ма-дә пишок йажон провэрәййшәшлык ыләш. Стрәлоклан винтовкы пумәшкы, тидылән лүшәшлык мишәньюм анчыкташ кәләш, тиды кидыш нәлмы винтовкыжым, винтовкын кыцә чучмыжым молы йажон пәлән нәлшәшлык. Винтовкывлән чучмыштым молы заньәты тынәлмәшкы циләок провэрәйән нәлмылә.

Тидым цилә йштән шоктымыкы, винтовкывләжәт, стрәлоквләжәт цилә правэрәйймы лит. Ындә пйтәриш зачотым эртәрәнә. Лүәш тымәнәш тынәлмынә годым, сәкәлтымы ош пумагашкы правилывлә сәмынь кым гәнә лүән колтәнә, лүмынә годым мишәньюштышы ош пумага покшакы цәләш кәләш, куроқ колталтышы крукым ольән, икладын сәсәртүмлә, трук шывшыл колтымаш йнчы ли, тәр цәләмлә, ти приюмвләм йажон йштән мимылә. Мә лүмәшнәм инструктыр цилә тышлән, провэрәйән ләкшәшлык ыләш.

Лүән колтымы кым пулыгә мишәньюштыш ош пумагаш тыкнәнйт кынь, тынәм вәс заньәтыштыш вәс упражнәньюм йштәш лиәш. Лүән колтымы кым пулышты иктәжы ош пумагашкы попазыдә гынь, тынәм лүәш тымәншы лүмыжы годым иктамахань гыньәт самыным йштән, сәдындон цилә пулы пумагашкы тыкныдә. Тәнә лимыкы, патронтә ахырын лүәш тымәнәш кәләш, вәс пачаш охырын лүмы годым йшкымым йшкә йажон провэрәйймылә дә махань самынь йштүмым пәләш инструктырым, йшкә тәгвләм йдаш кәләш, нинй махань самынь ылмы пәлән, тәрләш палшат. Вара цилә йажон тымән, пәлән шомыкы, пйтариш упражнәньюм вәс пачаш йштәм лиәш.

Ти упражнәньюм йштүмы годым, самыньвлә тәвә тәхән вирвләдон лин кәрдыт: лүмы годым, айыртәмынок кит, йал дә кәп худа положәньюштыш ылмәшәш; лүән колтымы годым куроқ колталтышы крукым трук шывшыл колтымәшәш: лүән колтымы анзыц лүән колтымы вэрәмән шывшыл колтыма-

шэш; төрсёр шүлымашэш; пражә икладышты кәрәллә агыл ылмашэш (утла цаткыдат, утла лышкыдат лин кәрдэш); төр цэльыдымашэш; кидышты винтовки прамой китымашэш (винтовки лапа пындашты агыл, парнявла вьлны ылмашэш;) винтовки райымь годым кыньэврургывлә вэрыштыгыц тэrvанымашэш, йажон, латнан вазын кәрәллә тькыләлттымьшэш; выргэм тор ылмашэш.

### Цилә пульым мишэньышкы

Вэс заньятьынамәт пәтәришы ганьок патрон лүтэок ыштәш тынгалына. Ти гәнәэш ындә „А“ литьэрән мишэньым, покшаланжы шим йыргэцәным (10-шы рисунькыштышыла) сәкәлтәнә. Мишэньгыц 25 мэтр шынгынь каран шагалың, лүләш йәмдыләтмылә пырэн вазына. Вара иктә 10—15 гәнә охырын (патронтә) лүзнә, лүмынә годым ышкымым дә ышкымын тэrvаньылмашням йажон тышлән миәнә. Тынәм лач когонжок кимашым, куроқ колтышы крүкым прамой колталтымашым дә төр цэльымашым тышләш кәлэш. Лүәш тымэньмашням пәтәриш упражньэньышты кычылтмы зостын дьоптырдонок эртәрәнә.

Мә патрондэок йажон мыштән лүэн колтымашнам инструктыр пәлән ләктэш кынь, мишэньыш 3 гәнә пульыдон лүэн колтәнә. Лүмынә годым ик пульымат мишэньыштышы шим йыргэцкыц өрдьжышкы лүәш ак кәл, циләгә йыргэцышкы (чэtvөркышкы) чучаш кәлэш. Куроқ колталтышы крүкым шывшыл ыолтымла ынчы ли манын, ышкымым йажон анчаш кәлэш.

Лүмы годым тэвә тэнгә лин кәрдэш: мушкы дә прицэл рамыштышы мушкы анчымы раж-прорэзы мишэньыштышы йыргэц түрә, йыргэцын үл вэлныжы ылыт, винтовкы изиш мыльгалтэш... трук винтовкы йыргэц түрә лин колта — эх, тэвә ындә лүэн колтышаш ылнэжы, куроқ колталтышы крүкышы кәрәллә шывшыл шоктымы агыл, тынәм

стрелок ййилэрэк лүэн колташ цаца, кыцэ кэртмьн крукым шывшыл колта, винтовки тэрвэнэн кэа. Тэнэ лин колтымашэш пулы мишеньгыц өрдьш кэн колта, кынамжы гынъ эчэ мишеньышкыжят ак тькнй вак.

Кыцэ вара лумйла? Мушкы топлот мишеньыш-тйшы ййиргэц турэ лижй, куроc колталтышы крукым ольэн, латнан шывшыл миаш кэлэш... лүшы цаклыдеок лүэн колта. Тьнәм пулы мишеньышкы цаклыдеок лүалт кэа.

Цила 3 пулыгэ мишеньыштйш ййиргэцйшкы тькнвйт кынъ, тьнәм вэс упражненьым йштйш лиэш. Лүэн колтымы иктә пулы мишеньыштйш ййиргэц өрдьшкы кэн колтэн гынъ, ти упражненьым вэс пачаш йштйш кэлэш. Вэс пачаш йшгымй годым йшкымй проверайэн мимйла, вара инструктор палшымы сэмынь, патронтэок лүэн йажон лүаш тымень шоаш кэлэш.

### Малын пулывлә ик точкашты агыләп

Ти упражненьыштйш ма йндэ дьиафрагмы-дьиоптртэок лүаш тыменьяц тынгалына. Мәнмән сьнзәнә йндэ прицел рамкыштышы раж-прорезь турэ мушкы ылмым анчаш тымень шон. Дьиафрагмы мушкым мälәннә төр анчаш палшән, ма йндэ дьиафрагмыдеок мушкым төр ужшашлык ылына. Дьиафрагмыдэ цельымйнә годым, ма мушкы төр ылмы гишән дә төр цельымй гишән попымым пыт ашйндарйшашлык ылына. Лач пытшок төр цельымаш дон куроc колгалтышы крукым икладын, латнан колтымашым анчышашлык ылына. Тидйвләм йажон, кералла йштйшашләнэн, ма иктә 10—15 гаяә йажон цельэн, патронтэок, охырын лүэн колтэн анчәнә. Ма йштйшынәм, паснаок төр цельымашым дә куроc колталтышы крук колтымашым инструктор йажон тйшлән анчышашлык ылэш.

Мәнмән цельымашнә дә мол прийомвлә цила

кэрал сэмьнь ыштѣмѣ ылмым инструктыр йаралаш лыкмыкы, патрондон лүаш тѣнлалаш лиэш.

„А“ литьэрән мишенъ дон лүшѣ лошты 25 метрок кодэш. Мәнмән ыштѣшашлык пашанә анзыц ыштѣмѣнә ганьок — мишенъыштѣш йѣргәцкѣц өрдѣшкѣ ик пульмат колтымыла агыл. Кым гәнә лүэн колтәнәят, вара мишенъым анчәнә. Лүэн колтымы пульвләнә мишенъыштѣ вѣлән-вѣләнөк тѣкнѣдэлыт, нинѣ икәнә-иктѣштѣгѣц өрдѣштѣрәк ылыт. Малын вара тәнә лин?

Пульвләм пиш лишѣц дүлмѣкәт вѣлән-вѣлән тѣкнѣкгәш пиш йасы, мѣндѣр вәргѣц дүмѣ гонымжы гѣнь иквәрәш попазыкташ воксөок акли. Дүмѣ гоным. пульвлә цилә ик точкашкы попазыдымаш шуку вирдон лиәлтәш. Шуку вир лоштыжы сәк кого вирвләшѣжок тәвә тидѣвләм: цила патроншток порых икнәрѣ агылым, пульын изи-кого дә куштылгы-лэлѣ иккань агыл ылмашым, стрәлок ик статьян цөлѣдѣмәш, топлот ик статьян китѣмәш дә мол самыньвләм шотлаш лиэш. Тидѣвләм анчән мимѣ сэмьнь, дүмѣ пульвлән ик точкашкы тѣкнѣдѣмѣштѣ стрәлок самынь ыштѣмәшѣжѣдон агыл, патронвлә икань агыләпәт лиәлтѣт, тѣнгә гѣньәг, стрәлок ышкә прамой цөлѣмәшѣжѣдон, йажон кимәшѣжѣдон молы пульвләжѣм ик төрәг тѣкнѣктән кәрдәш. Лүэн колтымы пульвләжѣ кыдыжы вара төр тѣкнән? Мишенъышкѣ тѣкнѣшѣ махань пульым анчән, винтовкы йажон дүмѣжѣм пәләш лиэш?

Тәвә ти йатмашвләэш төр кәләсѣшәшләнән, дүэн колтымы пульвлә мишенъышкы чучмы покшал точкам моаш кәләш (16-шы рис.). Чучмы покшал точкаэш тәвә махань точкам шотлат: мишенъышкѣ тѣкнѣшѣ цилә пульы ти точкыгѣц икнәр вәрѣштѣ өрдѣштѣлә, күшнѣлә, үлнѣлә ылыт, мишенъышкѣ чучмы пульвлән сәк покшал точкажым чучмы покшал точка маныт. Чѣдѣ пульы дүмѣ гѣнь, тѣнәм чучмы покшал точкажым тәвә тәнә моаш лиэш: кок пульы чучмы вәр-

влэгыц икәнә-иктыштыдок төр льиньим колтән пижыктәнә, вара ти льиньим покшэц пайыләнә, покшалжы турэ точкам шындәнә. Пытәриш льиньи покшалан шындымы точкагыц кымшы пулы чүчымы ражышкы вэс льиньим колтәнә, ти льиньижым бндэ кымытэш пайыләнә, пайылалтмы вәрэш точкавләм шындәнә, анзыц нәлмы кок раж докы лишыл ылшы, вараш льиньиштыш точкажы чучмы покшал точка лиэш. Чучмы покшал точкажы мишәнэ покшалны ылэш кынь, мәнмән винтовкына төр чучэш. Чучмы покшал точкажы мишәнэ покшалгыц вургымла вәлнбрәк ылэш кынь, мәнмән винтовкына вургымла вәкылә шиэш, пакылаат тәнэок лин миә. Винтовкыкүшкылә әль улыкылә шиэш кынь, прицэл винтыдон



Чучмашыжы - 3 пулы

прицәлым кышкыла кәлэш лүкталәш әль валталаш лиэш. Прицәл винтым цәш стрәлә сәрнымы сәмынь сәрымыкы, прицәл лүлтәлтэш (куза), цәш стрәла сәрнымы ваштарэш сәрымыкы, прицәл А номыран ТОЗ винтовкын прицәлыштыш винтыжым тырыс икәнә сәрәлмәш, лүшыгыц мишәнэ йактэ 25 мэтр кытышты, вэртикаль сәмынь (кэчымлә) 3,5—4 сантимэтрыш куза әль вала. Лүмы пульвлән чучмы покшал точкашты йыргәц ырды покшалвәргыц 3,5 сантимэтр уләнрәк лин гынь, прицәл винтым цәш стрәла сәрнымы сәмынь тырыс икәнә сәрәләш кәлэш.

16-шы ғис. Цәльыш по-пазымашын покшал точкажым кыцэ момыла

Прицәлын йаралжым йажонок пәлышәшләнән, иктә-маньар гәнә лүән анчаш кәлэш. Лүмы годым пульвлән ырдыш попазымашыштым висән мимылә, прицәлым анчән сакой статьян лүмылә, пульывлә попазымашым, өрдыш кәмәшыштым молы йажон ашындәрәш манын, сирәлтән мимыкы эчә йажо лиэш. Сирәшыжы гынь тидым вәлә агыл, мол кәрәлвләмәт сирәш кәлэш. Сәдындон стрәлок-

лан изи кнѳигам кандыштан шудат, тидѳ лумѳжѳ годым кыцѳ чучмым дѳ молымат цилѳ сирѳн мишѳшлык.

### Вѳзѳйткѳ йѳргѳцѳш!

Нѳлѳймшѳ упражнѳнѳштѳ 3-шы катѳгоришкѳ ванчышашлык нормым здайымаш лиѳш. Ти нормым нормы пѳрнѳймайышы уполномочѳный анзылны здайымла. 3-шы катѳгоришкѳ ванчышашлык нормым здайаш тѳхѳнѳ условивлѳ ылыт. „А“ лытѳрѳн мишѳнѳшкѳ 25 мѳтрѳш вѳргѳц «киѳн лѳѳт. Тѳнгѳ лумѳжѳ годым, вѳц канѳ лѳѳн колтымашты 23 очкогѳц чѳдѳн чучмыла агыл, тинѳр очколан цилѳ пульым кѳрѳк ма-дѳ мишѳнѳшштѳш шим йѳргѳцѳшкѳ чучаш кѳлѳш.

Кѳрѳл нормым здайымѳшкѳ лѳѳтѳок, ѳшкѳмнѳм ѳѳ иканѳ провѳрѳйѳнѳ. Трѳнѳировкым ѳштѳмѳкѳ, кидѳштѳш винтовкына кыцѳ лумѳжѳм йѳжѳн пѳлѳн нѳлѳнѳ. Тидѳм ѳштѳш манын, нормывлѳ здайымы услови сѳмѳнѳ, провѳйѳн анчаш 3 патрон пуалтѳш. Тидѳвлѳм кымынѳк лѳѳн колтымыкына, винтовкына кыцѳ лумѳжѳм йѳжѳн ужаш лиѳш, тидѳм пѳлѳш, лѳѳн колтымыкы чучмы покшал точкам моаш кѳлѳш, тидѳм мѳ мон мыштѳнѳ. Чучмы покшал точкажы мишѳнѳ покшалгѳц ѳрдѳштѳрѳк- лиѳш кѳнѳ, винтовкынам тѳрлѳлтѳш кѳлѳш.

Тѳвѳ тидѳвлѳм ѳштѳн шоктымыкы, 3-шы катѳгориѳн стрѳлок лиѳш нормым здайаш лиѳш.

Иканѳштѳк кѳрѳл нормым здайымы агыл гѳнѳ, вѳс стѳтъѳнжы ѳнѳѳ, мишѳнѳшштѳш йѳргѳцѳшкѳ цилѳ пульѳк чучмы агыл гѳнѳ ѳлѳ лѳѳш 23 очком чучтѳ гѳнѳ, здайымаш вѳс пачаш лишѳшлык. Вѳс пачаш здайымы годым, ѳштѳн мимѳ приѳомвлѳм пиш тѳшлѳн миѳш кѳлѳш, нѳмаханѳ самынѳт ѳнчѳ ли. Самынѳ ѳнчѳ ли манын, пѳтѳриш упражнѳнѳш ѳштѳмѳ гѳтшым пыт ѳшѳндѳрѳш кѳлѳш.

Патронтѳ лѳѳш тымѳнѳмѳшым „пуста пѳшѳ ылѳш“ манмыла анчымыла агыл, андак йѳжѳн лѳѳ-

а̄ш тымэньтэ йажон чучшы стрэлокым йамдӱлэн шокташ акли.

Кэчӱ йӱдэ луа̄ш тымэньа̄ш 10—15 гана̄ патрон-лӱма̄шӱм правилы шотэш шотлышы стрэлок, лӱмыжӱ годым цилӱ тэргӱма̄швлӱм (тӱр положэ-ньӱм, йажон цэльӱма̄шӱм да̄ куро̄к колталтышы крӯкӱм латнан колтымашым Бкэрӱл сэмӱнь ӱштэн миӱ гӱнь, тидӱ тӱр чучаш йӱлэ тымэнь шоэш да̄ тӱр чучмаш кэрӱлӱм йажон а̄шӱндӱра̄ш тӱнгӱлэш.

Луа̄ш тымэньма̄шӱжӱ кэлэш-акэлла̄, кышак-тишӱк, пэлэк-турэк ӱштымлӱ эртӱра̄лтэш кӱнь, тэнэ тымэньма̄ш ньимахань пользымат ак пу, ӱшлӱнжӱ вэлэ худам ӱштӱ.

Луа̄ш йамдӱлӱлтмӱ годым да̄ зачот здайымы годым ӱшкэ ӱштэн мимӱшвлӱм прамой тӱшлэн мимӱш, правилывлӱ сэмӱнь цилӱ ӱштӱма̄ш — каж-дый стрэлокын сӱк пӱтӱриш пӱшӱвлӱжӱ ылыт.

Совет сойузыштышы труйышы халык дошты лӱа̄ш тымэньма̄ш пӱшӱ когон шарӱма̄шты „Ворошиловский стрэлок“ значок вэрц таманьар шӱды тӱжэм пролэтар да̄ колхозньыквлӱ чучын лӱа̄ш тымэньма̄шӱшты̄ каждый патроным пэрэ-гӱш кэлэш, сэдӱндон цилӱ патроным толкыдон вэлэ пӱтӱра̄ш кэлэш.

## „Ворошиловский стрэлок“ лиӱш 1-ш НОРМЫ ЗДАЙЫМАШ

Каждый осоваихим чльэнла̄нок „Ворошиловский“ стрэлок“ лимӱш чэ-стан, долблэстан да̄ гӱройстван пӱша ылэш“.

Эйдыман.

Мытык вӱр логытэш лӱма̄шӱн тӱэхныкӱм йа-жон пӱлэн шомыкы, вэс статьяжы ӱньэ, 3-шы катӱгориӱн стрэлок лиӱш нормым здайымыкы, „Ворошиловский стрэлок“ лиӱш нормывлӱм зда-йаш тӱнгӱлӱш лиэш.

„Ворошиловский стрэлок“, лиӱш значок нӱла̄ш

пйтәриш нормым здайаш тәвә тәхәнъ условивләм  
 Ыштән шоктымла: „Б“ литьэрән мишәнныңыккы 50  
 мәтрәш вәрғыц, вазын, вэрәмәм шотлыдә вьц па-  
 трондон лүмьлә. Пачмы (открытый) прицелдон лү-  
 мь годым 40 очком, дьиоптрдон лүлмь годым 42  
 очком пуаш кэләш (3-шы катьегорин нормы здайы-  
 мы упражнәнньывләм здайымына годым кычылтмы  
 зосты лаштыкна тьхәнъок проста дьиоптр ыләш).



17-шы рис. Литьэр „Б“ мишәнъ.

Ти задачым рәшәш  
 тьнгәлмьнә анзыц,  
 пйтәриш заньәтьыв-  
 ләлән махань анчык-  
 тымашвлә ылмым,  
 цилә ашындәрәш кә-  
 ләш. Самынь Ыш-  
 тьмәшвлә: крукым  
 трук шывшыл кол-  
 тымаш, тәрсыр цә-  
 льымәш дә молат, ти  
 упражнәнньывлә го-  
 дымат лин кәрдыт:  
 Ындә мәнмән ми-  
 шәннәәт мьндьрннь  
 ыләш, хударакын ка-  
 йәш, сәдындон изи

самыным Ыштьмькок чучмашна когон худаэм кәр-  
 дәш. Тәвә ти кәләсымәшкыц ыңгылыман, 50 мәтрәш  
 вәрышкы лүаш тьнгәлмькы, лүшы Ышкә Ыштән мим-  
 ашыжым молы чотә пыт тьшлышашлык ыләш. 50  
 мәтрәш вәрышкы лүаш тьнгәлмь анзыц, лүаш ты-  
 мәншьым, тымәншьы мьндьр вәрғыц лүмьжы  
 годым, пәрви Ыштьмь самыньвләжым Ынчы Ыш-  
 ть манын, инструктыр эчә когон палшышашлык,  
 махань самынь цаклымы лиәш, инструктыр пыт  
 тьшлән, анчән миән, ти самыным тәрлшашлык  
 ыләш. Ти самыньвләгыц пасна, йажон лүмәшым  
 мол вирвлә, мытык вәр логытәш лүмь годым ко-  
 гонок цаклыдымы: мардәж йфьлымәш, соты дә  
 тьэмпературы молы аптьртән кәрдыт.



Лүмәшйштй игэчын (погодын) лач когон ап-  
тыртйшывләштй тэвэ тэхэньвлә лин кәрдыт.

**Тьэмпэратуры вашталтмаш.** Лүмй годым тьэм-  
пэратуры шокшэмәш (шокшы кэчй) гйнь, винтов-  
кы кұшкырак лүә, тэхэнь годым прицэлйм ишиш  
валталаш кэләш. Лүмәшйжй уштй годым лиәш  
кйнь, винтовкы мишэньйш улкырак лүә.

Тьэмпэратуры вашталтмаш айыртэмйнжок когон  
100 мэтрғыц мйндйрнй лүмәштй пәлы ыләш.  
Изи калыбрән винтовкыдон 50 мэтр кытәш лү-  
мй годым гйнь, тидй когонок пәлы агыл.  
Тьэмпэратурын каждый 12°C вашталтмашыжы,  
пульым вэртикаль лйньыгыц 1—2 сантимэтр  
нәрй өрдйшкылә лывшалтара.

Ти статьянок патронвлә гишәнәт кэләсымлә,  
шокшы вәрыштй шуку вэрэмәкышй патронвлә  
лүмй годым цэльгыц таманьаррак кұшкы попатат.

**Соты ылмаш лүмәштй,** паснанок виш прицэл-  
дон лүмй годым кого значэньән ыләш. Мушкы  
шалахай вэцын когон сотэмдәрәлтәш кйнь, тйнам  
пульывлә вургымла вәкыла кэат; вургымла вэц  
когон сотэмдәрәлтәш кынь — палахайышкыла. Ми-  
шэнь когон сотэмдәрәлтәш кйнь, пульывлә кұшкы-  
рак, чыды сотэмдәрымй гйнь, улкыкларәк кэат.  
Лүәш сәк йажо кэчәш пйлән, айартымы кэчй  
шотлалтәш, тэхэнь кэчй годым, соты ййрвәш  
икань ыләшәт, мушкымат, ирицэл рамкыштыш  
мушкы анчымы раж-прорэзыймәт, мишэньймәт  
вашт ик статьян сотэмдәрә. Сотэмдәрымәш лүмәш-  
лән йнчы аптырты манын, мушкым йори йштй-  
мй калпактон лэвэт шйнләш кэләш, тәнгә лэвэт-  
мыккы, мушкын йолгыжалтмыжы ак ли Прицэлымәт  
тәнгәок лэвэт шйндымыккы йажо. Прицэл лэвэдәш  
7,62 сантимэтраң винтовкын обойым кычылташ  
лиәш.

**Мардәж.** Лүмй годым мардәж кыды вэцын йфй-  
лә, нульымат тй вәкыләок (вургымла вэц йфйлы-  
шй мардәж пульым вургымла вәкы) нәнгәә, вашта-  
рәш мардәж ылмы годым, пульы вйсымйжй сәмйнь

ўлыкыла вала, мардэж ваштарэш ылмы годым, прицэлým изиш лүктәләш кәләш. Мардэж пулы вѳсымы сәмынь ыфыла гынь, пулы күшкырак кәә, тынам прицәлым изиш валталаш кәләш,

Лүмы годым мардэжын кышкыла ыфылымыжы вәлә атыл, тиды махань силадон ыфылымыжат пулын кәмәшлән пәлдүртүмыләок әптүртә. Мардэжын ыфылымы силажым лүмын ыштымы прибордон пәләт. Мардэжын силажым лүмы вәр лишны ылшы прәдмәтвләдонат пәләш лиэш.

**Мардэж укә годым** әль пиш изи ылмы годым, пушангы ылыштәшвлә, шуды, плак молы ак тәрвәнәп манаш лиэш. Тынам лүмәшлән нымахань әптүртүшәт ак ли.

**Изи мардэж** шулым, пушангы ылыштәшым, плакым молы изиш тәрвәтүләш 50 метр кытәш лүмы годым, тәхән мардэжын пулылан когон пәлдүрнүшы әптүртүшок ак ли. Тәхән мардэжан годым лүмы пулывлә 1—2 сантимәтрғыц өрдүшкы ак кәп.

**Икпоратка мардэж** годым шуды лывшалтәш, плак икпораткан вѳсәлтәш. Тәхән мардэж годым лүмәшты пулывлә пүлә өрдүшкы кәәт, 50 метр кытәш лүмы пулывлә 3—4 сантимәтр нәрүшкы өрдүшкы кәәт.

**Икпоратка силанрак мардэж** годым пушангыштыш вѳкыж укшвлә тәрвәнүлыт, плакат когоракын вѳсәлтәш. Тәхән мардэжанүшты 50 метр кытәш лүмы годым, пулывлә 5—6 сантимәтр нәрүшкы өрдүшкылә кәәт.

**Кого мардэж** годым пушангы укшвлә цилә тәрвәнүлыт, ныгыды шуды вүжгә шакта. Тәхән мардэж пулым пүлә өрдүшкы намаләш.

**Пиш кого мардэж** годым пушангыштыш кого укшвләок тәрвәнүлыт.

**Штурма** годым пушангы пушангы хәлә икыжәк-ик вәк лывшалтәш.

Пулы цәлыш чучмашты, мардэжгыц пасна вәс вирвләәт, паснанжок патронын качәствыжы худа

ылмашыжы молы аптыртат. Патрон слапкан шиэш кынь, пулы когонрак ордышкы лывшалтэш, силан шишы патронын пулыжы когонок ордышкы ак лывшалт.

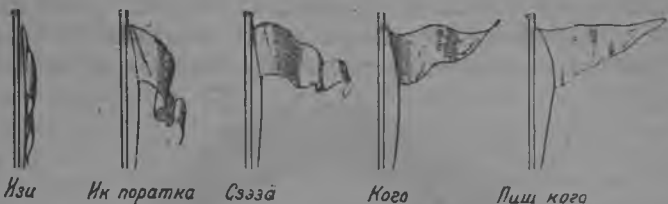

18-шы рис. Плак анчэн, мардэж силам палымаш.

Лумы годым тьэмпэратуры, сотэмдарымаш да мардэж аптыртымаш кишан анчыктымы палыквлам, каждый стрелок ашындарышашлык ылэш.

### „Ворошиловский стрелок“ лиаш йамдылалтына

Ма анзылны попышна вэт, лүаш йажон тымэншотымы стрелокын, цэляаш тынгальмыкыжы, винтовкыжы да винтовкы мушкыжат, прицэлжят „тэрванылыт“ магна. Тэнэ тэрванылымь годым, мушкыжы да прицэлжы мишенъыштышы йыргэцын ул тыр турэ вурт-вурт лин колтат. Мушкы, йыргэц турэ лин колтымы вэрэмэн лүэн колтымы шон колтымыкы, куроколталтышы крукым трук шывшылмыкы, пулы йыргэцкыц ордышкы кэн колта. Куроколталтышы крукым тор, икладын колтэнмыштымашнам йажонок тымэншоташ манын, ма пьятариш заньатым у вэрлогытэш бьштэнэ, ти заньаты эртэрымь годым йыргэцышкы агыл, ош пумагашкы (мишенъын вэс вэкыжы) таманьар ганак лүэнэ. „Б“ лыватьраа мишенъым налынаат, тиды вэс монгырэш йыргэцым бьштэн, шим чиядон аль черныладон „четворкым“ да „тройкым“ чиялтэншынденэ, йыргэцын покшалжым чиялтыдэок, ошым кодэнэ (19-шы карт.). Лумаштына биндэ ти йыр-

гэцкйц өрдйшкй пульвләм колтышашлык ана ыл. Ти мишэньйшкй 50 мэтр кыткйц 10 гәнә охырын, патронтэок лүэн колтэнә. Ййргэц покшакы цэльймй годым, мушкым төр анчышашлык ылына дә куроқ колталтышы крукым икладын төр колтышашлык ылына. Төр цэльймәшнәм дә куроқ колталтымнам йажон провэрәйән нәлмйкй-

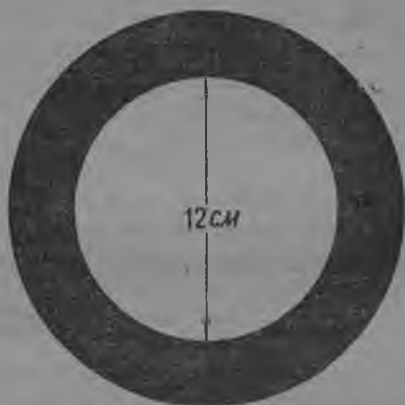

19-шы рис. 12 см.

нә, ти упражньэньимок пульан патронвләдон йштэн анчэнә. Вара кым пульым лүэн колтэнә; тэгэ йшкэ йштймй приюмвләнәм провэрәйәнә, тидйгйц пасна лүмй пульйвләнән чакыя (ййгйрә-ййгйрә) попазымашыштын әптйртйшй цилә вирвләм пәлэн кәрдйнә,

Тэгэ йштймйкйнә, ик пульымат ййргэц өрдйшкй ана колты гйнь, тйнәм вэс упражньэньйм йштәш тйнгәлмйлә.

**Төр цэльәш дә куроқым икладын колташ тымэнь шомыла**

Куроқ колталтышй круқ колтымашым йажон тымэнь шоктымыкына, мә „Б“ лйтьэрән мишэньйшкй лүәш тйнгәлйнә. Лүшй дон мишэнь лош-

тышы вәр логытшы (дьистанци) патронтэят, патрондон лүашят тыхэньок, 50 мэтр кыт кодэш. Пытәри патронтэ лүмынә годым пәрвишыләок куроқ колталтышы крукым икладын йажон сьисьртәш тымәнбьинә, лүэн колтымашыжы топлот вычыдымла, цаклыдэок лин колтышашлык. Винтовкы изиш мыльгалтмашыжы стрэлоком изишят тыргыжланьктышашлык агыл. Мушкыжы мишәнбьштыш йьргэц турэ изиш мыльгалтэш кьинь, тидьгыц шэкләнәш ак кэл, тидьтэ акли. Тымәнш шомыкына, мушкын икжәк-ик вәк „кашмашыжы“ ак ли, вара винтовкы мыльгалттэок, йажон тькьйләлтшы (кычән мышты-маш) положәнбьшты лиэш.

Зачот здайымы годым бьштышәшлык кәрәл пәшәжы — мишәнбьштышы йьргэцкыц өрдьшкы ик пульымат колтымыла агыл. Зачот здайымәшкы кым гәнә лүэн колтымаш, кидьштышнә винтовкы кышкыла шимбьжым (лүэн колтымы пульывләм кышкыла колтымыжым) йажон анчыкта, тидь паштәк винтовкын иктә-махань самыньжы улы гьинь, кәрәк ма-дә төрләш кәләш. Ти упражнәнбьым бьштымьнә годым, мишәнбьштыш йьргэцын ул вәл тьрын покшал турәшкьжы цөльәш кәләш. Тәнә цөльымь годым, мушкы дон йьргэцын ул тьр лөэш шьрты кьжгыц йонгым кодаш кәләш.

Ти упражнәнбьым бьштымьнә годым, лүаш тымәнбьашнәм, зачот здайымы лүмәшымәт бьшкә бьштымь дьиоптрдэок, виш прицәлдон лүаш тьнәлбьнә. Ти упражнәнбьгыц анзыц бьштымь упражнәнбьвләшты ма мушкым дьиоптрдон вәлә йажон ужнына ылы, бьндә дьиоптрдэок, цөльымь годымат, лүэн колтымы годымат мушкым мошашлык дә кычән урдышашлык ылына. Тишты, стрэлок куроком сьисьртән мыштымашыжым, пасна приюмвләм бьштән мимәшьжым, анзыц йәмдьйләлтмьдон цилә раскыдын, привичкьшкьжы пьрән шомыдон, шуку шаньдэок, мөханьичәски манмыла бьштән мишәшлык ыләш. Ти упражнәнбьым бьштымь годым, инструктыр цилә стрэлокымок остаткам,

пиш йажон провэрэйэн анчышашлык ылэш. Тидыгыц пасна пэрви йамдылалтмы упржньэньывлэ вэс пачаш бштымы бнчбшты лиэп.

„Б“ литьэрэн мишэньышкы 50 мэтраш вэргыц лүаш йамдылалтмылэ, патронтэок лүмыкы, йамдылалт шомым провэрэйбмыкы, кым гәнэ патрондон лүэн анчэнэ. Кым гәнэ лүмыкы, лүэн колтымы пульывлэн показымы покшал точкаштым пэлэн нэлбнэ. Пульывлэн покшал точкашты мишэнь покшал вэргыц өрдбшты ылэш кын, винтовкын самынь лүмыжым төрлэш кэлэш. Лүэн колтымы пульывлэ өрдбшкылэ лывшалтыт кын, тбнам мушкым кэрэл вэрыш шындэш — шыкэлэш вэрэштэш.

Кыцэ тидым бштымылэ? 7 А номыран ТОЗ винтовкын мушкыжым  $\frac{1}{2}$  миллиметр кыды монгырышкыла гынбат тэrvэтымыкы, 50 мэтр кытэш лүмы годым, тиды 5 сантимэтр йактэ пулым покшакыла колга. Прицэл винтым икәнэк сэрэлмэш ма кэрэлбм бштымыжы гишан ма анзылны попышна. Самыным төрлэмашым шотлаш йөнән лижы мань, тидылэн лымын бштымы формулы улы: төрлэтымашыжы, пульывлэн мишэнь покшэц өрдбшкылэ маньар лывшалтмыштым прицэльный льиньи кытэш шукэмдэн, (множэн), шукэмшыжым дыстанци (логыт) кытэш пайылымы нэр ылэш.

Бндэ ти формулым примэрдон ынгылдарэнэ. Шамак толшэш: ма 7 А номыран ТОЗ винтовкыдон 50 мэтр кытэш лүэнэ, лүмы пульывлэ мишэнь покшал вэргыц 10 сантимэтр нэр өрдбшкы тбкнэнйт. 7 А номыран ТОЗ винтовкын прицэльный льинья кытшы 50 сантимэтр нэр (лач төржок кын 53 сантимэтр) ылэш. Тэхэнь шотвлэ (числавлэ) ылмы годым, винтовкын мушкыжым кынаррак вара кэрэл вэки тэrvэтыш лиэш?

Пульывлэн мишэнь покшал вэргыц өрдбшкылэ карагмышты 10 сантимэтр ылэш. Ти числам прицэльный льиньи кытэш шукэмдымыкы 500 лиэш

(10 × 50 = 500). Тидым Ындэ дьыстанци (логыт) кытэш, 50 мэтрэш = 5000 сантиьмэтрэш Ыньэ пайылымыкына, 0,1 сантьимэтр аль 1 миллимэтр лиэш. Вэс статьян попымыла гынь, ма винтовкыштыш мушкынам 1 миллимэтрэш кэрал вэкыла тэрвэтышашлык ылына.

Мушкым вургымла вэкыла тэрвэтымыкы, пульыла шалахай вэкы кэат, шалахай вэкы тэрвэтымыкы—вургымлашкы. Пэл мончырышкы лывшалтшы, өрдөштырэк шынцышы мушкы гишан попымынам ашындарыда, ма гишан тэнэ лимыжым шаналтыда. Мушкым иктэ вэкы тэрвэташ кэрал лимыкы, тойын аль вьргэныын маклакам (толота ганьым) кычылтмыла; тидым мушкы тынэш (пындашэш) тыкыла лалтэрэн, молоттон ольэн сэвал миэн, мушкым тэрвэташ лиэш. **Мушкым Ышкымжым шин, кэрал вэкыла тэрвэтылаш ак йары.** Мушкым лач пиш кэрал годым вэлэ тэрвэтылаш кэлэш, шырэн тэрвэтылмыкы, мушкы мыльгалташ тыналэш.

Мушкым кыды вэкы гыньат тэрвэтымы годым, винтовкым стөл вькы тырынь пишташ кэлэш, стөл вькы пиштымыкы кычалаштангым йатмыла, тиды тэрвэтыдэок кычлаш шалгышашлык ылэш. Винтовкым кэчымлэ-сакалтымыла, кидэш кычэн, мушкыжым тэрвэтылаш ак йары.

Мушкы тэрвэтылмашым йажон палэн шомыкына, нылымшы управньэныым Ышташ тынгалына. Кым патроным лумыкы, „сэмөркы“ манмы йьргэцкыц ик патронат өрдөшкы кэшэ ак ли гынь, ти управньэныы йаралэш шотлалтэш. Тидым Ыштэн шоктымыкы, вэс упражньэныым Ышташ тынгалаш лиэш.

### Пытэриш нормым здайэна

Ти заньэтышты стрэлोकын йажон лүаш тымэнь шомашыжым цила провэрэйнэналмыла. „Ворошиловский стрэлөк“ манмы значокым нэлаш пытэриш нормым здайайаш тынгалмыла.

„Ворошиловский стрэлок“ лиаш пйтәриш нормы здайымы годым, „Б“ 1 литьэрән мишәнбьшкы провыйаш пумы кым пальыдон дә зачот здайаш пумы вьц пульыдон 50 мэтр кыткыц лүмьлә. Зачот здайаш пумы патронвләдон 40 очкам пуаш кәлэш. Ти упражньәнбьм бштәмь годым „Ворошиловский стрэлок“ лиаш кәрәл нормы здайымашым анчышы уполномочәный лишәшлык; тидь здайышывлән лүмьштәм, төр бштәмьштәм анча.

Ти упражньәнбьм икәнәшток бштән шокташ акли гьнь, тьнәм бшкьмьм, бшкә бштәмь самыным молы йажонк провэрәйән ләктәш кәлэш. Изиш канәлтәмькы, ти упражньәнбьмок вәс пачаш бштәш кәлэш.

Упражньәбьм вәс пачаш бштәмькәт, бштән шокташ акли гьнь, тьнәм кәрәк ма-дә ти упражньәнбьгьц анзыц бштәмь кок упражньәнбьм вәс пачаш бштәш кәлэш. Ти упражньәнбьвләм бштәмь годым, пытшок патронтә охырын лүл, йажон чучын, лүаш тымәнш шоаш кәлэш.

## ТӨР ЧУЧЫН ДӘ ПЫСЫН ЛҮМӘШ

### „Ворошиловский стрэлок“ лиаш 2-шы НОРМЫМ ЗДАЙЫМАШ

„Ворошиловский стрэлок“ лиаш 2-шы нормым здайымашты вэрәмә шотлалтәш, шотлән пумы вэрәмәштй стрэлок йьлэ,төр чучын (ик арашкы) лүән мыштышашлык ыләш. Ик минутышты стрэлок прәжәм чишәшлык, вацшашлык, лүаш йәмдьләлтшәшлык дә 7 А номыран ТОЗ винтовкыдон вьц патроным лүән колтышашлык ыләш.

Пысын лүмь годым, стрэлоkkыц циләок пиш чьнь дә толкыдон бштән мимәш тәргәлтәш, паснанок лүаш йәмдьләлтмәшым дә вәс пачаш рәйьмәшым пиш пысын бштән мимьлә. Тәвә тидьм бштәмәштй вәлэ пумы вэрәмәм пәрэгәш лиәш, куроc сьсьртьшй крүкьм колталташ ньимахань



статьянат талашаш ак йары, самынь лин кэрдэш. Лүэн колтымаштыжы, вэрэмәм шотлыдэ луэн лүмй готшы ганьок, куроқ колталтышы крүккым икладын сьсьыртымлә. Курок колталтышы крүккым талашэн сьсьыртымаш куроқым кэрэк кынамат соикток трүк колталта, тэнэ шывшыл котлымаштон лиялтшы самыньвлаштым ма йажон бндэ палэнә.

Пысын лүмаш упражньэньывләм бштәш тынгалмәшкы, тэнэ лүмашәш кэрәл йәмдылалтмәшвләм: лүаш пиш йылә йәмдылалтмәшым, патроным йылә йәмдылымашым дә йылә лүэн колтымашым, кэрэк ма-дә пиш йажон тымәнш шоаш кәләш.

Тәвә ти приюмвләм пасна-пасна тымәншәш кәләш, пасна-пасна тымәнш шоктымыкы, ниным изин-ольән иквәрәш, икәнәшты бштымлә гынь, пиш йылә бштәш манын, йажон тымәнш шоаш кәләш. Ти приюмвләм цылт тымәнш шомыкы вәлә лүаш тынгалаш лиәш.

### Йәмдылалтмәш

Йылә йәмдылалтмәш пьтәриш патроным рәйбимыгә 7—8 ськундышток лишәшлык. Тэнә котшы 52 ськундышты 5 патроным лүэн зачот здайаш ситәлык вэрәмә кодәш. Каждый патроным лүаш ик породкан шотлымла гынь, патронлан 10 ськунды вазәш. Тинәр вэрәмәжы талашыдәок, прамой лүэн колташок ситә.

Лүаш йәмдылалтмы йөн шуку ыләш. Ма тиштәкән кок йөным вәлә йажон тышлән ачалына, мәнмән стрәлоквлә шырәнок ти йөнвлә сәмбнь йәмдылалтыт. Ти кок йөнгыц пасна эчә амәрикыштышы стрәлоквлән йәмдылалтмышты гишән ик йөным анчән ләктыя.

„Огонь манмы команды лимәшкы, стрәлок мишәнш докыла шалахай пулышыжыдон пәлә сәрнәл шагаләш. Винтовкыжым вургымла киттон күшыл антабкыгыц кыча, винтовкын лажажы йалжы сага ыләш. Винтовкы кычымы китшы парньавләжыдон

винтовкыштыш пражам йажон вicktарә, вара пражажым ийлерак чиен шьндәш лиэш. Стрелокын капшы изиш анзыкыла кымыкрак лишашлык. „Огонь“ манмы команды лимыкы, стрелок винтовкын пражам шалахай кидышкыжы чишашлык, вацшашлык да киен лүаш йамдылалтшашлык ыләш.

**Йамдылалтмашын 1-ш йөн.** „Огонь“ манмы команды лимыкы, стрелок рок выкы вазаш йамдылалтмыжы годым трук кенвацмыла ак вац, пьтари вургымла пылвуйжыдон пылвуйта. Вацмыжы лошток винтовкын пражам чия, кок киткә кок вэблә шаралта, винтовкым шайыкыла, вургымла вэбләрәк шывшыләш да пражам шалахай пулышыжы йактә кидәш чия, тынамок шалахай пылвуйжыдон пулвуйта. Тидывләм бьштән шоктымыкы, винтовкым шалахай кидыш кыча да пражажым йаралынок чия. Вургымла китшыдон рок вьлән тыкылалтәшат, стрелок киен лүаш йамдылалт вазәш.

Тәвә ти прийомвләм цилә пьсың, тыри-дури бьштыдәок, икпораткан, икладын бьштән мимыла. Тәвә ти йөнөм йараләш шотлышывлә, рок вьлкы вацмы годым, вургымла китгон тыкылалтмаш шалахай кидым самынь сәвал колтымашкыц пәрәгә маныт. Кидым сәвәл колтымыкыжы хулан лүә.

**Йамдылалтмашын 2-шы йөн.** „Огонь“ манмы команды лимыкы, стрелок шалахай йалжыдон шалахай вэблә ик ашкылым ашкылтаат, ольән, иканашток кок пылвуйжыдонат сукалта. Сукалтымыжы годымок винтовкын пражам шалахай кидышкы чия, пьтариш йөн сэмьнок вургымла китшы винтовкы мычашкыла (антабкы докы) вicktарә винтовкыжым шалахай китгон кычән, вургымла китшыдон тыкылалт, рок вьлән вазәш, лүаш йарал положеньбьшты лиэш.

Ти йөндон йамдылалтмы годым йалвлә, лүаш йаралла вазын шоктымәшкок эчә, кэрәл положеньбьшты лин кәрдыт.

**Йамдылалтмашын 3-шы йөн.** „Огонь“ манмы команды лимыкы, стрелок винтовкы пражам чиен

шЫндә, шалахай йалжыдон анзыкыла ик ашкылым ашкылтымы годымок винтовкым кок китшЫдонат кыча: шалахай китшЫ кУшЫл антабкы Ул вәцЫн, вәс статьянжы Ыньә, лУмЫ годым кычаш кәрәл вәрґЫц, вургымла китшЫдон — ложа шУґЫц. Винтовкым тәнгә кычымыкыжы, винтовкым ложажыдон рок вЫлән тЫкЫләлтәшәт, киэн лУәш йаралла рок вЫлән вазәш.

### Райымәш

ПЫсЫн лУмЫ годым вәрәмәм пәрәґаш манын, пиш йЫлә, пЫсЫн райәш кәләш. ПЫтариш нормым лУәш йәмдЫләлтмЫ годымок эчә, винтовкым пЫсЫн райәш тымәнәш, привитнәш кәләш. Винтовкын затворым анчыдәок, цәльЫм изишәшәт йамдыдәок анчымаш цәльґЫп сЫнцәм сЫсЫртЫдәок пичәлым райән мышташ, райән миәш кәләш.

Затвор вурдым парнәвләдон кычыдәок, кого парнә дон кашар парнә лоштышы вургымла кидЫн пышкыды вәрдон шЫкәл, затворым пачын колташ кәләш. Тәнгә пачмыкы, шайыкылаат дә мЫнәшәт вәрЫшкЫжЫ вургымла кит лапа пындаштон шЫкәл шындымылә. Затвор пачмы годым кок сәмЫнь затвор вургом шЫкәлмәш-шывшылмаш, чУчмЫ годым кок сәмЫнь шЫкәлмәш-питЫрымәш (кок такт) пасна-пасна Ыштәлтшәшлык аґыләп, нинЫм кәрәк ма-дә икәнә шывшылмашла дә икәнә шЫкәлмәшлә пЫсЫн ыштәш тымәнә шокаш кәләш.

ВинтовкыґЫц охыр патроным лыктын, вәс патроным шЫндЫмЫ — райЫмЫ — годым. винтовкым шалахай пулыш-ЫнЫжәдорц карандаш дә вургымла кЫньәрвургым роккЫц тәрвәтәш ак кәл. РайЫмЫ годым вургымла китлән ровотайаш куштылгы лижЫ манын, винтовкым Улыкырәк валталаш лиәш, винтовкы саґа Ышкәәт изиш вургымлашкыла тЫрЫнь йөрЫлт кәрдәш. Тәнгә ЫштЫмЫ годым кЫньәрвургывлә вәрЫштЫшток лиштЫ, винтовкы ложаат шалахай пулышкЫц тәрвәтЫмЫ ЫнчЫ ли. СССР-

Ышты йажон лүшывлә лошты ылшы ик сэк йажон лүшты А. Бэлявский тәг, пәйсүн лүмәшты рәйи-мәжы годым, затвор пачмәшкок патроном кидышкыжы нәлын йәмдылә. Тиды патронжым парнявләжыдон кычаат, лапа пындашыжыдон затворым пачеш, ты вэрәмәнок (затвор пачын шумыкыжы) патроном патроньыкышкы пиштә. Тәгә ыштымыжыдон, тиды рәйиш кэрәл вэрәмәм пүлә пэрәгә.

### Лүэн колтымаш

Пәйсүн лүмы годым, пиш пәйсүн лүаш йәмдыләлтмәш дә рәйимәш вәлэ вэрәмәм изиш кужәмдән, шукәмдән кәрдыт манын попышна. Тынә гыньәт, лүашыжы гынь (курок сәйсәртышы круком шывшыл колташ дә цәльаш) талашаш воксәок ак йары. Стрәлокын лүаш кэрәл вэрәмәжы эчә изиш шукәмдымы, шывшылтшы лижы манын, тидылән эчә ик советым пуаш лиэш; тиды тәхән совет ыләш: мушкы цәльым йыргәц лывәл турә лимыкы, төрөкок куроқ колталтымы круком шывшыл шындымылә агыл, цәльымы лошты кырылтыштәок, икладын шывшыл миаш кәләш, тынәм цәльымәш дә куроқ колталтымаш ик жәпыштоқ лиэш.

Лүаш йәмдыләлтәш, рәйиш дә патронтә лүаш андақ тымәнмыкы, лүмәш упражньәнывләм ыштәш тынгәләш лиэш.

### Пытәриш упражньәнны

Лүмәш логытшы 50 мәтр, мишәнжы „Б“ лытьәрән, 3 патрон. „Огонь“ манмы каманды лимәшкы стрәлоқ шалга, винтовкыжы йалжы сага ыләш. „Огонь“ манмы каманды лимыкы вазешәт, лүаш тынгәләш. Лүаш йәмдыләлтмәшыжым анзылны тымән шомы йарыктымы йон сәмынь ыштә. Ти упражньәнным ыштән шокташ 45 сәкунды вэрәмә пуалтәш. Ти пумы вэрәмәшты лүаш йәмдыләлтмәш вэрәмәжы 10 сәкундыгыц шуку ынчы ли. Ти упра-

жнэньыштэ Ышгышашлык пашажы — 30 очко  
лимэ шотышты 20 очком пумыла.

Ти упражнэньы тэвэ тэхэнь вирвлэдөн Ыштэн шоктымы лин ак кэрт: когон талашымаштон (тыргыжланымаштон), лүаш йамдылалтмашым да рай-ымашым ольэн Ыштэмаштон, кэрал вэрэмэм тор шотлыдымаштон да йылэрэк лүаш лижы маныч, крукым трук шывшыл колтымаштон. Тэнэ Ыштэ-маш стрэлоклан кого самыным Ыштэ.

### Кокшы упражнэньы

Ти упражнэньым пэтараш упражнэньын условвлэ сэмынок Ыштэмыла да кым гана лүэн колташ кэрал вэрэмэ 40 секунды йактэ мытыкэмдымы лиэш. Ти вэрэмашты 22 очкам пумыла. Упражнэньыжым ик кэчышты кок канэ Ыштэмыла.

### Кымшы упражнэньы

Ти упражнэньы контрольный ылэш да патронтэ йажон лүаш тымэньмэдэн, тынгок 1—2 упражнэньывлам йажон Ыштэн шоктымыкы, зачотный упражнэньы Ыштэш кэрал нормым Ыштэн шоктымыкы, значок 2-шы нормы здайымашэш шотлалтэш. Упражнэньыжым вэлэ пиш йажон, ныма самыньтэок Ыштэш кэлэш.

Ти упражнэньын условвлэжы. Дьыстанци (лүмы логыт) 50 мэтр, мишэньжы „Б“ литьэрэн. Ыштэн мимашыжы: „огонь“ манмы команды лимэшкы, стрэдок шалга, винговкыжы йалжы сага ылэш; „огонь“ манмы команды лимыкы — вазэш да лүаш тынгэлэш. Лүаш йамдылалташ да вэц патроным лүэн колташ 1 минут пуалтэш. Ти вэрэмашты 50 очкам пумы шоткыц 35 очкам пумыла.

Упражнэньыжым иканашток Ыштэн шоктымы агыл гынь, тидым ты кэчынок вэс пачаш Ыштэш лиэш, упражнэньыжым ик кэчышты иканаштыц шукым Ыштэш ак пуэп.

## „ВОРОШИЛОВСКИЙ СТРЕЛОК“ ЛИЯШ 3-ШЫ НОРМЫМ ЗДАЙМАШ

Лүмашын условивләжб: лүмаш логыт—50 мэтр, патрон—5, мишэнь 9-шб номыран (КС—32 йбргэцбштб 6 пай изиэмдбмб он йактэ кайшы эдэм фигуран); вазын лүмблб, вэс статьянжы бнбэ, „ОГОНЬ“ манмы каманды лимб йактэ,— стрэлок шалга, винтовкыжы йалжы сага шагалтымы; „ОГОНЬ“



20-шы рис. 9-шб №-ан цэль.

манмы каманды лимкб вазэшбт, лүаш йамдблблтэш, йамдблблтмбкбжб 5 пульым лүэн колта. 7 А номыран ТОЗ винтовкыдон лүмб годым, йамдблблтэш дб лүаш 1 минут пуалтэш, 8-шб номыран винтовкыдон лүмб годым, 1 минут дб 10 сэкунды пуалтэш. Тивәр вэрэмбштб 40 очкагбц чбдбм пумыла агыл. Ти упражнбньб бойэвой винтовкбгбц лүмб 3-шы нормым здайманш вәрэш лин кәрдэш.

Мб чбнь, пбсбн лүаш тымэнь, пблэн шоктэннббт, ти упражнбньбм здайаш когонок йамдблбш ак кэл. Тиштбкэн лац пишбжок, олма гань йбргэцбкбц изи ылшы, соталгы цбрбн мишэньбм апчанш

сыйзәм привитныйктән шокташ кэлэш. Ти мишень шим олма гань ййргэцкыц худан кайэш.

Упражньеньым ыштэн шокташ манья, лүаш тьнгалмэшкы, лүаш кэрал логытэш шагалтымы мишеньышкы йажон чучшашланэн кэрэк ма-дә тымень шокташ кэлэш. Трэнъировкым, лүаш тыменьмашым пачаш-пачаш ыштымылә, трэнъировкы ыштымылә кэчышток упражньеньым сдайаш ак кэл. Ти упражньеньы здайымашым тэнә эртәрәш кэлэш.

1-ш кэчын лүаш кэрал логытэш патронтеок лүаш тыменьаш кэлэш. Патронте лүаш тыменьмашыжы зачот здайымы годым лүмы ганьок эртәрәлтшашлык. Лүмы льиньеш шагалын, „огонь“ манмы каманды лимыкы, вазаш дә лүаш йамдым ыштэн шоктымыкы, цэльымашым дә куроком икладын колтымашым пыт тышлен миэн, вьц патроном лүэн колташ кэлэш. Тэнә тыменьмыжы годым, „Ворошиловский стрелок“ 2-шы нормым здайайымы пьсын лүмы готшы опытышым йажон ашындарышашлык.

Тэнә лүаш тыменьаш патронте кым ганәк лүаш кэлэш.

2-шы кэчышты тэнә лүаш тыменьмашым эчә иканә эртәрәш кэлэш, йажон лүаш йамдылалт шомыкыжы, тэргымы сэмьнь цилаок кэрәллә тымень шомыкыжы зачотым здайаш лиэш.

## МАЛЫН ДӘ КЫЦӘ ПУЛЫ КЭӘ

Йажо стрелок лиаш, лүэн мыштымаш ак ситы, шахал ылэш.

Йажо стрелок лиаш, малын лүэн колтымаш лиалтмым, кыцә пулы кэмым кэрэкома дә изиш дә палэн шокташ кэлэш.

Лүэн колтымаш. Изи калыбрән аль бойэвой винтовкын пытронжы **порыхтон** райымы ылэш. Порыхшы сэкундын лу дә шүды пайвлә йжәпышток йылаш тынал кәрдәш. Тиды йылымыжы го-дым, цилә вэкы икань силадон шәрлышы ныгыды газым лыктәш.

Кильзѣштѣшѣ капсульым алы кильзѣ пиндашым бойок сѣвал колтымашѣш, капсульыштышы пижѣктѣшѣ составшы салыманг кѣа дѣ патрон кильзѣ коргѣштѣ ылшы порыхым пижѣктѣн колта. Порых йылымашѣш газ лиѣлтѣш, тидѣ цилѣ вѣкѣлѣ икань силадон шѣкѣш тѣнгѣлѣш дѣ пульым винтовкы тулы коргѣ мычкы шѣкѣл колта. Винтовкы тулын коргѣжѣ шѣрѣндѣн шындымѣ дѣ ти шѣрвлѣ тулы коргѣгѣц сѣрнѣн, пѣзырнѣлт лѣкмѣшѣжѣ статьянок воздухышты кѣмѣштѣжы пѣтѣырнѣлтмѣлѣок кѣа, тѣнгѣ кѣмѣжѣ годым воздухѣш



21-шѣ рис. Изи калѣбрѣн патрон.

жѣ маныт. Мѣнмѣн бойѣвой винтовкыдон лѣмѣшѣш пульы ик сѣкундышты 880 мѣтр йактѣ, изи калѣбрѣн ТОЗ винтовкын 320 мѣтр йактѣ шѣѣш. Пульы тулыгѣц лѣктѣн кѣмѣкѣжѣ, вѣсѣмѣшѣжѣ-кѣмѣшѣжѣ воздух аптѣртѣмѣшѣш дѣ йшкѣ лѣлѣцѣшѣжѣ изин-ольѣн ольѣм мѣа. Бойѣвой винтовкын пульыжы 5 киломѣтр йактѣ, изи калѣбрѣн винтовкын пульыжы 1200 мѣтр йактѣ кѣа.

Пульы шѣкѣшѣ газжы цилѣ вѣкѣ ик кань силадон шѣрлѣшѣш свойстван ылѣш, мѣ тидѣ гишѣн попышна. Тидѣ анзыкыла шѣкѣмѣштѣ пульым лыктын колта, шайыкыла шѣкѣмѣштѣ винтовкым пулышышкы чымалтара. Патронышты порыхшы шуку гѣнѣ, винтовкын чымалмыжы кого ылѣш; винтовкы кого лѣлѣцѣн гѣнѣ, чымалмашыжы изи ылѣш. Изи калѣбрѣн винтовкыгѣц лѣмѣ патронышты порых шуку агыл, сѣдѣндѣн тидѣ бойѣвой



винтовкыгыц куштылгы ылэш кыньат, чымалмашыжы изи.

Пулын воздухышты кэмашыжы. Пулы, винтовкы тулыгыц лактын кэмкыжы, төр льиньдон кэш цаца. Тынэ гыньат, тиды бшкымжын лэлцэшыжы изин-ольэн улкыла вала да варажы рок влккы канвазэш. Тынэ гынь, тиды вйтварэ форма, какляка льиньыла кэа, ти льиньим трайэктори маныт. Ти льиньын сэк кышыл точкажым трайэкторин кышыл точкажы маныт. Трайэкторин кышыл точкажы льиньим кок төрсыр (ик кань агыл) пайэш пайыла. Кышкыла айынэн кузышы

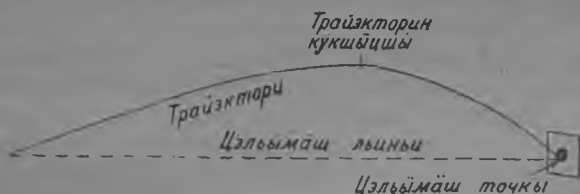

22-шы рис. Трайэктори.

трайэкторин пайжым кышкы кузышы пай, улкыла валышы пажыым улкыла валышы пай маныт. Улкыла валышы пайжы кышкыла кузыш пайжыгыц мытыкрак да тура валышы ылэш.

Лүэн колтымы пулы тэвэ тэнэ вйтварэ гань какляка льиньи мычкы кэаат, да изин-ольэн улкыла валэн миаат мьндыр вэрышкы лүмы годым мэләннэ прицэлым да винтовкын тулым кэрал нарышкы лүкталмыла тэнэ, лүкталмыкы, пулы мьндыркы кэа. Ма цэлымынэ точкажы (йыргэшкы мишэньышкы лүмы годым) мишэньыштыш йыргэцын ул вэлнышы покшал турэжым цэлым точка маныт. Стрэлोकын сьнзэ доц прицэл рамышты ылшы мушкым анчымы раж-прорэзь вашт кэшы, цэлым точка йактэ шывшылтыш төр льиньыжым цэлым льиньи маныт. Пулы показымы точкажым чучмы точка маныт.

Пульы воздухышты кэмйжй годым Ышкэ сяр-  
налтмашйжйдон (пөртмашйжйдон) изиш өрдйш-  
кйла лывшалтэш, тэнэ лимашым дьэриваци ма-  
ныт. Бойэвой винтовкыгыц 600 мэтр кытэш лүэн  
колтымы пульын лывшалтмашыжы—дьэривацижй  
когоок агыл, мйндйр вярйшккй лүмй годым ти  
лывшалтмашыжы когон лин кэрдэшят, тйнам  
тидйм шотыш нэлэш вэрэштэш. Изид калыбран  
винтовкыгыц 100 мэтр кытэш лүмй годым, пульын  
өрдйш лывшалтмашыжы совсэмок ак палдырнй  
манаш лиэш.

**Лүмй пульывлэ шапнымаш.** Пиш йажон лүмй  
годымат, ма кэрэк маньар пульым лүэнэ гйньят,  
лүмй пульывләнәм ик точкашкы чучаш акли, пу-  
льывләнэ шапнымйла попазат. Тидй пульывлән  
йшкэок йэстьэствэнэ шапналт тйкнймаш ылэш.  
Тидй патронвлэ гишән, винтовкы оружи гишән,  
лушй гишән, воздух аптыртймаш кишән, винтовкы  
тулы цытырэлт кэмаш кишән молы лиэлтэш.

Иктә-маньар пульым лүэн колтэнәят, кыцэ нинй  
мишэньйшккй попазымыштым анчалына.

Лүэн колтымы пульывләнэ кужикә лаксак йш-  
тымйла попазат, ти кужикә лаксак покшалныжы  
пульывлэ шйрэн ылыт, каташккйлажй — шоэн. Пу-  
льывлэ тйкнймй сэк покшал вяржым ма попа-  
зымы покшал точка манын лымдэнэ. Шуку пульым  
лүмй годым попазымы покшал точкам тэнэ палят.  
Лүмй пульывлән шапнымаш кымдэмжым, пульы  
попазымашыжы икнәрй лимйла покшэц пайы-  
лат, кок лаштыкыштыжат: улнйжят, кушнйжят  
икнәр пульы попазымы вяр лижй. Торэш льинь-  
дон тэнэ пайылымыкы, вара ти лаштыквләм эчэ  
кытын покшэц пайылаш кэлэш. Тэнэ пайылымы  
лаштыквлэштят пульывлән попазымаш вярвлэ  
икнәрок лишашлык ылыт. Тэвэ тэнэ хрэстыла кэ-  
шй кок льиньин пйчкйлтмй вяржй, попазымашын  
покшал точка лиэш. Пульывлән шапнымашыштй  
тэвэ махань вирвләдон лин миә.

**Патронвлагыц:** ньэпцйргйшй, ньйзйлт кэшй

пулы, порых икнәр агылымаш, сакой йиш порых ылмаш (сакой завогышты дә сакой вэрэмән ыштѳмѳ пульывладон лѳлмѳ годым), нѳпцѳргѳн шѳцшѳ шѳлѳйкѳн кильзѳвлѳ гишѳн.

**Оружигѳц:** тулы кѳргѳ тѳгѳнѳнѳт (шѳржѳ ыштѳлт кѳнѳт), тулы тѳнгѳштѳш каналжы ыдыралтмашѳш, лѳѳвѳрѳ дѳ молы кыныж показымашѳш (тѳнгѳ ылмы годым лѳмѳшѳш тулы шѳрлѳмѳшѳш), свинѳѳ пижѳн шѳцмѳшѳш ѳль тулы ырдагмѳшѳш, тулы ѳйѳнѳлтмѳшѳш, мушкы сѳвѳлмѳшѳш ѳль ѳйѳнѳлтмѳшѳш, мушкы лышкыдын шѳндѳмѳшѳш (мыльгалтмашѳш), ѳль прицѳл ѳйѳнѳлтѳшѳш.



23-шы рис. Цѳльѳшкѳй чучмашын покшал точкажым кыѳмомыла.

мѳшѳш, ложа пыльѳѳммѳшѳш, винтѳвлѳ цѳткыдын ѳль тѳрсѳр винтѳлѳмѳшѳш (пачыштышы дѳ упорыштышы тѳкѳштѳшѳш).

**Стрѳлоккѳц:** тѳрсѳр цѳльѳмѳшѳш, куроком кѳрѳл сѳмѳнѳ колтыдымашѳш, тѳрсѳр, латная киктѳмѳшѳш, лѳѳн колтымы годым шѳлѳмѳшѳш, чимѳ прѳжѳм тѳрсѳр шывшылтарымашѳш. прицѳлѳм тѳрсѳр шѳндѳмѳшѳш.

**Ѳрдѳж вирвлѳгѳц:** мардѳж ѳптѳртѳмѳшѳш, соты ѳптѳртѳмѳшѳш, тѳѳмпѳратуры вашталтмашѳш, воздух тѳмдѳмѳшѳш.

Ти вирвлѳ цилѳ лѳмѳ пульывлѳм чучмашкѳц шѳвѳктѳт.

## ИЗИ КАЛЬИБРҢН ТОЗ ВИНТОВКЫ

Мәнмән осоавиахимын члән ылшы стрелоквләнә шйрәнжок ТОЗ сисьтәмй винтовкыдон лүлйт. Ти ТОЗ манмы завод—Тульский Оружэйный завод лымдон лымдымй ылэш, тэхэнь винтовкывләм Тула халаштышы заводтышы йштәт. ТОЗ винтовкын пйтәриш образецшым гәрмански изи кальибрән, Гэко сисьтәмйн винтовкыгыц нәлын йштымй ылын. Кйзйт тидй совсэмок йшкә стәтәжыдон йштымй контсрукциән ылэш, пйтәриш винтовкы сакой вәшталтымашвләдон совсэмок вәсэмдымй. ТОЗ винтовкы спортивный пәшәлә-



24-шй рис. ТОЗ винтовкы.

нәт, охотныквләәнәт йарал ылэш. Тйдьндон изи кальибрән манмы тидйн кальибржй (тулын торәшлә кытшы— дьамәтржй) изи— 5,6 миллиметр вәлэ ыләшәт, сәдьндон изи кальибрәнэш лымдәт, ти йиш винтовкывлә циләнок тэхэнь ылыт. Ти винтовкын лач пәлыктәш кәрәл айыртәмвләжок тәхәнвлә ылыт: прицәл льиньин кытшы— 53 сәнтймәтр; көргй шөржй— 4; (шөрвләжй) 7,62 миллиметрән бойэвой винтовкын ганьок, шалахай вәцйн күшкылә вургымла вәкылә пйтйрнәлтмылә сәрнән кәәт, шөрвлән пырымаш кытышты 480 мм винтовкын пулы колтымым анчыктымашыж; цәльышкы анчән 200 мәтр кытышкы чучаш лиэш, лүмй пулын сәк мьндйрккы кәмәшйжй 1000—1200 мәтр; лүән колтымы пулы 1000 мәтйр кыт йактә кытышты когон шушыртән дә пуштынат кәрдәш:

тулыгыц лăкмѣжѣ андак пулын пѣсѣн кѣмăшѣжѣ секундышты 320 мѣтр.

Изи калыбрăн пулын вашт кѣмăшѣжѣт поратка ылѣш; 25 мѣтр кытѣш лумѣкѣ ти пулы 8 см кыжгыц ханам аль прѣньам чѣчен лăктѣш иктѣжăк-иктѣштѣ вѣлăн оптѣн шѣндѣмѣ кльѣйѣмѣ фаньѣр ханам 4 тантымѣтр кѣжгыцѣм чѣчă, тыгыды кум, ошма йарѣ оптымы тарваш кыныжым, ошмам 10 сантымѣтр кѣжгыцѣм (ик пулы), кѣртным 2 сантымѣтр кыжгыцѣм (ик пулы), 3 см кѣжгыцѣм чѣчă. шуку пулы кѣртныи ик вăрѣшкок тѣкнăт кѣнь.

Пулы чѣчен вашт лăктѣн кѣртмăшѣжѣ винтовкым махань ылмашыжыдон вѣлѣ агыл, патронвлă качѣствышты (худа-йажо) ылмыштыдонат лиăлтѣш. Патронвлăжѣ изирăк силан лит кѣнь, тѣнăм пульывлăн чѣчен кѣртмăшѣштăт изи лиѣш.

Изи калыбрăн винтовкыгыц лѣмѣн ѣштѣмѣ „ѣрдыжгыц“ пижшѣ патронвлăдон лѣят. Ти патронын пижѣктѣшѣ составшы охотныквлăлăн ѣштѣмѣ гань аль бойѣвой патронын гань капсулышты, кильзѣн пындаш покшалны агыл, кăтăштѣрăк ылѣш, сѣдындон „ѣрдыжгыц пижшѣ“ патрон маныт. Патронын кильзѣжѣ тойгыц ѣштѣмѣ ылѣш, пулыжы свиньѣцкѣ ѣштѣмѣ, (тидын лѣлѣцшѣ 2,4—2,6 грам) зарăтшѣ шѣкштѣмѣ порыхан (0,8—0,11 грам) дă пижѣктѣшѣжѣ салыман кѣшѣ составкыц ѣштѣмѣ (тидым таплотшок грѣмучий ртутькѣ ѣштăт). Салымандарышы, пижѣктѣшѣ составшы кильзѣ пындашын тѣрѣштѣ ылѣш, мă тигишăн анзылнат попышна. Патронын лѣлѣцшѣ 3,4—3,6 грам ылѣш,

Каждый винтовкышты, тулы коропкан шалахай вѣлнѣжѣ, ѣчѣ курокин полдыш постолыштыжы, винтовкын номыржым завогышты ѣштѣмѣ годымок сѣвăлтăрѣн шѣндѣмѣ ылѣш. Тулы вѣлăн, прицѣл лишнѣ винтовкы ѣштѣшѣ завогын кльѣмăжѣ шѣндăлтѣш,

## Винтовкын чэстьэвлэжы

Винтовкын сэк кэрэл чэстьэвлэжы: а) тулы дон тулы коропка, б) затвор, в) колталтышы мэханизм, г) ложа.

Тулыжы вурскыц ёштёмы көргән пыч каньы ылэш. Тулын көргё чэстьэжым тулын канал ма-

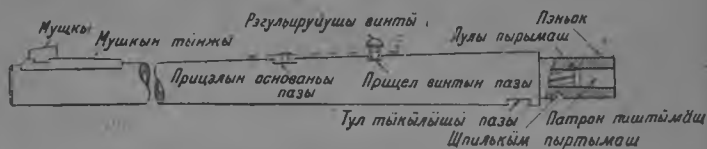

25-шы рис. Пичэл тул, тйштё ылшок тул коропка, мушкы дэ прицэл.

ныт. Тулын мычашыжым дульный чэстьэ маныт, ложа докылажы, тулы коропка винтёлэн шёндёмы дорцынжы, казёный чэстьэ маныт. Тулын каналыштыжы шёрвлэ улы, нинё шалахайгёц кушкыла, вургымлашкыла пётырнэлтмёла ёштёмы ылыт.

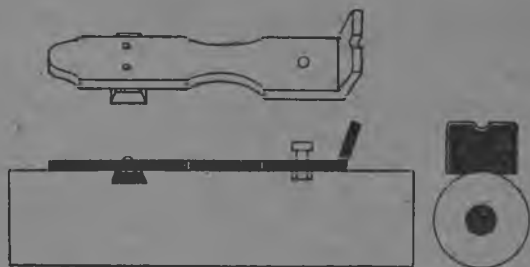

26-шы рис. Прицэл.

Тэвэ ти шёрвлэ сэмёнь сэрнэн, пётырнэлт лэктёин кэшё пульэт воздужын аптортёмашёжым куштылгын сёнэ, тидё вёсёмыжё годым воздужыпты винтёлэлтмёла“ кэ. Шёрвлэ лоштышы кёкшикэ вэрвлэжым пёчкэдём корны лоштышы ныр (охыр вэр) — польэ маныт. Тулын ложа донышы

шайыл вәржы-пачшы патрон форман ылэш, тидым патроньык манят, лумы годым тишты патрон кия.

Тулын тұл велнйжы, мычаштыжы, мушкы шындымы вәр пижактымы, тишты мушкы пыртэн шындымы йори пазы улы. Тулын казэный чэстыа вёлнйжы прицэл шындымы вәр дэ прицэл тэрвэтылмы винты шындымы кок йори пазывлэ улы. Мушкыжы төроголаш каньы ылэш, 7А номыран дэ 7-шы номыран проста ТОЗ винтовкын прицэлжы йори ёштёмы винтыдон лүктэлтэш дэ валталтэш. Винтым тырыс иканэ йыр (360°-эш) сэрэлмашэш, вэртикаль сэмьнь тэвэ тэхэнь төрлэтымашым ёштэ:

25	мэтыр	кытэш	лумы	годым	—3,5	сантймэтрым
50	"	"	"	"	— 7	"
100	"	"	"	"	—14	"

Тулы коропкажы затвор пыртэн шындымы вэр ылэшэт, тидым тулын шывшылтмашыжы ылэш манаш лиэш. Тидын покшалжы тулышкы винтылэн шындымы охыр (полный) канал ганьы ылэш, коропкан кұшыл (вёлвал) чэстыаштыжы патрон пиштымы дэ лүэн колтымы патронын кильзым лык-



27-шы рис. Мушкы.

мы, окнья гань раж улы, тулын коропка шайыл чэстыаштыжы затвор пачэдылмы, чүчэдылмы годым затвор кычэмлэн кашгаш лымьн ёштёмы пазы улы. Тулы коропкан шайыл чэстыаштыжы пачтон кашарга, пачыштыжы пач (шайыл) винтым винтылэш раж улы.

Затворжы пиштымы кильзым патроньыкышкы шыкэл шында, лүэн колта, лүэн колтымы годым

тулын каналым цаткыдын питырэн шында да лүэн колтымы кильзым патроньккыц лыктын шуа.

7-шы да 7А номыран ТОЗ винтовкы затворын сэк керал часьтавлажы — затворын стьэбэль, тиштй бойок, кильзы кышкышы, кильзы кышкышын пружина да бойэвой пружинадон ударнык пыртэн шындымы ылыт. Затворым па-

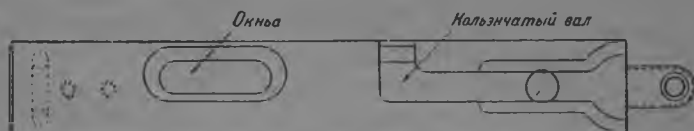

28-шы рис. Тулын коропкажы.

чэдылаш, чүчэдылаш манын, стьэбэльэшыжы кычэмйм-вургым пижыктымй. Стьэбэлыын лывал вэлыныжы изи охыр вяр улы, тиштй шэпгало ылэш. Стьэбэлыың кыжгырак вэрыштйжы пазы йштймы, ти пазышкы кильзым лыктын шумым шындымы, тиштйжы шпилькы шындыш изи раж улы.

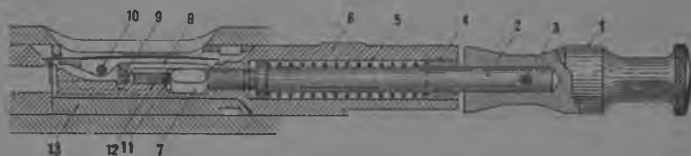

29-шы рис. 7-шы № ан винтовкын затворжым кытын лош пйч-мйла аңчактымаш.

1 — курок, 2 — ударнык, 3 — затворын шпилькы, 4 — затворын кайка, 5 — бойэвой пружина, 6 — затворын стьэбэль, 7 — бойок, 8 — кильзым кышкышы, 9 — кильзым кышкышын пружина, 10 — кильзым кышкышын шпилькы, 11 — отбойын тйкылатмашыжы, 12 — отбойын пружинажы, 13 — вкчалыш (муфты).

Стьэбэль лывал вэлыныжы бойоклан кашташ пазым йштймы, шалахай вэлыныжы отражатьэлылан кашташ кыт мычкок вэс пазым йштймы. Затворын стьэбэль коргыштйжы каналла улы: кого канал ударныкын пружиналан, икпоратка канал —



ударныкын анзыл чӑстьӑжӑлан дӑэствыйаш, изи канал затвор стьӑбӑльӑн пружинлан. Шайылны, пӑйчкӑн колтымы вӑр ганьыштыжы (обрӑзӑштӑ) винтӑлӑн чӑчӑн колтымы раж улы, тишкӑ стьӑ-

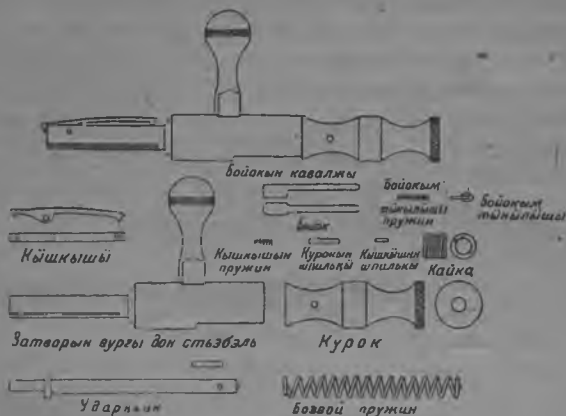

29-шы а рис. Затвор.

бӑльӑн гайкам винтӑлӑт, гайкажы ударныкын пружинӑм кыча.

Аурокум анзыл чӑстьӑштӑжы вӑнчик улы, тидӑ курокум бойӑвой взводшкы (лӑаш йӑмдӑлы машкӑ) шӑндӑ.

Курокум шайыл чӑстьӑжӑм полдыш маньт, ти полдышкӑц кычӑн курокум шайыкыла шывшыл шӑндӑш лиӑш.

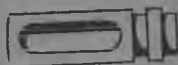

30-шы рис. Вкладыш (муфты).

Тулы коропкашты затворгыц пасна, 7А дӑ 7-шы номыран ТОЗ винтовкышты муфты (вкладыш) улы; тидӑ тулы каналым питӑрӑ дӑ тулы коропкаштышы окнья постол ражым мӑдӑ. Муфтышты тӑр оголла вӑшт кӑшӑ пазы ылӑш, ти пазышты затворын анзыл чӑстьӑжы ылӑш. Муфтышты-вкладышышты патрон пиштӑмӑ дӑ лӑӑн колтымы кильзӑвлӑм лыктын шауш изи окнья ганьы раж улы.

Бойэвой взводышты ылшы куроқ колталташ да цәрәш колталтышы мэханьизм ыштәмь. Тидь пружиньм колталтышы пластинкә кок винтан, шпильокан да куроқ колталтышы крукан ылэш; пружинән анзыл чәстьәштыжы шәптало шьндьмь, тидь куроқым бойэвой взводышты урда, цәрән шалга, тидьгыц ласна эчэ куроқ колталтышы крукын шпильок йыраж торәш чүчымь пьлышвлә улы. Куроқ колталтышы крукшы куроқым бойэвой взводкыц (луаш йәмдылалтмәшкыц) колталташ ыштәмь.

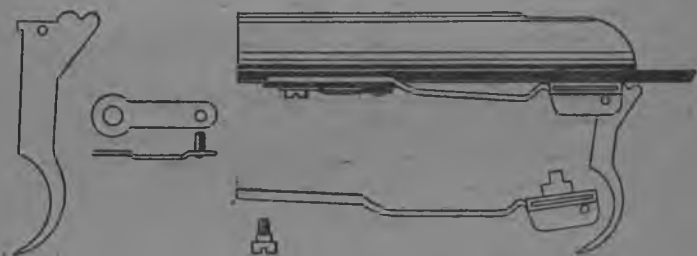

31-шй рис. Куроқым колталтышы мэханьизм.

Ложа винтовкым куштылгын кычылташ да винтовкын цилә чәстьәвләжым йажон пижыктәш лижы манын ыштәмь. Ложан чәстьәвләжы: винтовкым пулышәш тькылалтыктышы кавал (приклад); кавал ул чәстьәштыжы, прәжә пижыктәш антабкы ылэш; шү — ложан сәк выцкыж вәржы; цөвйодон винтовкын пасна чәстьәвләжым пижыктәт, цөвйон күшыл чәстьәштыжы, прәжә пижыктәш вәс антабкы улы.

### Винтовкым пыжымаш да погымаш

7 А номыран ТОЗ винтовкым пыжаш тәвэ мам ыштәш кәләш:

а) винтовкым, колталтышы крук айыкым (скобам) стөл тырәш тькылалтәрән стөл вьлән пиш-

тѣмѣлѣ дѣ вара, куро́к колталтышы кру́кшѣм пар-  
нядон ѣшкѣ докыла шывшылын, затворжым лык-  
тын нѣлмѣлѣ;

б) винтовкыгѣц лыктын нѣлмѣ затворжым стѣл  
вѣлѣн пиштѣмѣкѣ, куро́кын шпильокшым пун  
молот постолдон сѣвѣл лыкмыла, куро́кшым айы-  
рѣн нѣлмѣлѣ, затворын винтѣжѣм шѣрѣн лыкташ  
кѣлѣш, бойѣвой пружинѣм дѣ ударнѣкшым лыктын  
нѣлѣн, нинѣм икѣнѣ-иктѣштѣгѣц айырѣн нѣлмѣ-  
лѣ, затворын винтѣжѣм шѣрѣн лыкташ кѣлѣш,  
бойѣвой пружинѣм дѣ ударнѣкшым лыктын нѣ-  
лѣн, нинѣм икѣнѣ-иктѣштѣгѣц айырѣн нѣлмѣлѣ;



32-шы рис. Затворын кайкам винтѣлѣн лыкман.

в) кильзѣ лыкшын шпилькѣжѣм шѣкѣл лык-  
мыла, айырымла дѣ тидѣн пружинѣжѣм лыктын  
нѣлмѣлѣ;

г) кильзѣ лыкшын пазы вѣцѣн бойо́кын кавал-  
жым пун молотон пиш ольѣн сѣвѣл лыкмыла дѣ  
тидѣм айырѣн нѣлмѣлѣ, вара отбойын пружинѣ-  
жѣм дѣ отбойжымат лыктын нѣлѣш кѣлѣш;

д) пач винтѣм дѣ тѣкѣлѣшѣ винтѣм лыкмыла  
дѣ вара тулы коропкашкы вургымла кидѣн кашар  
парням цикѣл, шалахай китшѣдон ло́жам кычѣн,  
тулы коропкам кѣшкѣлѣ лѣктѣл лыктын нѣлѣш  
кѣлѣш;

е) колталтышы пружинѣн винтѣжѣм шѣрѣн лык-  
мыла, колталтышы мѣханѣизмѣм тулы коропкагѣц

кэдәрүмлә, колталтышы күрүкүн шпилькыжым шы-  
кәл лыкмыла;

ж) вкладышым (муфтым) лыктын нәлмәлә.

Пыжән пиштәймә винтовкыжым погымы годым,  
тидәмок тәнзөк мәнәшлә бәштән мимәлә. Вин-  
товкым шәрән пыжымаш дә погымаш уты пәшә  
дә эксәккым бәштәйм дәшә ыләш: шәрән пыжымаш  
дә погымаш винтовкын чәстәвләжым ир тәгәтә  
дә худаәмдә, нәпцәргымәш, тыгыды дә шалдра  
чәстәвләжымәг әйән колтымаш молы лин кәрдәш.

Винтовкын цилә мәнәнизмәжымөк икәнәштә  
пыжаш ак қәл, пасна-пасна пыжаш кәләш, шамак  
толшы: пәтәри затворжым лыктын нәлмә, пыжән  
шуән шәрән шәндәймәккә, постарән шәндәш кә-  
ләш; вара колталтышы мәнәнизмәм тәнзөк пы-  
жән, шәрән, постараш лиәш. Винтовкым кәрәк  
ма-дә стәл вәлән пиштән пыжаш кәләш, пасна  
чәстәвләжым икәжәк-иктәштәгәц пақырак оп-  
тән мимәлә, нины икәнә-иктәштә тәрвән бәчә-  
штә тәкнәп, бәчәштә ыдыралтәп, нинәм ик ара-  
шкы опташ ак йары. Винтовкы пыжышашлык  
вәрым (стәл вәлвәлжым) йәжон ирәктән шәндәш  
кәләш, тиштә ошма, пырак, начкы вәр молы нәи-  
мат бәчәштә лиәп.

Винтовкыштышы винтәвләм кыцәлә шон шәрән  
лыкташ ак йары. отвөркә нәлмә сәмәнь икладын  
шәрымәлә. Винтовкы пыжымы годым, когон шыв-  
шәдәләш, сәрбәкәләш молы ак йары, винтовкын  
шуку чәстәжәк падыра ылытат, пыдыргән, шә-  
лән, күрүн молы кән кәрдәт.

### Мәнәнизмәвлән пәшәштә

Рәймәш. Винтовкым рәйшәшләнән, стрәлок  
затворым вургыжыгәц кычаат, шайыкыла шыв-  
шыл лыктәш, вәс статәянжы бәнә, патрон пиш-  
тәймәш коропкан окня гань ражшым йолт пачын  
шуа, тишкә патроным пиштәймәккәжә, патрон  
вәрәшкәжә йәжон шәцшә манын, затворым мә-

нэшок вэрйшкыжы цаткыдын шыкэл шындэ, затвор вургыжым вургымла монгырышкыла тэмдэлын, затворым питырэн шындэ.

Затворым анзыкыла шыкэл, пыртэн шындыммй годым, курошшы шэпталэш тыкылалт кодэш да

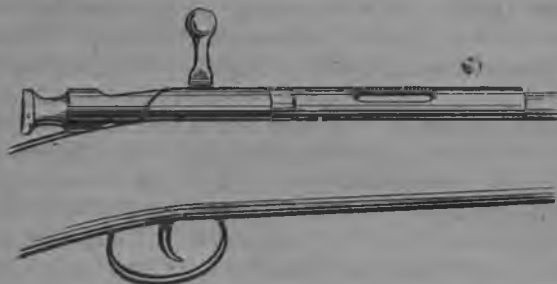

33-шы рис. ТОЗ винтовкын затворжы пачмы.

бойэвой взводишты лиэш, тэнэ лимыкыжы, тиды сагажы пижыктэн шындыммй ударныкым цэрэн шындэ, бойэвой пружинажы ударныкын вэнчик тон затвор стьэбэлыын гайка лозэш пызьрналт шынзэш. Бойокшым ударнык тыкылаш пырахаат, тиды пружин шыкымашэш шайыкыла сьсььрнэн

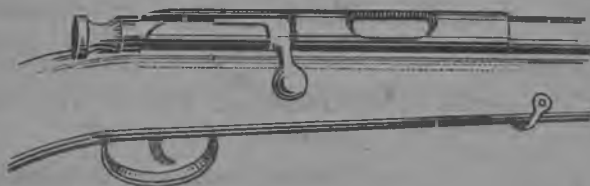

34 шы-рис. Винтовкын затворжы чүчмы (питырыммй).

кэа. Затворын анзыл чэстьаажы патроным патроньыкышкы шы ал шындэ. Кильзы лыктын шушыжы кильзы вьлкы эртэн кэаат, патрон кильзын пындаш тырышкы пырылт шынзэш. Вкладышыжы (муфтыжы) ик канак сэрналт кэа да тулы коропкан окня ганы ражшым питырэн шындэ.

**Лүэн колтымаш.** Курок колталтышы күрк пачым шывшылмашэш, шэптало пындашкыла валэн кээ дә тэнгэ лимәшэш курок бойэвой взводкың кэдәрәлт кээ. Шэпталогың кэдәрәлт кэшй курокэт ударныккэ пружин чымәлтмәшэш анзыкыла чымәлт кээт, ударныкшы бойокын кавалжым севәл колта. Севәл колтымы бойокэт анзыкыла пиш чынь кән колтаат, кильзй пындашым севәл шйндә, тэнгэ лимәшэш лүэн колтымаш лиэш.

**хыр кильзйм лыктын шумаш.** Затвор вургым күшкылә (вйлкылә) сәрәлмәшэш, көргыштй ылшы вкладыш (муфты) сәрнәлт кээ дә тэнгэ сәрнәлтмәшэш тулы коропкаштышы окня ганьы ражшы пачылт кээ. Затворым шайыкыла шывшылмашэш кильзй лыкшыжат шайыкыла шывшылтэш; кильзй лыкшажы кильзйм пындаш тйржйгың ыдырал шйндәйт, патронныккың шывшыл лыктэш, чымәлтән шйкәл колтышы отражатьэль вйлкы шйкәл мимйжй сэмйнь, тидэт кильзйм окня гань раж ваш өрдйшкй шуэн колга. Кильзй лыкшыжыгың кильзй өрдйшкй ләктын вазешлт, йшкымжйн пружинжй чымыктймәшэш кильзй лыкшы мйнэшок вәрйшкйжй валэн шйнзэш. Колталтышы пружинйн шэпталожи затвор стьэбэльйн нйжйн колтымы гань вәр лйвәкй, курокин вәнчик вйлкы күзән шйнзэш.

### **Винтовкым итрайымәш дә йажон пэрэгән урдымаш**

„Винтовки сэмәлән аччымашым, ирән, шйрән урдымашым йарата“.

Винтовки простан йштймй ылэш кыньәт, мол машинәвлә ганьок, йшкымжйм пиш йажон сэмәлән анчымашым, ирән урдымашым тэргә: чучын лумәш винтовкым йажон урдымаштон лиәлтэш, винтовки йажо ылмашыжи топлоток ирән, пэрэгән урдымашкың лиэш, тидым стрелоквлә пиш йшйндәрйшәшлык ылыт.

Винтовкым ирэн урдымашты лач пыт кэрәл пашаажок, лүмй паштэк, ик канә вәлә лүмй гынь-әт, — пиш йажон ирәкәш кәләш. Мәтал когон ырдаңгәш, тидым мә пәләнә. Ырдаңшы винтовкы — стрелоклая кого намыс ыләш, тиды (винтовкым ырдаңдарымәш) советски обществәнысть анзылны кого худам ыштымәш ыләш. Винтовкы ынчы ырдаң, ирә лижы манын, тидым лүэн цәрнөмй. Йыдә пиш ирәктән шындән, йажон шырән пиш-тәш кәләш.

Винтовкым лүэн пәтәрөмөккы төрөк, изишәт вараеш кодыдэок ирәктән шындаш кәләш. Ушты годым лүмөккы (тәлым), винтовкым ирәктәш ты-нәлмәшкы вәддыжәндән колтымыла. Тынә гыньәт, винтовкым камака сага әль вәсы махань-гыньәт шокшы вәрәш шагалташ ак йары: шокшәш шагалтымыкы, винтовкын ложажы локтылалтәш. Винтовкы вәддыжәң шомыкыжы, тидым мәталгыц дә пугыц ыштымөй чәстәвләжым кукшы савыцтон кошкымәшкы ыштыл шындаш кәләш. Начкы игәчы годым, йуран годым молы лүмөкәт, винтовкым хырәктөмәшкы кәрәк ма-дә, йажон кошкымәшкы ыштыл шындөмөйлә.

Винтовкын тулы көргөжым шомпылдон ирәктәт, шомпылжым иктә-махань пышкыды савыцтон вәддыл шындәт, тәнә вәддыл шындөмөй шомпыл тулы көргәш тыкнөмөккы молы тулы көргөй пәрәгәлтәш, вәддылтә ирәктөмөй голым винтовкы тулым цакыдэок локтыл шуаш лиәш. Шомпыл мычашгыжы „протыркы“ манмы улы, ирәктөмөй годым тиды вәлән махань-гыньәт пышкыды ыштыргөльәш лаштыкым, марлым әль паклым вәддылт. Ирәктөмәштөй лач ирә савыц лаштыквләм вәлә кычылташ кәләш, тулы көргөшкы колтышашлык савыц лаштыквләштөй нымахань пингөддә маклакавләәт ынчыштөй лиәп. Шомпыләш дә протыркәш савыц лаштыквләм төр вәддыләш кәләш, кыжгы вәр молы ынчы ли.

Винтовкым ирәктәш тынәлмәшкы цилә кәрәлым:

шомпылым, йоршикым, савыц лаштыквләм, шырәш дә ирыктәш кэрәл маслым молы цилә йәмдйлән шындәш кэләш. Винтовкым ирыктымь годым пандыла, сәкәлтөмьлә молы кыцә-шон кычылташ ак йары. Ирыктымь годым, стрелок винтовкыжым, курук коллалтышы крук вьлөц ылшы скобадон стөл тырәш ыдыралтарән, стөл вьлккь пиштышашлык, тәнә пиштөмьккь, тидь винтовкыжым шалахай киттон кычән, винтовкыгыц шалахай вөлән шагалын, вургымла китшыдон ирыктә. Затворым лыктын нәлмьккь, протыркәш иктә-махань пышкыды савыцым вьддйлмән шомпылым тулы көргышккь цикәл колта дә винтылә йштөмь төр сөмьнь сәр:ән ирыктә. (ТОЗ винтовкын шөрвләжы шалахайгыц вургымлашкыла сәрнөмьлә йштөмь ылыт). Винтовкым кэрәк кынамат казөный чәстөа-жыгыц ирыктәш тынәлыт. Шомпылжы тулы көргышты вольан каштәш кьнь, тынәм протыркәш савыц әль вөсй лышкыдын вьддйлмь ыләш, вольан кашшы шомпылдон тулы көрөйм прамой ирыктән шокташ акли. Шолпыл мычәшәш савыц лаштыкым йажон вьддйләш кэләш, тидь тулы көргышккь цаткыдын, нөвольаракын пыртыман лижы.

Винтовкым пьтәри итырәйөмь годым маслым шырән шындөмь, шугыц йштөмь йоршиктон ирыктән колташ кэләш, тидь порых йылымәшәш шыкш кань лишы сыц постолым тәрвәтә дә тидым ирыктән колташ куштылта. Шомпылым тулы көргышты иктә-маньар гәнә мьнгәш-аньәш шывшөдөмьккь, шомпылым лыктын, йдршикшым кәдәрән нәлмьккь кукшы савыцтон вьддйл шындөмь протыркым шомпыл мычәшәш пижыктән, тулы көргым итырәйән йштөйл колташ кэләш. Тулы көргым ирыктымь годым, масләш нөртөмь дә кукшы савыцым вашталтылаш кэләш. Савыц лаштык лөавьргән шоктымы йөдә вашталташ кэләш. Тулы көргыгыц шомпыл мычәшәш вьддйлмь савыц ирөок ләктәш кьнь, тынәм ижы винтовкы көргы ирыктәлт шошы лиәш.



Шукужок, тулы көргөй йолгыжалташ тынгалмешкөй ирйктөймөккөй, тулы көргөй йаралын ирйктөлтөн манын, самынь шотлат. Тидөй самынь ылэш. Тэвэ тэнэ ирйктэн шөндөймөй винтовкыш вэс пачаш ирэ савыц лаштыкым цикал колтымыкы, ти лаштыкэш льявөрө (порых шыкш вөльк) пижын лөктэш.

Винтовкым ирйктэн йарыктымыкы, тулы көргөйжөм маслыдон шөрэн шөндөймөйлө: шуку аль чөдөй вэрэмө лүтөок урдымла гөньят, өнчөй өр-

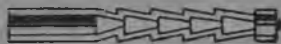

*Протиркы (итрайышы)*



*Поршик*

35-шөй рис. Протиркөй (итрайышы) дө йоршик.

дөнг манын, йажон шөрэн урдаш кэлэш. Винтовкым шуку вэрэмө кычылттөок урдымла гөнь, төнөм кужын тырхышы лөмөйн өштөймөй шөрөшөйм (снаб-осоавиахимөйн 3-шы номыран шөрөшөйм) шөрөш вөрөштэш. Винтовкын вөйлвөл чөстөвлөжөм, затворжым молы, маслы шөрөймөн савыц лаштыктон өштөйл колтымла дө тэнэ өштөйл колтымыкыжы, кукшы савыцтон коштымлаок өштөйл коштөн колтымыкы шөрөшөшлык маслыдон шөрэн шөндөш кэлэш.

Винтовкыдон шөрэн лөмөйлө гөнь, төнөм тидөйн затворжым иктө 10—20 көчөй йөдө пыжымла, шөэн лөмөй годымжы гөнь дө патроным чөдөйн лөмөй годымжы молы затворым шөөнрөк пыжаш вөрөштэш. Төнгө гөньят, затвор ма статьян гөньят начкышкы, пыракышкы дө ошмаан вөрөшкөй молы

попазымыкы, затворым пыжымаш, ирѣктымаш да йажон шѣрэн шѣндѣмаш пишок кэрал.

Винтовкым хыть кышты урдымы годым, камака лишнѣ, лывыргы вѣрѣштѣ молы урдаш ак йары. Винтовкым кукшы, икпоратка тѣмпѣратуран вѣрѣштѣ урдымла. Тидѣм стѣньѣэш пѣрѣнѣя кыт мычкыла, тѣр лимѣлѣ сѣкѣлтымѣкѣ эчѣ йожо лиэш. Винтовкым вѣргѣц вѣрѣшкѣ кандышмы годым ладакышкы пиштѣш кѣлэш, мушкыжым да рамкыштыш мушкы анчымы прорѣзѣжѣм самынь сѣвѣлт кѣмѣшэш молы локтылалт ѣнчѣ кѣп манын, иктѣмахань пышкыды савыцтон вѣдѣл шѣндѣмѣлѣ. Лѣмѣ годым винтовкым рок вѣлкѣ, сѣдѣрѣшкѣ молы пиштѣш ак кѣл.

Винтовкым изиш прамой пѣрегѣдѣ кычылтмыкок, винтовкын чучмашыжы локтылалтѣш. Сѣдѣндон каждый стрѣлок винтовкым пиш пѣрегѣн кычылтшашлык ылэш. Сѣвѣлт кѣмѣшкѣц пыт пѣрегѣмѣлѣ, кэрал вѣрѣман ирѣктымѣлѣ, винтовкышты ньимахань лѣ вѣрѣ, пырак молы лишѣшлык агыл.

Винтовкы вѣлѣн кышак кѣнѣѣт ѣрдѣншѣ лимѣкѣ, тидѣм кѣрѣк ма-да ирѣктѣн шуаш кѣлэш. Ёрдѣнѣш тѣн лшѣ пѣлѣквлѣжѣм шѣлочный маслыдон ѣштѣл колташ лиэш, когонок ѣрдѣншѣ вѣржѣм ирѣктымѣ крѣсиндон йажон шѣрэн, мышкын колташ кѣлэш.

Лач айыртѣмѣнжок тулы кѣргѣм ирѣн урдаш кѣлэш, тиштѣкѣн лач пиш изи пыракат ѣнчѣ ли. Тулы кѣргѣшкѣ иктѣмахань вѣшѣства—ошма пѣрдѣ, пу пыдыргы молы попазымыкы, лѣмѣ годым тулы шѣрлѣн ѣл шѣлѣнѣт вѣк кѣрдѣш. Кынамжы тѣвѣ винтовкы тулы кѣртѣш лѣн колтымы пульы лака, тѣнѣм ти пульым, кыды вуйышкыла лишѣл ылэш, тѣ вуйышкыла шомпылдон шѣкѣл лыкташ кѣлэш. Тулы коргѣш пульы лакѣммѣкѣ, ланышы пульым вѣс пульыдон лѣн колтѣн лыкташ ак йары: тѣнѣ ѣштѣмѣкѣ, тулы шѣрлѣн т, шѣлѣнѣт кѣрдѣш.

Тѣвѣ малын лѣѣш тѣнѣлмѣ анзыц кѣрѣк ма-да тулы кѣргѣм провѣрѣѣн анчѣн лѣктѣш кѣлэш.

Винтовкым ньыгынамат шуэн колташ ак йары тидым вярйшккйжй пиш пэрэгэн шагалташ кэлэш. Винтовкы кэнвацмашэш молы, тулыжы пыдыргэн, ай.нэнкэн кэрдэш, мушкыжы, прицэлжы молы локтылалт кэрдэш.

Винтовкыя мушкыжымат пиш шырэн тэрватылэш ак йары, шырэн тэрватылмашэш мушкы лышка, лыскэн кэшй мушкыдон төр чучын лүаш акли.

Винтовкы ирйктймй годым, тулыжым дә затворжым вэлэ агыл, тулы коропкажымат, паснанок лыквләм, шамак толшы, кильзы кйшккйшын пазыжым, тйшак погынэн шйцшй лывйрэгйц йажон ирйктәш кэлэш, ти пазым прамой ат ирыкты гйнь, затворым йажон вярйшккйжй шйкәл шйндәш әптйртә дә ти вирдон винтовкы осэчкйм пуа лиэш. Изи пазывләм ирйктәш манын, вйцккйж пу кашаргывләм йштәш лиэш, нинйдон тулы коропкаштышы цилә лыквләм, пазывләм йажон ирйктәш лиэш.

Винтовкыштышы винтывләм шөрймй годым, пиш пэрэгэн кычылташ кэлэш. Пэрэгйдэ кычылтмыкы, пөрэмжй локтылалт кэрдэш.

Винтовкы — машинә ылэш, тидым прамой ат кычылт кйнь, прамой ат пэрэгй гйнь, лүмашты ньыгынамат йажон чучын ак кэрт. Тидым цилә стрэлок пыт әшйндәрышашлык ылыт.

## СОЛАШТЫШ СТРЕЛКОВЫЙ СПОРТ<sup>1)</sup>

Солашты ылшы осоавиахим органьизацивлә массы лошты сәндәлыкнән обороны пашәм шараш кйзыт пиш йажо условишты ылыт. Нинй ти пашәм МТС-вләшты, совхозвләшты дә колхозвләшты моло чотә когон виандымйлаок пашаштым шәрэн кэрдйт.

<sup>1</sup> Цилә сойузыштышы солашты осоавиахим пашә шәрймй гишән погымы совшәнйшты Гамазов тән йштймй докладшын материалвлә вйлэд сирймй.

Ти пашашты лач лымлы пашажок стрелковый спорт паша ылэш. Кызьит таманьар шуды тьжэм эдем тор чучын лумы пашам тымэньит.

Анзылтэн кэшы завотвлаштышы ровочыйвлэ тынгальмьдон эрт рымы Ворошилов лымэш йштимы эстафеты, сандалыкланна 200 000 угла „Ворошиловский стрелоквлэм, общэствышкы мильион у чльэным да таманьар шуды тьжэм эдем воздухыштышы обороны паша палыдымашым, тымэнь, палэн шоктэньит.

Тиды тэвэ труйышы халыкын йшкымжын социальистыческы отьэчэствыжым пэрэгаш кэрэк кынамаат йамды ылмыжым ачыкыта. Нини Красный армидон икварэш, ма вьлкына пыраш цацышы цила врагым йашток сынэш йамды ылыт.

Тиды массым живой пашашкы цымырымыкы да ниньын пашаштым вьктарэн шалгымыкы, массы лашты кэлэсэн мыштыдымы шукум йштэн кэртмашыштым ачыкыта.

Колхозныквлэ да сэк пьтариок колхозыштышы самьрык эдемвлэ, стрелковый спорт пашам пыток когон йштат. Тиды гишан колхозвлашты шуку стрелковый кружоквлэ ылмашышты ачыкыта. Тэвэш, Москва областыштышы Калуга району Угра колхозышты, Сэвэрный Кавказыштышы „Знамя марксизма“ колхозышты, Одьэссы областыштышы „Большевик“ колхозышты молы стрелковый кружокыштын пашашты кушкын кушкэш. Осовиахимын лүаш тымдышы, вьргыц вьрышкы кандышмы школывлэ, Москва областын Дубэнски районуштышы „Пэрэлом“ колхозышты, Москва областын Удомэль районушты, Горьковски да Восточно-Сибирски крайышты молы, йажон ровотайэньит, кызьитат йажон ровотайат. Тынэ гыньят, ти йштэн шоктымдон шарлэн кэшашлык стрелковый спорт пашашты андак ашкылвлэ вэлэ ылыт. Осовиахимын вьрыштышы органызациявлэ ты кэрал пашам кызьит йактэ пишок чьды вьктарэньит.

Солашты спортивно-стрелковый паша шарлы-  
машты махань задачывла ылыт? Ти пашан тын  
задачывлашты ти унэш тэхэны ылыт.

1. Колхозышты шалгышы цила комсомольэцвлэм  
да колхозышты ылышы шуку ударныйк-активист-  
влэм лүаш тымдаш тын алмыла да 3-шы катэгориян  
стрелок лиаш нормым здайктымыла.

2. Цила комуниствлэлэн, комсомол активылан  
да анзыцкэшы ударныйк-колхозныквлэлэн „Воро-  
шиловский стрелок“ лиаш нормым здайктымы-  
ла.

3. Запасышты ылышы начсоставлан, службагыц  
колтымы красноармэйэцвлэн да тьэрчэстьаштышы  
пэрэмэный составлан „Ворошиловский стрелок“  
лиаш кэрал нормывлэм здайктын шоктымла.

Ти пашавла цилаок манмы ганьы колхозвла,  
совхозвла да МТС-влэштй ылышы: Осоавиахимын  
спортивно-стрелковый кружоквлэштй, лытмы  
пёртвлэштй, бойэвой подготэвкы лымдон ыш-  
тымь уголоквлэштй молы эртэралтшашлык ы-  
лыт. Ти пашавлэм кружоквлэштй ыштат, стрел-  
ковый подготэвкым эртэрат, 3-шы катэгориян  
стрелок лиаш нормывлэм здайат.

МТС-влэштйшы польготдэвлэштй спортив-  
но-стрелковый клубвлэм органьизуйаш кэлэш,  
тидывла МТС районыштышы цила лүаш тымэнь-  
маш кружоквлэн пашаштым вктэрат. Тэхэнь  
клубвлэн задачывлажы тэхэньвла ылыт:

а) массы лошты спортивно-стрелковый паша  
видымашты МТС ровотайымы районышты сорэв-  
нованьивлэм органьизуйымла;

б) „Ворошиловский стрелок“ лиаш нормывлэм  
здайаш МТС-ышты йамдылымла, здайктымлада  
ти пашам эртэраш колхозвлэлэн палшымла;

в) вэргыц вэрышкы кандышмы тьырым, тьыр  
сага ситалык оружим, патронвлэм да лүаш ты-  
мэньмы кныгавлэм кандышмыла, инструктыртыр  
сагаок лншашлык; стрелковый спорт шарышы  
тьырвла колхозвла йыде массы лошты „Вороши-

ловский стрелок“ лиәш кәрәл нормым эдәйымаш кишән дә „Ворошиловский стрелокшы“ ма ылымы гишән йажон ығылдарынашылык ылыт;

г) пәрәмәнэй составышты ылшы службағың колтымывләгың, снайпэрвләгың йажон лүшывләң камандым ыштымлә;

д) колхозвләләң, совхозвләләң дә МТС-вләләң лүәш тымдышы инструкторвләм тымдән йәмдылбимлә;

е) оружи төрлбимы, чиньбимы вәрбим ыштымлә. Лач МТС-ыштыжок кынь 50 мэтр кытан, шокшәмдымбы тырбим дә лимы сэмбнь бойэвой патронвләдон лүмб тырбим ыштәш кәләш. Колхозвләтшбжб гынь 25—50 мэтр кыташ проста тырвләок йарал ылыт.

Тыр ыштбшәшылык вәрвләжб: карәм, тура кырык тыр, тура сир тыр молы йажо ылыт, тәхән вәрвләштб мишән вәшт кәшб пульывлә рокышкы вәлә попазән кәрдбт, өрдбшкб кән ак кәртәп. Сарайыштат лүәш лиәш, сарайышты лүмб годым изи кальибрән виңтовкын пульыжы пулә кбжгың вәшт ләктбн кәртмбжбм шотыш пиштәш кәләш: ти пульы 25 мэтр логытәш лүмб годым, 8 сантьмэтр кбжгың ханам әль пбрәнбәм чүчән ләктбң кәрдәш, роктон әль ошмадон ыштымб стәнбәм 10 сантьимэтр кбжгыңыш шөәш. Тынгә гынь, лүмб вәр турә — пульывлә попазымы турә пбрәнбәвләдон әль хкнәвләдон лүмб стәнбәм ыштымб годым 14—16 сантьимэтр кбжгыңкың вбцкыж лишәшылык ағыл, роккың әль ошмагың лүмб стәнбәм ыштымб годым, 20 сәтьмэтргың вбцкыж ынчб ли, күкшбңшб 3 мэтр күкшбң лишәшылык. Лүләш тыр вәр, пиш төр лишәшылык, шүңәвлә, кү маклакавлә молы ынчбштб лиәп, арава корныгың, йалгорныгың, вольык кашмы вәр өрдбштб лижб. Лүшашлык мишәнбвләм сола вәкблә, томавлә, ылышвлә, вольык кашмы вәр вәкблә молы шагалташ ак йары.

Бойэвой оружием МТС-ыштышы спортьивно-

стрэлковый клубвлӓ вэлэ пуат эчэ, нѳнѳжӓт осоавиахим органѳзациштѳ оружи урдымаш кишӓн лыкмы инструкци сэмѳнь оружим луӓш пуат. Изи калѳибрӓн оружимӓт колхозвлӓлӓн ти инструкци анчык-тымы сэмѳнь вэлэ пуаш ли-ш.

Бойэприпасвлӓм пэ эгѳмӓш, ѳажон урдымаш дӓ кэрӓл сэмѳнь шӓлӓтѳмӓш пишок ѳажон шѳндѳмѳ лишӓшлык. Оружим урдымаш дӓ пэрэгѳмѳ гишӓн инструкциштѳ мам кэлэсѳмѳ, ти кэлэсѳмӓшвлӓм, инструкци тэргѳмѳ сэмѳнь цилӓ тӓрѳштӓн миӓш кэлэш. Осоавиахим вуйлалтышы Эйдэман тӓн ѳн — осоавиахимѳштѳ классовый враг китшѳм сӓк пѳтӓриок оружи лишкѳ кырмалтара — манын кэлэсѳмѳжѳм пишок ѳажон ашѳшкѳ пишгӓш кэлэш. Осоавиахим органѳзацим, стрэлковый кружоквлӓм молы классовый враг пырымашкѳц, ѳарыдымы эдэмвлӓ — тышманвлӓ вӓрӓштмӓшкѳц молы, труйышы халык цилӓнок, пишок ѳажон, пиш пинѳдѳн пэрӓгӓн шалгышашлык ылыт. Маѳман пӓшӓштѳнӓ пыт пӓлдѳрнѳшѳ хужажок патронвлӓм пэрӓгѳдӓ лѳмӓш ылэш. Патронвлӓм пэрӓгѳдӓ кычылтмаш, акӓл вӓрӓшок лѳмӓш прӓступѳнѳи ылэш, тидѳ ваштарӓш пыт кѳрӓдӓлмѳлӓ. Програмно-методѳичӓски анчыктымашвлӓм пыток чѳчкѳдѳн ыштӓн мимӓш сӓк кэрӓл спорѳивнострӓлковый пӓшӓ ылэш.

Луӓш тымӓншѳ пӓшӓжѳм виктӓрӓн, виӓнглӓн мимѳ сэмѳнь, пашкуды колхозыштышы, совхозыштышы дӓ МТС-ѳштѳшѳ осоавиахим органѳзацивлӓдон, кружоквлӓдон сорӓвнованѳм ѳштѳмѳкѳ кого пользым пуат. Сорӓвнованѳи стрӓлковый спорѳым халык лошкы шӓрѳмӓштѳ лѳмӓш пӓшӓм сӓк ѳажон шӓрѳшѳ ылэш, сорӓвнованѳим сӓк анзыцок ударнѳквлӓлӓн ѳштӓш права пумы. Сорӓвнованѳи эртӓрѳмӓшѳм халык лошты празнык ѳштѳмлӓ эртӓрӓш кэлэш. Тӓвӓ ти пӓшӓ эртӓрѳмӓштѳ, Осоавиахим цӓнтральный советѳн 9-шѳ, вӓргѳц вӓрѳшкѳ кандышмы стрӓлковый школын опыгышы молывлӓлӓн ѳажо примӓр лин кӓрдӓш,

Ти школы Москва областын Дубэнски районуштышы „Пэрэлом“ колхозышты ровотайэн. Ти школын опытышы гишан школын начальныкшы, Бэлов тэн тэвэ мам попа:

— „Опочня“ солаштышы комсомол акты втон, солашкышты мимына гишан анзыцок попышна да вара тышкы каным кэчы „Пэрэлом“ колхозыштышы молодьодон мишна. Сагана оружим—пичалвлэм да патронвлэм нэлна. Мәнмәм опочняштыш сәмырык эдэмвлә ваш лиэвы, нини лошкы йлалшывләят, „төр чучын“ лүмаш лиэш манмым колынытат, погынэныт. Опочняшты ма кармонь шактымы сэмдон таманьарак матнаат, вара 25 мэр логытэш тэнгәштәрэн лүаш тынәлнә.

Школышты тымәншывлә лүмашты йажон чучын лүэвы. Опочняштышы лүшывләжы йшкымыштым йажон лүэн мыштышэш, охоташты йажон лымыштым хвалыктынэшты ылят, йшкымыштым „льавыртэвы—чучын йш кертәп. Сорэнованышты нинин чучмаш худа лият, тиды ниним өрыктәрэн колтыш. Кыцэ-шон пымашвлэм, лүаш тымәнмаш шайашкы ваштән вктәрэн колтышна. Лүмашым пьтәрымыкына, тышәкок погынымашым йштышна да лүаш тымәнмы кружокым организуышна. Кружок йшкә пәшәжым пыт видаш тынәлы—ырвэывлән мәждународный кэчеш ти кружок чучын лүшы 44 эдәмым йәмдылән шоктән.



## „Ворошиловский стрелок“ значок ки- шан палдыртымаш (положэньб)

1. Осоавиахимбштб ылшы котон шуку чльэнвлэм социализм стройышы сандалыкнан обороны пашам пингбдэмдэмашкб шывшы шалгышашланэн тидын бштэн мимбдон Осоавиахим организацилан РККА-н кэрал рэзэрв—запасым йамдблбмаштб кого палшык попазэн, — Осоавиахим обшэствын РККА-гбц стрелковбй цашажбдонат, тьэхнбкб палбмаш пашажбдонат, стрелковбй спорт тэргбмб шоттонат шайылан котмэшым пб-тэрбшашланэн, стрелковбй спорт пашам аныкыла ашындыр-шашланэн, СССР-бн Осоавиахим Цэнтралный Советбн Прэ-зидиумжы, йажон лүаш тымэнь, палэн шошывлалэн пушаш-лык „Ворошиловский стрелок“ манмы значокым йарыктэн.

2. Осоавиахимбштб ылшы да социалистгбичэски строит-элствышты пыт ровотайышы, СССР-нан обороны пашаштб пыт пингбдэмдэн шалгышы, лүмаш пашам йажон палэн шошы да ти „палдыртбшбшты“ положэньбштб аныктымы нормым злайышы, Осоавиахимбштбшб цилэ чльэнок „Ворошиловский стрелок“ значокым нэлбн кэрдыт.

3. 1-ш ступэнь „Ворошиловский стрелок“ значокым нэлэш тэвэ тэхэнь лин шоаш кэлэш.

а) производствышты ударнык лимблэ;

б) Осоавиахимбн активныб чльэнжб лимблэ;

в) Осоавиахимбн 3-шы катэторибштбшб стрелок лимблэ;

г) изи калибрэн да бойэвой винтовкыгбц лүмашым палэн шоаш, аныкыла аныктымы 3 упражнэньбм бштэн шокты-мыла;

1-ш упражнэньб: изи калибрэн ТОЗ винтовкыгбц 50 мэтр логытэш 5 пулым провбйэн, 5-м зачот здайаш лүэн кол-тымыла, вэрэмэ ак шотлалт; мишэньжб „Б“ лбтьэрэн, аль 9 шб а номыран (КС — 32), кизн, пражам кизн лүмблэ. Виш прицэлдон лүмаштб 40 очком пумыла, дьонптрдон — 42 очком.

2-шы упражнэньб: изи калибрэн ТОЗ винтовкыгбц 50 мэтр логытэш зачотлык 5 пулым лүмблэ; мишэньжб „Б“ лбтьэрэн, аль 9-шб а номыран (КС — 32), шалгымашкбц вазын лүмблэ: „огонь“ манмы каманды лимэшкб стрелок шалга, винтовкыжы иалжы сага шагалымы, „огонь“ манмы каманды лимбкб, пырэн вазешат, лүаш тбнгэлэш.

1-шй дā 8-шй номыран ТОЗ винтовкыдон лўаш 1 минут дā 10 секунды, 7-шй дā 7-шй а номыран винтовкыдон лўаш 1 минут вэрэмā пуалгэш.

Виш прицэлдон лўмāштй 35 очко шотлалтэш, дыоптрдон — 37 очко.

3-шы упражнънъй: мишнънъштйш йбргэцйн он йактэш кўкшйнъштйш цельжй 9-шй номыран; лўмй логытшы — 300 мѣтр; бойэвой винтовкыдон лумй годым тьэльэскопан прицэлгйц пасна хыть махань ылшы прицэлдон лўа и лиэш; патрон 3; вэрэмā ак шотлалт; киен лўмйлā; винтовкэш прāжам пижыктэн кычылгмыла; пўльывлā попазымашым цилā пўльым лўэн колтымыкы ижй анчыктымыла.

Виш ылшы прицэлдон лўмāштй 16 очко шотлалтэш, дыоптрдон 20 очко.

П а л ь к т ā р ь м ā ш. 3-шы упражнънъйм йштймāштй бойэвой винтовкывлā аль лўмй вār укэ гйнь, тйнам ти упражнънъйм, Областьшгышы спортивный дā стрелковый цāшā видйшй комитьэт шўдймйдон (разрешайймдон) ТОЗ винтовкыгйц 50 мѣтр кытэш лўмйтон ваштатташ лиэш. Изи калибрāн ТОЗ винтовкыгйц лўмй условижй логыт 10 мѣтр; мишнънъ 9-шй номыран 6 кāнā изиэмдйшй, 2-шы упражнънъштйшй услови сэмйнь шалгымашкйц вазын лўмйлā; патрон 5; 7-шй дā 7-шй а номыран ТОЗ винтовкыдон лўаш вэрэмā ик минут пуалтэш, 8-шй номыран ТОЗ винтовкыдон лўашйжы 1 минут дā 10 секунды пуалтэш.

Дыоптрным кычал лўмāштй 40 очко, вишйштй прицэлдон лўмāштй — 37 очко шотлалтэш.

Каждый упражнънъйм йштймй аныц йāмдйлāлтмāшйм, ик кэчйштй кок кāнāгйц утым йштāш ак кэл, упражнънъй здайааш йāмдйлāлтмй годымжы йāмдйлāлтмāшэш нумы патронвлāм кэрāl нормыгйц утым пйтāрймлā агыл.

Каждый упражнънъйм пасна-пасна здайаш лиэш, упражнънъйм здайымы аныц, провийен лўэн ачаш разрешāйымй.

7,62 мил.имѣтрāн винтовкы, изи калибрāн ТОЗ винтовкын матъэримальный чāстввлāжйм, оружи пэрэгймāшйм да лўмāшэш йāмдйлāлтмāш правилывлāм йажн палймйлā.

Лўмāш тьэорин тйнāлтйш правилывлāштйм, вэс статьяжы йнъэ, чучмы пошал точкам мон мыштымашым, дыоптрдон дā виш ылшы прицэлдон лўмй годым лиāлтшй самынвлāм йшкэок тōрлэн мыштымашым, лўмй годым брāж вирвлā аптыртймāшйм (кэчй, мардэж аптыртймāшйм) тулы кōргйштй дā воздухышты пўльы кэмāшйм, лўмй пўльывлā шāпнāлтмāшйм дā шāпнāлтмāшйн вирвлāжйм моль, цила йажон пāлэн шоаш кэлэш.

П а л ь к т а р ь м а ш. ударныйк ылмы гишан, Осо-  
авиахимьшты пашам пыт бштымаш кишан, лумаш  
тэори гишан да винтовкын матэриальный чэстыа ги-  
шан зачот здайымаш справкыжы улы гынъ вэлэ, лумаш  
нормы здайымашым стрэлочкын прнймайаш лиэш.

4. „Ворошиловский стрэлочкын“ 2-шы ступэнь значокшым  
палаш тэвэ мавлэ кэрал ылыт:

а) 1-ш ступэньбштыш „Ворошиловский стрэлочк“ лйаш  
кэлэш;

б) бойэвой винтовкытын йажон лүэн мыштымашым палэн  
шоан да тэвэ ти упражненьбывлам бштен шокташ кэлэш.

1-ш упражненьбштыш: бойэвой винтовкы, лумаш логыт 300  
мэтр, мишэнь „Д“ лытьэрэн (3-шы) патронвлэ — 3 провыйаш,  
5 зачот здайаш. Кизн, винтовкым кит мычан кычэн лүмблэ  
Вэрэмэ ак шотлалт.

Виш ылышы прицэлдон лүмашты 40 очко, дьонптрдон — 42  
очко шотлалтэш.

2-шы упражненьбштыш: бойэвой винтовкы, лумаш логыт 300  
мэтр, мишэнь 9-шы номираш, йбргэнбштыш ог йактэ анчык-  
тымы фигуран (КС—32), патрон 5, вэрэмэ 30 сэкунды; „огонь“  
манмы каманды лимэшкы стрэлочк кид; лүаш йамдблалтын,  
винтовкы рэнымэ, цэльаш лиэш.

Виш ылышы прицэлдон лүмашты 35 очко, дьонптрдон — 40  
очко шотлалтэш.

в) лүмб вэр логытым сэнзэдон анчэн да проста приборвла-  
дон 1500 мэтр кыташышты мбндбр-лишблбм кэлэсэн мыш-  
тымыла.

г) Маскировка бштымашын (мүдэлтмашын) сэк кэрал пра-  
вильвлэжым йажон палбмашым, вэрбм бойэвой положэньбшты  
пользываетэн мыштымашым, лишыл вэрбм (800 мэтр йактэ)  
анчэн мыштымашым палаш кэлэш.

д) ГТО-н (Труйашат, оборонэшат йамдб ылмашын 1-ш  
ступэнь значокым нэлэш нормым здайымыла.

е) Стрэлочкый соревновапньвлэшты лүмашым суйаш) (кэ-  
лэсэн мышташ) кэрал привильвлэм йажон палаш да млалшы  
судыйан (кэлэсэн мыштышын) пашам бштен мышташ кэлэш.

Кандый упражненьбштыш бштыш анзыц йамдблалтмашым,  
кэчы йбдэ кок канбгбц шуку бштэш акли. Упражненьбывлам  
пасна-пасна здайаш лиэш. Лүмб нормивлам, мол нормивлам  
здайымыкы ижб прнймайаш лиэш.

5. „Ворошиловский стрэлочк“ лйаш нормым здайышывлэгын  
зачот прнймайымашты, районыштышы Осоавиахим советвлэ  
да стрэлочкый комитэтовлэ ответствэный ылыт да ти пашажб-  
мат кынок вктарышанлык ылыт. Районштышы советвлэ сага  
комисивлам бштыт. Ти комисим стрэлочкый комитэтын вуй-  
лалтышы вктарэ, комитэтын члээнвлэжб профорганьзаци-

гѳиц, комсомолгѳиц, военкоматкыи дѳ стрѳлковый активгѳиц эдѳмвлѳ ылыт.

Ти комиси инструкторвлѳм, нормы прнймайаш, нормы здайышывлѳм шотлаш дѳ нормѳ здайышывлѳлѳн значоквлѳм пуаш уполномочѳныйвлѳэш колта. Нормы здайымашыжы Фабрик да завотлѳштѳш тырвлѳштѳ, колхоз, совхозвлѳштѳ, районштышы лѳмѳ вѳрвлѳштѳ эргѳрѳлтѳш.

Стрѳлоквлѳм лѳѳш гымдышы инструкторлан лѳѳш нормым здайымашым прнймайаш акли.

Областьштышы, крайштышы, республикѳштѳшѳ стрѳлковый комитѳэтвлѳ районштышы комисѳвлѳн пѳшѳштѳм аначат, контролируйат, „Ворошиловский стрѳлоквлѳм“ йѳмдѳлѳш талашат, районвлѳлѳн кѳрѳл инструкторвлѳм йѳмдѳлѳт, вѳргѳиц вѳрѳцкѳ кандышы лѳѳш тымѳнѳмѳ школьвлѳм районвлѳлѳн колтат дѳ мол лѳмѳш пѳшѳм видѳт. Нинок ѳшкѳмѳштѳн тѳэриториштѳ ѳшкѳ донышты ылышы „Ворошиловский стрѳлок“ шотым видѳт.

„Ворошиловский стрѳлокыи“ 2-шы ступѳнь значокшым Областьштышы (крайштышы ѳль республикѳвлѳштѳшѳ) осоавиахим Советвлѳн прѳзидѳиумвлѳ, спортывно-стрѳлковый комитѳэтвлѳ шагалтымы кандѳдатвлѳлѳн йарыктымы сѳмѳнѳ значокзлам вѳлѳ пуат.

„Ворошиловский стрѳлок“ значокым нѳлѳш нормым здайаш шанышывлѳ ѳшкѳмѳштѳн Осоавиахим органѳизацѳштѳгѳиц картычкым нѳлѳт, тѳшѳкѳн комильѳкс програмы сѳмѳнѳ кѳрѳл нормывлѳм пасна-пасна здайымыштым, нормывлѳ прнймайышы инструктор ѳль уполномочѳный пѳлѳкѳм ѳштѳ, сирѳ. Кѳрѳл нормым здайымашыжы изин-ольѳн дѳ маханѳ нормым тагачы здайаш сѳрѳт, тѳхѳнѳм здайаш лиѳш. Бойѳвой винтовкыгѳиц лѳѳш здайышашлык нормым вѳлѳ, комплѳксѳштѳшѳ цѳлѳ нормым здайѳн пѳтѳрѳдѳ здайаш акли.

Лѳѳш йѳжон тымѳнѳ шатымывлѳлѳн лѳѳш тымѳнѳш пѳлшаш кружоквлѳм, консультацивлѳм ѳштѳш кѳлѳш. Тидѳвлѳм тырвлѳ дѳ лѳмѳ вѳрвлѳэш ѳштѳш лиѳш.

1-ш ступѳнь нормым здайышывлѳлѳн патроным оксала вѳжалымла. Нинѳлѳн изи кѳлыбрѳн винтовкыдон лѳѳш 75 патроным дѳ бойѳвой винтонкыдон лѳѳш 12 патроным пуаш лиѳш. 2-шы ступѳнь нормым здайышывлѳлѳн изи кѳлыбрѳн винтовкыдон лѳѳш 11 патроным дѳ бойѳвой винтовкыдон лѳѳш 96 патроным цумыла.

Цѳлѳ натронжымок икѳнѳштѳ пуаш акли. Нормы здайаш, лѳѳш тымѳнѳш манѳары кѳрѳлѳм вѳлѳ пуаш лиѳш. Ти патронвлѳм инструкторвлѳ ѳль лѳѳш тымдышы кружоквлѳ ачыктымы сѳмѳнѳ нормы здайымашты лѳмѳлѳ.

6. Ти „положѳнѳштѳ“ ачыктымы упражнѳвлѳм цѳлѳ ѳштѳн шоктымыкы дѳ цѳлѳ испитанѳвлѳм здайымыкы, стрѳлоквлѳн картѳчкывлѳм районштышы камисѳцкѳ колтат. Рай-

оныштышы комисси лумаш испитаны здайымашым йарыктымыкыжы, „Ворошиловский стрелокын“ значокым пуа.

Значоквлашты цилэ СССР-ышты ик порадковый номыран ылыт.

Нормы здайышы, значоккыц пасна цилэ нормым здайымы гишан удостовэрэньым плучайа.

Удастовэрэньышты значокын номыржым дә испитаны здайымашты кыцэ чучын лумашыжым анчыктымы лишашлык.

Удастовэрэньэш стрелокын фотографически картыккыжы (патрэтшы) тышкалтымы лишашлык.

7. И йыде, областыштышы, крайыштышы, республикыштышы спортивно-стрелковый комитетвлэ йшкэ йштымы срокын, значокын нормы сэмьнь контрольный лумаш (ступеньвлэ сэмьнь) эртэлтшашлыкылыт. Контрольный лумашым эртэримы гишан стрелокын бильэтэш сирэлтэш. Контрольный лумашым йштэн кэрттымывлэгыц значок мьнгэш нэлэлтэш. Контрольный лумашым эртэрэш, 2 тьлзыгыц чьды вэрэмэ лишашлык агыл. Контрольный лумашым стрелок иканашток здайэн ак кэрт кьнь, тидым вэс пачаш здайэн кэрдэш.

8. Стрелок ударныккыц карагдымы гьнь, вэс пачаш ударнык лимэшкыжы „Ворошиловский значоктон“ каштын ак кэрт (мынгэш нэлэлтэш).

**„ВОРОШИЛОВСКИЙ СТРЕЛОК“ ЛИШ**  
(3-шы катэгоріян стрэлок)

Упражненьне №-вад	Лічбаш логіт мэтр дон	Мишень	Патрон шот	Кыне лумбіля
1.	25	20 × 20 сантымэтр кымдык ош пумага	3	киэн
2.	25	„А“ литьэрэн	3	киэн
3.	25	„А“ литьэрэн	3	киэт
4.	25	„А“ литьэрэн	3 провайаш 5 здайаш	киэн

**„Ворошиловский стрэлок“ ліаш**

1.	50	„Б“ литьэрэн мишэньён „п’ятворкы“ ганны, ош пумагаэш йб’ргэн бштымб. Йб’ргэньён покшпалжы ошы.	3	киэн
2.	50		3 провайаш 3 здайаш	киэн

# ЛҮҮШ ТЫМЭНЬМҮШ

лийн эдайышашлык нормы

Вэрэмэ	Лүмэи шотлалтмаш	Пэлбктәрймаш
Ак шотлалт	Пумага брдйшкй лү- мйлә агыл	Лүэн колтыма- шым, докопыраон лүмашым пйлэн на- лмаш.
Ак шотлалт	„Чэтвүркән ййргән- кың ләкмйлә агыл	Дьяфрагмыдон ча- кәш чучын лүмаш
Ак шотлалт	тэгзөк	Дьяфраг. лүмаш
Ак шотлалт	Ййргәккың 1 пулы- мат брдйшкй колты- дә, 23 очкам йшгымлә.	Зачетный упра- кнәный

## 1-ш нормым эдайымаш.

Ак шотлалт	Ййргәккың ләкмй- лә агыл	Дьяфрагмыдон лүмйлә
Ак шотлалт	„Сәмөркы ййргән- кың ләкмйлә агыл	Дьяфрагмыдә лүмйлә

Упражнений №-влд	Дүмашлогыг мэтрдон	Мишень	Патрон шот	Кышэ
3.	50	—	3 здайаш	киэн
4.	50	—	3 провыйаш 5 задайаш	киэн

„Ворошиловский стрэлөк“ лиэш

1.	50	„Б“ литьэрэн мишень	3	Шагалмашкыц вазын
2.	50	„Б“ литьэрэн мишень	3	Шагалмашкыц вазын
3.	50	„Б“ литьэрэн мишень	3 провыйаш 3 здайаш	Шалгымашкыц вазын

Ворошиловский стрэлөк“ лиэш

50	9-шы номыран (КС—32) мишень, 6 кәнй изиэмдймь	5 здайаш	Шалгымашкыц вазын
----	---	----------	-------------------



Вэрэмэ	Лүмәш шотлалтмаш	Пәлбктәрүмәш
	Ййргәңкың ләкмь- лә ағыл	Дьиафрагмыдон лүмьлә
	40 очком бштымьлә	Дьиафрагмыдон лүмьлә

2-шы норшым здайымаш.

Иямдыләлтмәшкә шотлән 45 секун.	20 очкогың чьдөм бштымьлә ағыл	—
Сәрилән 10 сә- кунды	20 очкогың чьдөм чучмыла ағыл	—

Иямдыләлтмәшкә шотлән 5 зачотный- лан 1 минут. Про- вуйаш пумывләлән вэрэмә ак шотлалт	35 очкогың нөдөм бштымьлә ағыл	—
--	-----------------------------------	---

3-шы нормым здайымаш.

Иямдыләлтмәшкә шотлән 5 зачотный лан 1 минут	40 очкогың чьдөм бштымьлә ағыл	—
--	-----------------------------------	---

## ВИҰЛЫМАШ

	<i>Стр</i>
Йажо стрéлок лиәш мам пәлымлә . . . . .	6
Цэлымәш . . . . .	7
Куроқым колтаатымаш . . . . .	11
Лүмбi годым махань положэньбi лишәшлык . . . . .	13
Шұлымәш . . . . .	19
„Ворошиловский стрéлокыш қыцә шомыла . . . . .	21
З шы катэгорийән стрéлок лиәш нормым здайымаш . . . . .	21
Андақ йәмдбiләлтмәш . . . . .	22
Пйтәри лүмәш . . . . .	29
Цилә пульым мишәнбiшкәй . . . . .	32
Малын пульывләик точкашты агыләп? . . . . .	33
Збiзбiткә — йбiргәбiш . . . . .	36
„Ворошиловский стрéлок“ лиәш 1-ш нормым здайымаш . . . . .	37
„Ворошиловский стрéлок“ лиәш йәшдбiләлтбiнә . . . . .	41
Төр неләш дә куроқым икладын колташ тымәншомыла . . . . .	42
Пйтәриш нормым здайимә . . . . .	45
Төр чучын дә пiсбiн лүмәш . . . . .	46
„Ворошиловский стрéлок“ лиәш 2-шы нормым здайымаш . . . . .	46
Йәмдбiләлтмәш . . . . .	47
Райбiмәш . . . . .	49
Лүән колтымаш . . . . .	50
Пйтәриш упражнәнбi . . . . .	50
Кокшы упражнәнбi . . . . .	51
Қымшы упражнәнбi . . . . .	51
„Ворошиловский стрéлок“ лиәш 3-шы нормым здайымаш . . . . .	52
Малын дә қыцә пульы кәй . . . . .	53
Изи кальбрән ТОЗ винтовкы . . . . .	58
Винтовкын чәстгәвләжбi . . . . .	60
Винтовкым пыжымаш дә поғымаш . . . . .	64
Мәханьизмвлән қашәштбi . . . . .	66
Винтовкым ирiктымәш дә йажон пәрэгән урдымәш . . . . .	68
Солаштышы стрéлковый спорт . . . . .	73
„Ворошиловский стрéлок“ значок кишәнпәлдбiртбiмәш (положеньбi) . . . . .	79
„Ворошиловский стрéлок“ лиәш лүәш тымәншмәш . . . . .	84

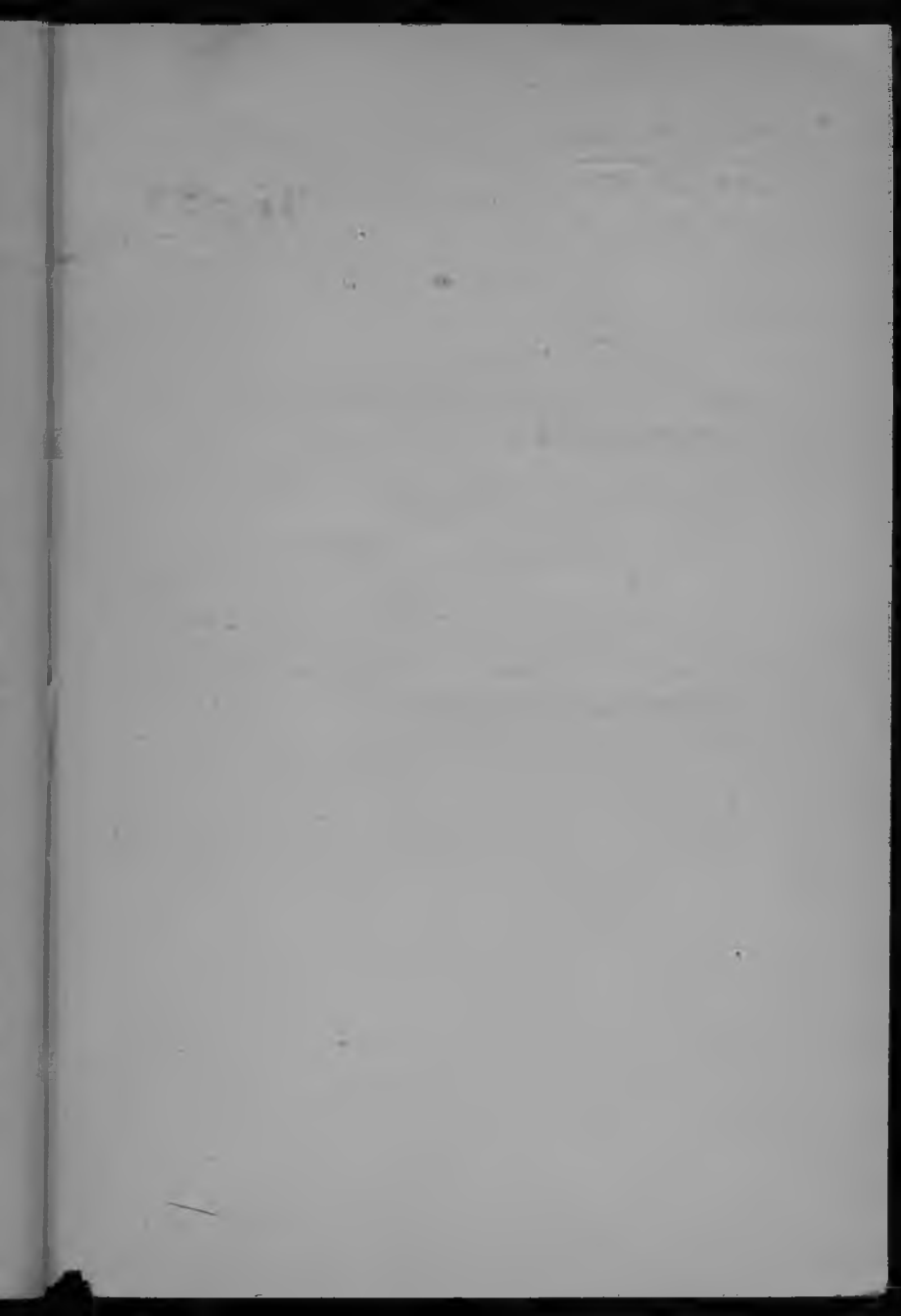

АқшЫ 25 коп.  
Цена 25 коп.

М480 I I

Мар. Ту

2-330

---

М. Артамонов

Как научиться  
метко стрелять



Государственное военное издательство  
Москва ★ 1934

---

На горно-марийском языке