

72
1888
1889
1890
1891
1892
1893
1894
1895
1896
1897
1898
1899
1900
1901
1902
1903
1904
1905
1906
1907
1908
1909
1910
1911
1912
1913
1914
1915
1916
1917
1918
1919
1920
1921
1922
1923
1924
1925
1926
1927
1928
1929
1930
1931
1932
1933
1934
1935
1936
1937
1938
1939
1940
1941
1942
1943
1944
1945
1946
1947
1948
1949
1950
1951
1952
1953
1954
1955
1956
1957
1958
1959
1960
1961
1962
1963
1964
1965
1966
1967
1968
1969
1970
1971
1972
1973
1974
1975
1976
1977
1978
1979
1980
1981
1982
1983
1984
1985
1986
1987
1988
1989
1990
1991
1992
1993
1994
1995
1996
1997
1998
1999
2000
2001
2002
2003
2004
2005
2006
2007
2008
2009
2010
2011
2012
2013
2014
2015
2016
2017
2018
2019
2020
2021
2022
2023
2024
2025
2026
2027
2028
2029
2030
2031
2032
2033
2034
2035
2036
2037
2038
2039
2040
2041
2042
2043
2044
2045
2046
2047
2048
2049
2050
2051
2052
2053
2054
2055
2056
2057
2058
2059
2060
2061
2062
2063
2064
2065
2066
2067
2068
2069
2070
2071
2072
2073
2074
2075
2076
2077
2078
2079
2080
2081
2082
2083
2084
2085
2086
2087
2088
2089
2090
2091
2092
2093
2094
2095
2096
2097
2098
2099
2100

~~Н 28-9~~
~~115~~

БЭЛОВ, А.

КОЛЛЕКТИВ ВОЛЬЫК ОТВОР

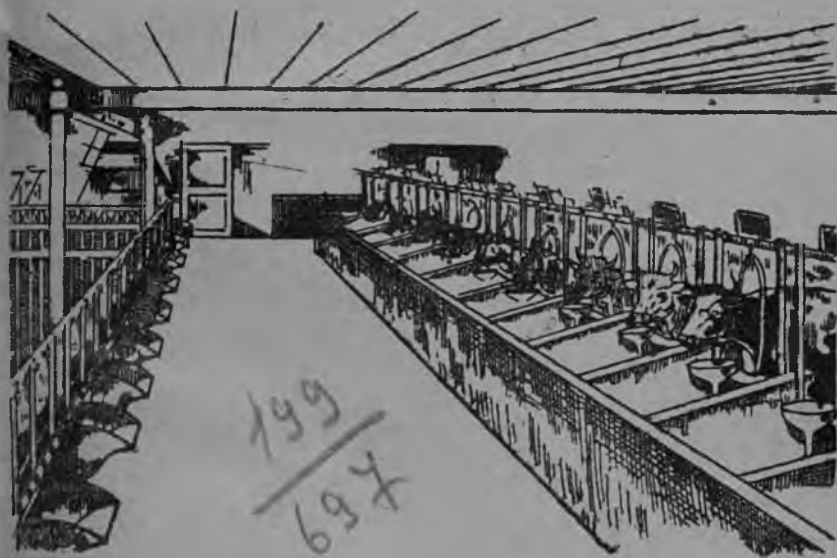

199
—
697

ССР УШЭМ КАЛЫК-ВЛАК РҮДӨ САВЫКТЫШ
МОСКО — 1930

~~Н 28-9~~ | Мар. Л.
~~415~~

БЕЛОВ А.

|| Мар. Л.
|| 2-577

КОЛЛЭКТИВ ВОЛЬЫК ОТВОР

Йэ кышын кусарэн.

Г.П.Бичев абст. экз.
Литр. 1930 г.
Акк № 4.632

Либ. № 1403

ССР УШЭМ КАЛЫК-ВЛАК РҮДӨ САВЫКТЫШ
МОСКО — 1930

Главлит № А-65018

Заказ 2412

Тираж 3000

Книжная ф-ка Центриздата Народов СССР. Москва,
Шлюзовая набережная, 10.

ОНЧЫЛ МУТ.

Ты кодшо тэлым колхоз-влак пэш чот шукэмыч. Тыгай чот шукэмаш альэ мартэ икканат лийын огыл. 1930 ийсэ пэрвөй пэвральлан Совет Ушэм мучко чылажэ 91, 700 колхоз чотлалтын. Тушко чылажэ 8 миллион крестйан сурт, 50 миллион гектар мландэ ушымо. 30 районышто пўтынъэк колхозыш ушнэныт.

Кулак-влак колхоз ыштымэ ваштарэш чот крэдалыт. Нуно паша вольыкым каргат, шыллан шўшкылэдат. Моло вольыкымат тугак нимо шотдэ пытарат. Тыдэ альэ шагал. Нуно кокла крестйан дэн йорлым вольык пытараш тэмлэн шогат.

Совет Ушэм правичелствылан ты пашам чараш 1930 ий 16 йанварыштэ посна законным лукташ вэрэштэ. Ты закон почэш коллэктывыш нурышаш годым вольыкым шўшкылаш йа ужалаш ок лий. Титакан-влак дэч мландэ кучаш права налылтэш, нуным колхозышкат огыт пурто. Тушман кулакшэ дэч чыла вольыкшат, йал озанлык куралжат совет кидыш пуалтэш (конпискатсэ ышталтэш), озажэ кок ий маркэ пэтыралтэш йа өрдыж вэрышкэ—мўндўркө—колталтэш.

Волыкым шалатэн колкозыш пурышовакым, ту закон почэшак, колкоз гыч мөнгэш лукташ тўналыт. Колкозын пырляштарыма йа шэддымэ вундыш альэ пуртымо огыл гынат, колкоз дэн кэлшыдэ волыкым да йал озанлык куралым ужалышэ члэн колкоз гыч луктылтэш.

1930 ий 11 пэвралыштэ лукмо РСФСР Совнарком пунчалын 8-шэ пунктышто тыгэ каласалтын: „Шуко вэрэ волыкым, утларакшым шөран волыкым, пырляштарыма годым тудо-вакым сай ончэн-пукшэн кэртшашым огыт шоналтэ. Ончыкыжо колкозлаштэ волык пырляштарыма годым ты шотым ончыман:

а) волык отворым (вичам да монь) ыштэн йамдылымэ лийжэ;

б) рвэзэ волыкым ашныман;

в) волыкклан ситышашлык кормо (курго) пырляштарыма лийжэ.

Ты шот укэ гын, пырляштарыма волыкым колкозникын посна волык отворэныжак кодыман. Нуно ты волыкым кўлэш сэмым ашнат, шалатэн огыт кэрт“.

Молан вара РСФСР Совнарком ты нунчалым луктын? Тэвэ молан. Йужо вэрэ колкозышто пырляштарыма волыкым ик вэрыш чумурэныт, коллэктив дэн ыштымэ волык отворжо укэ, ту волыкклан кургыжат пырляштарыма огыл.

Ончыкыжо тыгай йонгылыш ынжэ лий. Ты шот дэн ыштэн волыкым сай ончаш, пукшаш ок лий. Сандэнэ ты волыкын вийжат, шөржат шагалэмэш.

Ындэ тывэчын палэ: пырляштарымэ волыкклан куго отворым ыштымэ паппа-пэш күлэшан паппа. Тудын күлэшлыкшэ колхозлан гына огыл, пүтынъ Совет Рэспубликлан койын шога.

Мланна колхозлаштэ волык отворым кизытак ышташ пижман. Агрономий науко каласымэ почэш жапым шуницдэак тыгай волык отворым ыштэн шуктыман, оксат шуко пытарымэ ок күл.

Кумда, волгыдо, шокшо, йандар отворышто ушкал шкэ жөржым йатыр шукэмда, шыллык волык шкэ шылжэ дэн койажым вужгын шында. Тыгай отворышто, шыгыр лавран отвор дэн тангастарымаштэ волыкклан кургыжат шагал күлэш.

Науко шот дэн ыштымэ волык отворышто волык ончаш паппа кидат шагалрак күлэш, тэрысат сайырак лийэш, шукырак лэктэш.

Колхоз-влаклан сай волык отворым ышташ полшаш Рүдө Савыктыш ты кнагам луктэш.

Ты кнагаштэ моннар вуй волык лийшашым каласэн, волык отворын кугытшо ончыкталтын. Адак волык шогымо да пук-

шымо вэр нэргэн да монь возалтын, чодра нэргэнат каласалтын.

Отворлан кўлэш чодрам йалыштак муаш лийэш. Пырля отворым ыштымэк шкэт-посна илышэ озалан вольык вича ок кўл вэт. Кўлэшлыкшэ укэ лийэш. Садлан чодра ак нэргэн тышак ыш возалт.

Тугак паша ак нэргэнат ышна возо. Вольык отворым колкоз ышкэ вийжэ дэн ыш-таш тыршыжэ; тидлан мастар-влакым чыла колкозыштат муаш лийэш.

Чодрадымэ вэрыштэ шун дэн йа саман дэн вольык отворым ыштымаштат шкэ вий дэнак пашам шукташ тыршыман. Пэш кўлэш гын, ик мастарым кондаш лийэш. Тугэ гынат, тудо молым туныктэн паша ышты-мым шэккланап гына шогыжо. Моло пашам колкоз шкэ вийжэ дэнак ышта.

Колкозын вольык отворжо шулдо акан, ту жапыштак сай лийжэ.

Ушкалым коллэктив вольык отворышто ашнымын пайдалыжэ.

Ушкал-влакым куго коллэктив от-ворышто ашны-маштэ йылэ лўштэн налаш, нунын шōрыштым шукэмдаш лийэш.

Лэнинград округын куго совхозлашкыжэ Архангэльск губэрна гыч холмогор порот вольык кондалтын плэ. Ту совхозлаштэ лўштымым тангастарэна гын, тушто Архангэльск губэрнаштэ шкэт ыштышэ крэстьян озанлык ушкал дэчат ик пийыштэ кажнэ ушкал дэч лўштымō шōр шукэмын шога. Мут гыч, „Осиновая роша“ лўман совкозышто ик пийыштэ (1926 пй гыч 1927 пй мартэ) холмогор ушкал шōр 3.652 кплограм гыч 4.379 кплограмыш шуын, сэдыгэ ик холмогор ушкалын шōржō ик пийыштэ 727 кплограм шукэмын.

Моло совхозлаштат ушкал шōр шукэммым ужаш лийэш. Мут гыч, Лэнинград дэч 70 километр вэрыштэ „Сивэрской лўман“ совхоз уло. Тушто 1925 пийыштэ кажнэ совхоз ушкал кокла чот дэн 2.595 кило шōрым пуэн, 1926 пийыштэ кажнэ ушкалын шōржō 1.000 кплограм нэрэ шукэмын, 1927 пийыштэ кокла чот дэн кажнэ ушкал 4.290 кплограм шōрым пуэн. Кўчўкын каласаш гын, тыгэ манаш лийэш: кок

ий эртэн кумышо ийлан кокла чот дэн кажнэ ушкал шөр 1.695 килограмм шукэм шогэн.

Тугэ лиймөнгө нужна дэн кокла крэстьян-влакат колхозыш ушнэн вольык отворым ыштат гын, ушкал шөрым йатыр шукэмдэн кэртит. Коллэктыв отворын моло пайдажат уло.

Ик отворыш 30—50 ушкал погына гын, тунам ту ушкал-влакым ончашат ты пашам шинчышэ спэциалист үжылтэш. Тудо ушкал лиймэ гонымат күлэш гын полша, прэзымат моштэн ончэн кушта. Кажнэ кэчын ушкал монар шөрым пумым сэрэн шога, тугэ шинчэн шогэн ушкаллан йөрышө кормым пукша.

Тугэжэ коллэктыв вольык отворышто вольыкым сай ашнаш да прамай (нормо дэн) пукшаш лийэш. Эн сай ушкал дэч лийшэ прэзэ-влак тушак поротлан кодалтит, шагалрак шөр пушо ушкал прэзым тувэч лукташ лийэш. Коллэктыв отворышто шуко шөр пушан вольык кўтым куштылгын, йылэрак погапш лийэш. Отворэш кодымо прэзэ-влакым сай моштэн пукшымаштэ нуно илэн толын шуко шөрым пушо сай ушкал лийыт.

Прэзэ-влакым прамай да моштэн куштымо вольык ашнымэ нашалан пэш куго полышым ышта. Вижок каласаш күлэш: сай прэзэ дэч посна сай ушкал укэ.

Коллэктыв отворышто шөр сайэмэш.

Тушто ик йэнлан ушкал водарын эрэлыкшым ончаш куштылго, тудо ушкал лүштышө-влакын кидышт дэн атышт эрэлыкым ончэн кэртэш. Адак шörым куго атылаш йоктарымэ годым кажнэ крестйан озанлыкысэ



1-шэ сүр. Кок түрлын ончэн куштымо ик ийаш прэзэ-влак. Бийск округ, Балъуксэ йалэш (Сибир) 1927 ийыштэ сүрэтлалтын. Шола прэзын нэлычшэ 72 килограм, пурлажэ 110 килограм (чонаньэк висымэ).

гань тыглай шör шоктэ йа иктаж лустра коч огыт йоктарэ, посна шör йоктарышэ, шörым лавра. шүкшак гыч эрыктышэ сай шоктэ коч йоктарат.

Ты шоктэ кок пундашан, ту тыгыдэ рожан пундаш-влак коклаш мамык пыпталтэш. Тугань шоктэн акшэ 3 тэнгэ. Шкэт крэстйанлан ик ушкаллан вэрч тугань шоктэм налаш шэргэ, 30—40 ушкаллан налмаштэ ту роскот нымат огыл, кажнэ ушкал вуйлан 7 ур нарэ вэлэ возэш.

Тугань куго озанлыкыштэ шөрым шовымо дэч йүштэмдымэ машинамат налаш лийэш. Шмидт луман йэнг шонэн лукмо шөр йүштэмдымэ машина пэш сай, тудын акшэ 80 тэнгэ, ик часыштэ 250 лит шөрым йүштэмдэн кэртэш. Шкэт крэстйанын тугань шөр йүштэмдымэ машинам налаш вийжэ ок ситэ. Пырля ушнэн налаш куштылго. Коллэktiv вольык отворышто тугань машина пэш шуко пайдам пуэн кэртэш, тунам шөрат вара йалт ок шово.

Мэ шөрым сайэмдымэ моло йөн-влак нэргэн ышна ойло. Тэвэ шөр папаш кок арвэрымгына пуртэт гынат, шкэт озанлык шөр дэн тагастарымаштэ коллэktiv отворышто шөр сайрак, эрэ (ару) да малыдымэ лийэш. Адак вольык пукшаш, йа ончаш папа кид шагалрак күлэш.

Шөр копэратсын Моско - крэстйан ушэмжэ 1926/27 ийыштэ шуко крэстйан озанлыклаштэ тэвэ тыдым пэш рашын чотлэн налын: кажнэ крэстйан дэн ўдрамаш крэстйан ик ушкалым ончаш, пукшаш да ашнаш монар жапым пытарат.

Ушкал ончымо пашаштым шуко крәстйан озанлыкыштэ час, минут дән чотлән шогән тынар чотлән луктыныт. Ик пйыштэ кажнэ кэчын пашам 10 час дән ышташ гын, озанлыкыштэ ик ушкалым ончаш ик пйыштэ 61 кэчэ пыта, озанлыкыштэ 2 ушкал гын — 56 кэчэ. Нил ушкалан озанлыкыштэ ик ушкалым ончаш, пукшаш да монь кокла чот дән ик пйыштэ 49 паша кэчэ вэлэ пытән.

Ты чотлыма гыч рашын койэш: озанлык—ыштэ ушкал шуко лиймэ сэмын ушкал ончымо паша шагалэмэш, адэмэ вий шагалрак кучылталтэш. Сандән куго вольык отворышто, совкозышто да колкозышто пашазэ кэчэ 8 час лиймаштат 10 ушкалым ончаш ик йэнгым вэлэ шогалтат.

Ындэ Шатров колкозышто ик ушкал шөр мөш шогалмым каласэн пуэна.

3 прэзан ушкал да тулэч шонго ушкал-влак монар шөрым пумыштым кажнэ кэчын 300 кэчэ чотлэныт. Шатров колкозышто тугань ушкал 1927/28 пйыштэ 184 вуй улмаш. Кокла чот дән чотлымаштэ кажнэ ушкал 300 кэчышкэн 1977,4 киллограм шөрым пуэн, үйжө 4,63 просэн лийын. Ту жаплан кажнэ ушкал 26 тэнгат 57 ураш кормым кочкын. Ушкал ончымо, үшкүж ушымо ак, отвор ак тўлымо, моло роскотат чылажэ 24 тэнгат 11 урыш шуэш.

Тугэжэ ик килограм шөр $2\frac{1}{2}$ урэш возэш. Кокла чот дэн чотлыманштэ кажнэ килограм шөр 5,8 ур дэн ужалалтын. Сэдыгэ коллэктыв отворышто шогыктымo ушкалын кажныжэ 63 тэнгат 78 ур пайдам пуэн.

Коллэктыв вольык отворышто ушкалым аш-наш пэш пайдалэ манмынам чынэпш луктын тэвэ ту сипр-влак раш ончыктэн пуат.

Шатров колхозышто ушэмлымэ крестйан озанлык дэн шкэт ыштышэ озанлык ушкал дэч монар шөрым да шөр ужалэн монар оксам налмым тангастарэна гын, тыгань сипр-влакым ужына.

	Тынар тэн-
1927 ий-	гэ акаш
ыштэ лүш-	шөр кажнэ
тымo шөр	ушкал дэч
	ужалалтын

Колкозышто 581 ушкал лүш-талтын, тувэч кажнэ ушкал-лан тынар шөр возын. . . . 1896 56 тэн. 46 ур килограм

Посна ыштымэ крестйан озанлыкыштэ 290 ушкал лүш-талтын, тувэч кажнэ ушкал-лан тынар шөр возын. . . . 1310 10 тэн. 27 ур

Ты сипр-влак мыланна мом ончыктат?

Эн ончылтэнак, колкозышто шкэт ыштышэ озанлык дэн тангастарыманштэ шөрым $1\frac{1}{2}$ ка-на пуко лүштат.

Варажым ушәмлымә ушкал докот, коллэктив отворышто шогыдымо ушкал докот дән таңастарымаштә $5\frac{1}{2}$ кана шуко.

Тугә гынат, тывәч иктым умлаш лийдымә гань чучәш: молан лүштымө шор $1\frac{1}{2}$ кана вәлә шуко, докотшо гын $5\frac{1}{2}$ кана?

Тыштә тыгә лийшаш гань чучәш: шөржө $1\frac{1}{2}$ кана шуко лиймөнгө докотшат тунарак шуко лийшашан. Сипр-влак йалт вәсым ончыктат.

Молан тугань ойыртыш?

Тыдлан йүдыгышаш укә. Ушәмлымә озанлык, колхоз вәлә шкаланжә күләш дәч шуко ушкалым ашнән кәртәш. Тыгыдә, шкәт ыштышә озанлыкыштә уло шөр йәш күләшлан пыта, йәшыштә 4—5 йәг годым ик ушкал шөрым кооператив завотыш да монь нангайаш ок воч. Чыла шөрымат йәш кочкын пытара. Тәвә сандән мә кизыт тәвә тыдым ужна: 1916 ий дән таңастарымаштә кизыт ушкал шуко, тугә гынат, 1916 ий дәч кизыт үй шагал ышталтәш, шөрат фабрик—завот пашазә-влак илымә вәрлаштә ок ситә. Шүрно шочмо нәргәнәт тугак каласаш вәзәш. Уло мландын чылажә курал-вүдалтын манаш лийәш, тугә гынат уто киндә пәш шуко огыл.

Вигә тыдым вәс түрлын тыгә каласаш лийәш: шкәт ыштышә крәстйан озанлык пазарыш ужалышаш тавар продуктым ыштән ок кәрт, озанлыкыш-

тыжэ уло ыштымыжым шкак пыта-
рэн шога.

Тыгэ каласымым колкоз-влакын Шатров
ушэм илышым ончыктышо сипр-влакат умлан-
дарэн пуат. 1927/28 ийыштэ кажнэ ушкал дэч
монар уто шөр завогыш ужалалтэш манын
чотлэнытат, колкоз да шкэт ыштышэ крестйан
ушкал монар шөр ужалымым палэн налыныт.

Ты сипр-влак тыганьэ:

1. 9 тошто колкозышто 307 ушкал лийын,
кокла чот дэн кажнэ ушкал дэч 1.315 кило-
грам шөрым ужалэныт, кажнэ килограмм шөр-
лан 5,8 урым налыныт, чылажэ 75 тэнтат
73 ур оксам пуртэныт.

2. 11 у колкозышто 274 ушкал лийын, кокла
чот дэн кажнэ ушкал дэч пазарыш луктын 327
килограмм шөрым вэлэ ужалэныт, кажнэ кило-
грамлан 5,5 урым налыныт, вигэжэ 18 тэнтэ
оксам пуртэныт.

3. Мландэ пашам пырля ышташ ушнымо
28 йал-озанлык таварышчэстыштышэ 290 ушкал
лийын. Кажнэ ушкалым кажнэ озажэ шкэ дэ-
ныжэ кучэн. Кокла чот дэн чотлыманштышэ туш-
то кажнэ ушкал дэч 134 килограмм шөрым ужа-
лэныт, чылажэ 7 тэнтат 75 ур оксам вэлэ
налыныт.

Ты чотлыма гыч мыланна рашын койэш:
моннарэ ушэмлымэ озанлык куго,
тунарэ тушто ушкал шуко, моннарэ
колкоз озанлык кужаш ышта, тунарэ

тушто ушкал шөрым шукырак пуа,
ушкал дэч пуртымо докотат шуко.

Ты ойлымын прамайлыкшэ тэвэ тыгань сипр-
влак гычат койэш.

Садэ Шатров ушэмыш ушнышо 9 тошто
колхозлаштэ тыгэ чотлэныт: 1927 ий 1 окчабр
гыч 1928 ий 1 окчабр мартэ ик ийыштэ лүш-
тэн налмэ шөр гыч колхоз члэн-влаклан коч-
кашышт 218.160 килограм шөр пытэн, прэзе-
влаклан 30.085 килограм пуалтын, поротлан
кодымо сөсна игэ дэн паран-влаклан шөр 5548
килограм йүкталтын, үй ыштымэ завотыш
403875 килограм пуалтын.

Вэс мут дэн каласаш гын, тыгэ манаш ли-
йэш: Шатров коллэктив вольык отвор гыч
налмэ кажнэ 100 килограм шөр гыч кочкаш
33 килограм пытэн, прэзе дэн сөсна игэ-влак-
лан 5½ килограм пытаралтын, кодшо 61,5 ки-
лограм шөрым үй ыштымэ завотыш ужалэн
шогалтын. Тугэжэ ик ийыштэ лүштэн
налмэ уло шөрын кум ужашыжэ гыч
кок ужашыжым ужалэн шогэныт. Тугэ
лиймөнгө тугань озанлык вийангын, ончыкы-
жат кугэмын кэртэш.

Могань отворым ышташ күлэш.

Могань отворым ыштышаш нэргэн иэш шо-
налтыман. Коллэктив отворым ышташ лий-
мөнгө эн ончылтэнак тэвэ тыдым шинчаш кү-

лэш: монар вуйлан отворым ыштышашан, могонь мачэрайал гыч ышташ, ушкал шогымо вэрым кузэ ышташ, кочмо волжым кузэ шын-даш, молат.

Вольык отворын кугытшо колкозын вольык чотшо гыч лийэш.

30 суртан колхозышто, вольыкшат иктаж 60 вуй вэлэ гын, вольык отворым 100 вуйлан ышташ тыршымэ ок күл. Ту отворым тэ-



2-шэ сүр. Коло ушкаллан ыштымэ коллэктив отвор тўжвач ончымо годым тыгэ койэш.

маш шуко жапым вучаш логалэш, окса ны-молан пытарымэ лийэш.

Колкозышто 50 члэнын 70 ушкалжэ уло гын моннар отворым ышташ пайдалэ: кум отворым, кокытым альэ ик оуго отворым? Ты нэргэн ончычак сай шоналташ күлэш. Йонгылыш ыштэт гын шуко оксам пытараш логалэш.

Чотлыма гыч тыгэ койэш: вольык отвор монар куго, тунар папазэ вийлан, үшкүжлан

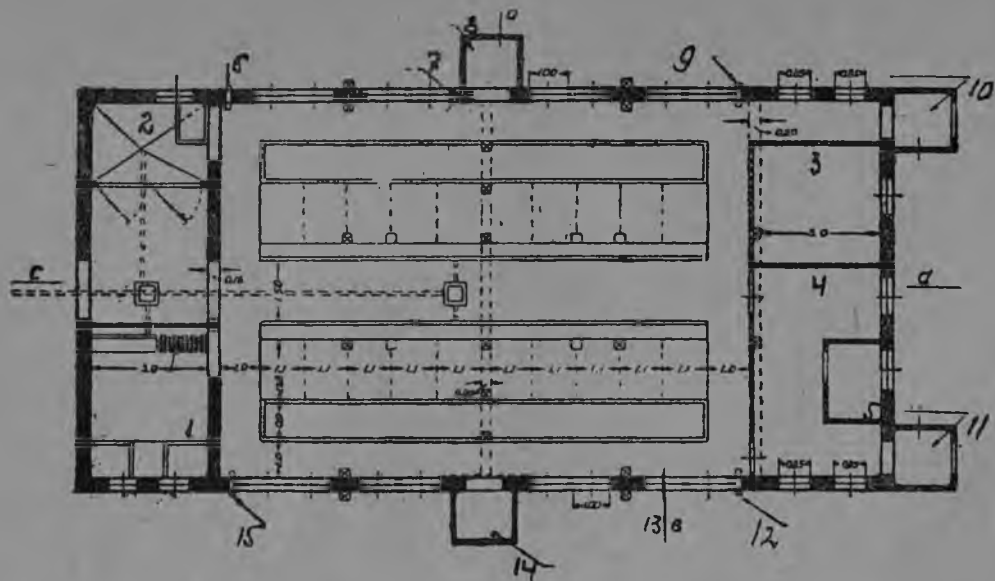

3-шэ сур. 20 ушкаллан ыштымэ вольык отворын планжэ.

окса шагал пыта, тунар отвор ыштымэ роскот кажнэ ушкаллан шагал возэш.

Тэвэ сандэн мэ коллэктив вольык отворым 20 ушкал дэч кэмлан ышташ ок кўл манын

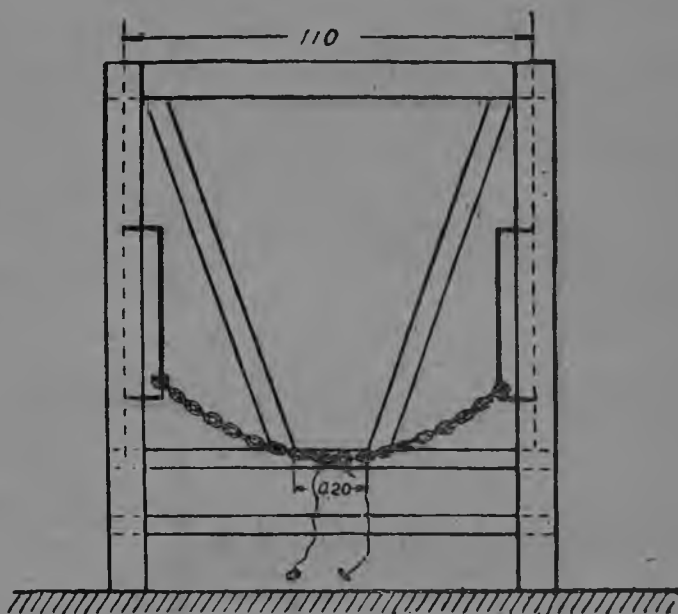

4-шо сўрэт. Ушкалым волыш кылдэн шогыктымэ.
Тэрыс кышкымэ могырым тэвэ тыгэ койэш.

кағашым пуэна. Шуко годым 40—50 ушкаллан коллэктив вольык отворым ыштат, сандэн мэ тыштэ тугань вольык отворым ыштышаш нэргэн умландарэн пуэна.

Коло ушкаллан ыштымэ отвор пу дэн ышталтын. План гыч (ончо 3-шэ сүрөтым) тыгэ койэш: вуйышт дэн пырдыжыш лийын ушкал-влак кок рат дэн шогат, покшэлныжэ ушкал шурым, (тэрысым) лукмо корно, кочышым, (кор-мым) пырдыж воктэч нарийат.

Кормым нарийымэ корнын кумдыкшо	0,88 метр
Пукшымо атын кумдыкшо	1,08 "
Ушкал шогымо пөлэмын кужытшо	1,86 "
Тэрыс канауын кумдыкшо	0,85 "
Тэрыс лукмо корнын кумдыкшо	1,22 "
Ушкал шогымо пөлэмын кумдыкшо	1,10 "

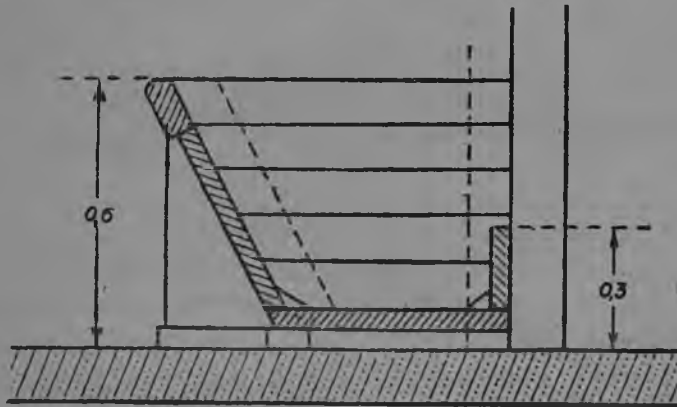

5-шэ сүрэт. Пу дэн ыштыме вол.

Датский волыш ушкалым кузэ кылдышашым 4-шо сүрөтыштэ ончыкталтын. Кузэ кылдышаш, ты пашам кузэ ыштышаш нэргэн рашын умландарэн ончыкыжо каласэна.

План ончыктымo почәш чардакыштә шудым саклышашан. Туш шудым шаньык дәнәт, мо-ло тўрлынат онташ лийәш. Чардак гыч шудым ушкал шогымашкә викок огыт кышкә, чардак гыч тўжвак волтән шогымо вәр уло, тувәч вол-тән ушкал-влаклан шалатат. Пәш йўштö го-дым шудо волтымo вәрыы шудо дән тәмән пәтырат, тунам ушкал отворыш йўштö шагал пура; шокшо гоным шудо волтымo вәрым по-чын тувәч ушкал отворыш әрә йужым пурташ лийәш.

Ушкал отворын күкшытшö 2, 8 мәтр лийша шан, 20 ушкал гоным ик вуй ушкаллан 17,6 куб. мәтр вәр лийәш,—тыгә ыштымылан лийын пәш йўштö кәчылаштат ушкал-влак шогымо вәрыштә йўштö ок лий, үстарән (йәша-рән) монь олташ ок воч.

Вентильатсней турба потолыкышто ыштал-тын, адак күвар онаштат уло, тувәчшә ка-нау тәрыс әрыкталтәш (6-шә сўрәтым ончо).

Ушкал шогымо вәр пусаклаштә (угыллаштә) пу турва шындаалтын, әрә йўж ту турба-влак гыч пурән шогат.

Ту турба-влакын капкасыжым (почылтышы-жым) почмөнгө ушкал отворыш әрә йуж пу-ра. Кәнәжым тыләч посна әрә йужым төрза-влакым почын пурташ лийәш, ту төрза-влак кузә ышталтым 14-шо сўрәтыштә ончо.

Вольык отвор планыштә (7-шә сўрәтым ончо) прәзә-влак ашнымә вәр ончыкталтын,

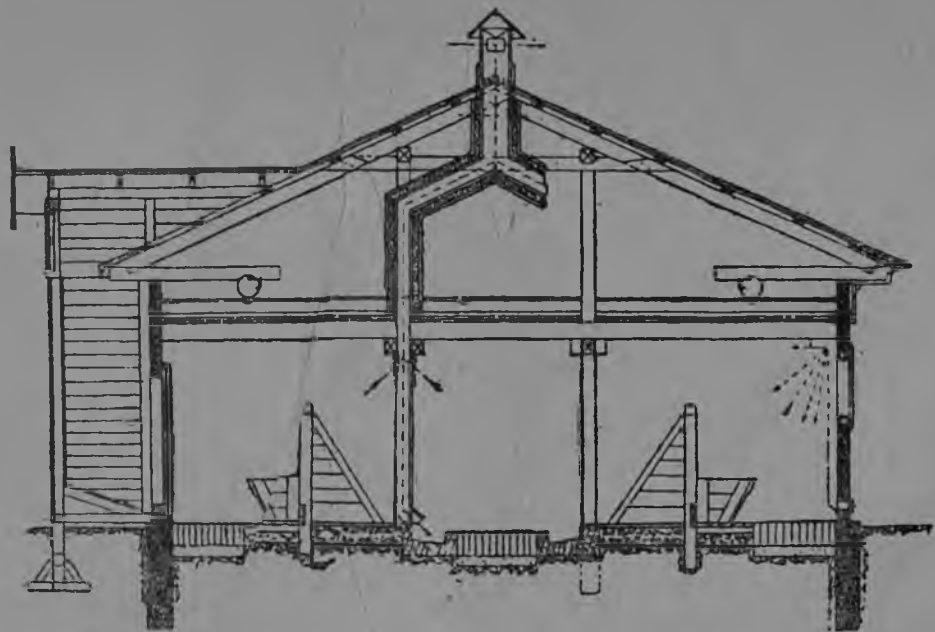

Вольк отворым торэш пүчкана гын, тыдым ужына ильэ: 6-шэ сūr.
Коло ушкалан ыштымэ ушкал отворым (вичам) торэш пүчмо.

адак кормым йамдылымэ вэр, үшкүж шогык-
тымо вэр, кок ушкалым лүштымө вэр да шө-
рым налмэ пөлма.

План масштаб тыгань налылтын: кажнэ метр
олмэш 1 сантиметр налылтын. Ушкал отво-
рын кумдыкшо — 9,3 метр, кужытшо — 19,5
метр.

Прэзэ-влак шогымо вэр пу рэшэтка дэн
ойыралтын, кўкшытшө 1 метр нарэ лийэш
(16-шэ сўрэтыштэ ончыкталтын).

Шөр налмэ вэр вольык пукшымо вэр дэч
ойыралтын лийжэ. От ойыро гын шөр шү-
канг кэртэш. Вичкыж онга-влак дэн сай ойы-
рэн шындаш лийэш.

Үшкүжым пурдымо да лукмо пашам кушты-
лэмдышаш вэрч үшкүж шогымо вэр кок оп-
сан ышталтэш.

Ушкал-влак шогымо вэрыш пк могырым
гына пуралтэш, тугэ гынат, вольык отвор пла-
ныштэ адак уэш кок запас онсам ыштап
ончыкталтын, волгыдо лийшаш вэрч ту онса-
влак кўшыл могырэш төрза ышталтшашан.

Төрзан кугытшо дэн кумдыкшо 1 метр, сан-
дэн вольык отвор волгыдо лийэш. Төрзажым
чүчкүдынак кужырак ыштат.

Вольык отвор пырдыж пу пырня-влак дэн
ышталтэш, кўжгытшо 18—20 сантиметр лийэш,
кэрмыч йа кўй мөнгэ-влак шогалталтыт. По-
толык дэн кўвар онга шэлмэ кўжгө ломаш дэн
йа онга-влак дэн ышталтэш.

32-шо странитсыштэ ыштымэ расчот мыланна тэвэ тыдым ончыкта: коллэктив вольык отворым ышташ гын, куго отворым ыштыман,

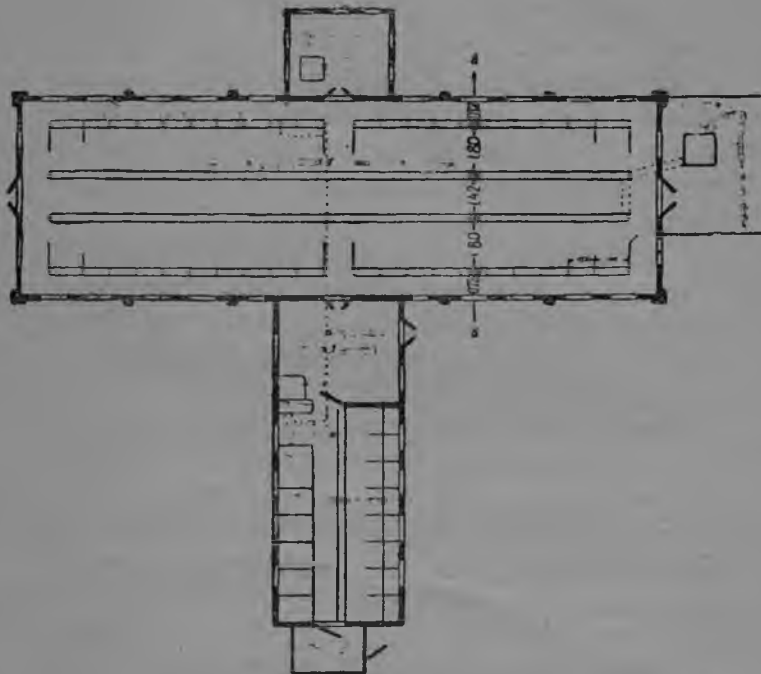

7-шэ сурэт. 40 ушкаллан да 15 нрэзылан ыштымэ отворын планжэ.

ту отвор 40 ушкаллан дэч кэм ынжэ лей. Коллэктив вольык отвор куго гын, отвор ыштымэ роскотат кажнэ ушкаллан шагал возэш, ту от-

ворышто ыштышэ паша вийланат окса шагал-
рак пыта.

Тэвэ сандэн мэ ты кнагаштэ 40 ушкаллан
да 15 прэзылан волык отвор ыштышаш пла-
ным рашын умландарэн пуэна (7-шэ да 8-по
сүрэтым ончо).

Эн ончылтэнак кэчым ончымаштэ волык
отворым кузэ ыштыман? Шуко годым тугань
ушкал отвор-влакым йүдйымал гыч кэчэвал-
йымак ыштэн кутушыж дэн шындат. Тугэ ышты-
маштэ ушкал отворын ик могыржо кэчэ лэк-
маш могырышто лийэш, туш кэчэ 11 час мартэ
возэш; вэс могыржо — кэчэ 2 час гыч тўнга-
лын кас мартэ возэш. 11 час гыч 2 час мартэ
кэчын эн сай волгыдыжо ушкал отворыш пу-
рэн ок кэрт.

Тыгэ ушкал отворым кэчывал йымал мо-
гыр вэрлаштэ ышташ лийэш, тушто кэчэ вол-
гыдо шуко.

ССР Ушэмын йүд йымал дэн кокла вэр-
лаштыжэ ушкал отворым тыгэ ыштыман: от-
ворын ик өрдыжшө кэчэвалйымал могырыш
лийжэ, вэсыжэ — йүдйымал могырыш. Йүдйы-
мал могыр дэч кэчэвалйымал могыр тёрза-
влак кугырак лийышт. Тыгэ ыштымаштэ ушкал
вичаш кэчывал годым лийшэ кэчэ шокшо
вийын возэш.

Отворышто 40 ушкалым да 15 прэзым
ашнышашан, адак туштак шөр налмэ, кормым
йамдылымэ вэр уло.

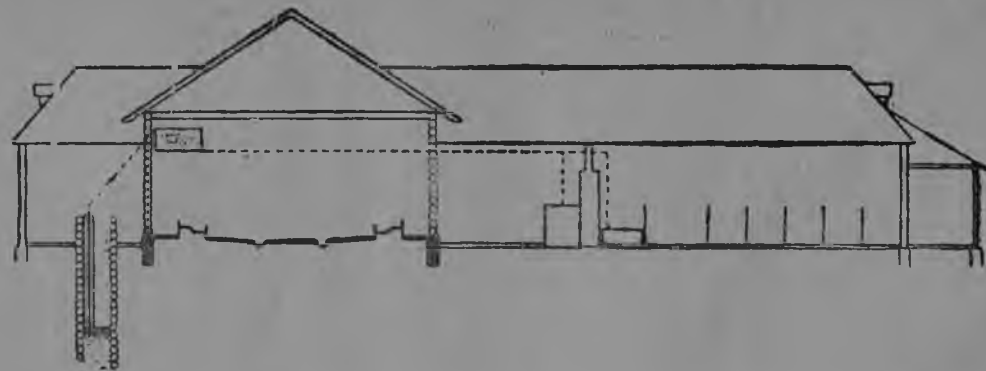

8-шо сүр. 40 ушкаллан ыштымэ волюк отворым покшэчшэ пүчкатын, тэвэ ты сүрэтыштэ ончыктымэ гань койэш.

Отворын кужытшо 25,6 мэтр, торэшыжэ 7,8 мэтр; прэзэ шогыктымо вэрын кужытшо 8,6 мэтр, торэшыжэ 5 мэтр. Отвор көргын кугытшо тыганьэ. Түжвал могырым отворын кугытшо тылэчат кугырак лийэш. Ушкал шогымо вэрын күкшытшө $2\frac{1}{2}$ —3 мэтр лийэш.

Отвор ыштымэ мачэрийал пу, пырнья лийшашан, ту пырнья-влак кэрмыч мэнтэ-влак коклаштэ опталтыт. Чодра пушэнтгэ шулдугын, кэрмыч шэргэ вэрыштэ зийан дэч посна стройкышто ик шулдэштарымапым гына ышташ лийэш пусаклаштэ кэрмыч мэнгым ыштымэ олмэш пырнья-влакым дөрт пусак гань чонгэн кучыкташ лийэш.

Шун дэн ыштымэ пырдыж кукшо вэрлаштэ гына йөра, адак түгэ ыштымэ гоным отвор вуйым кучэн шогышо мэнтэ-влакат чот лийшашан.

Күвар онгалан 2 сантиметр күжгытан асфальтым йа бетоным ыштышашан. 0,2 мэтр нэнчым оптэн үмбакежэ кэрмычым оптэн кэрмыч күвар онгамат ышташ лийэш.

Тыгай күвар онгам вольык тэрыс лукмо вэрэш, вольык тэрыс канауэш, ушкалын шойылыолжо шогымо вэрэш ышташ күлэш, канау дэч садэ $\frac{1}{4}$ мэтр нарэ түгэ ыштышашан. Ушкал шогымо вэрыштэ моло күвар онгам пу дэн ышташ лийэш.

Пу дән ыштымә кўвар онга шокшо, тугә ыштымаштә кужаш жапланат чыта, ушкал шондат пу кўвар онгаш ок логал, асфалът, бәток дән кәрмыч кўвар онгаш логаләш.

Коллэктив вольык отвор вуйым онга дән, калай дән ләвәдаш лийәш.

Вольык отворын көргыжө кузә ышталтшашан. Вуйыштым пырдыжш ыштән ушкал кок рат дән шогалтатәш, ушкал шур-шондо кышкымә ик вәрыштә, отвор покшәлнә лийәш. Ушкал шогымо вәрын кугытшым ончән кормым кондыштмо корным кодашат лийәш, от кодо гынат лийәш.

Кок түрлө ыштыманым ончыктән нуәна.

Пәрвәй йөнжө — кормым кондән пышташ ыштымә корно ок лий. Волын кумдыкшо 100 сантиметр, вол пундашын кумдыкшо 50 сантиметр, кужытшо 160 сантиметр, ушкал шур-шондо йогымо лаката — 45 сантиметр, ләкмыжә 160 сантиметр. Тыгә ыштымым торәш пүчмө 9-шә сүрәтыштә ончыкталтын.

Сүрәтыштә отворын ик шола могыржо ончыкталтын. Отворын пурла могыр көргө ыштымашыжат туганбак. Ушкал вуй ончылно вол түрын күкшытшө 25 сантиметр, вәс могыр түржын күкшытшө 60 сантиметр нарә.

Отворын көргыжым вәс түрлын ыштымә йөн — кормым кондән пышташ ыштымә корнан. Волпормо, шур — шондо канау 9-шә сүрәтыштә ончыктымо ганбак ышталтәш, ку-

гытшо гына изэ лийэш. Тыгэ ыштымэ дэн пырдыж воктэн 70 сантиметр кумдыкан кормо пышташ корным ышташ лийэш. Волын кумдыкшо 70 сантиметрак лийэш. Ушкал шогымо вэрын кужытшо—1,5 метр, шур-шондо йогымо лакатан кумдыкшо 36 сантиметр, тэрыс лукмо—140 сантиметр.

Ты ончыктымо вол-влакым күй кұвар онаш бетон дэн гына ышташ лийэш.

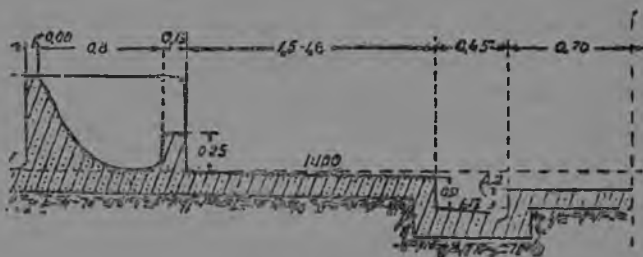

9-шэ сүрэт. Вол дэн кұвар она тыгэ ышталтэш. Покшэч пұчкын ончыкталтын.

Кұвар она пу дэн ышталтын гын йа пашам шулдэптаршаш вэрч пу волым ышташ лийыт гын, тунам волым 6-шэ сүрэт ончыктымо ганьэ ышташ күлэш. Пу дэн ыштымэ вол бетон вол кугытак ышталтэш. Волын пукшымо могыр түржө 25—30 сантиметр, вэс түржө—60 сантиметр.

Пу волым күзэ ыштышашым рашын 12-шо сүрэтыштэ ончыкталтын. Тушто ушкалым күзэ

кылдэн шогалтымат койәш — ты нәргән рашын ончылно ойлалтшашан.

Волын могоаньжым да ушкал шогымо вэрын кугытшым ончән ушкал йолышталтәш.

Волыкым эрэлыкыштә ашнышаш вэрч ушкал шогымо вэрым күчүк, ушкал шогымо кутыш гына ышташ тунгалныт. Сандән ушкал

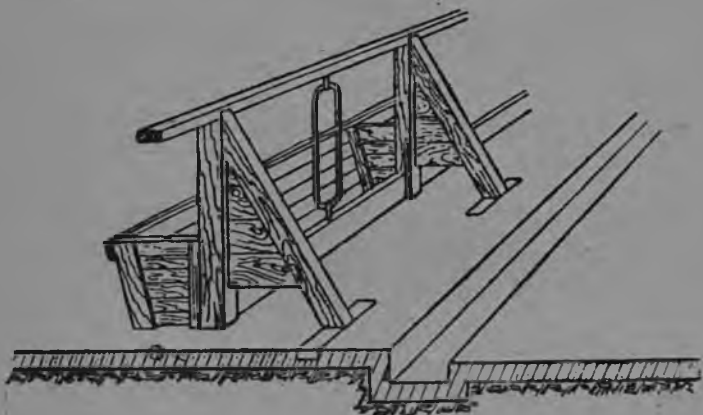

10-шә сүрәт. Пу кормушка.

эрәштә шога, шур-шондыжо шогымыжын тужвал могорышкыжо возәш. Тыгә ыштымаштә ушкалым пәш моштән кылдыман: тудо ончыкат, шойыкат лийын ынжә кәрт; шойык лийәш гын ночкишкыжо шогаләш, ончык лийәш гын, шогымо вэржым лавырта.

Вол күкшө гын гына ижә ушкал шогымо вэрым кужырак ыштат, Тугә ыштыдәат ок лий:

тугань годым ушкал вочпашыж вэрч изыш шойык чакналта. Вол ұлыш гың, тунам ушкал викок возын кэртэш.

Ушкалын тарванылпашыжэ да монь тудым йолыштыма гыч лийэш. Ушкалым тыгэ йолыш-таш күләш: тудо күләшыж нарэ тарваныл кэртшэ, ту жапыштак тувэч ынжэ кайэ.

Кизыт вэс кугыжанышпаштэ ушкалым омыташ чиктэн шогыктат. (12-шо сұрэтым анчо).

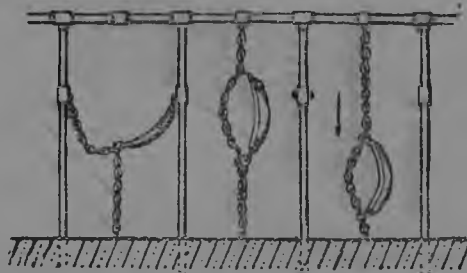

11-шо сұр. Ушкал йолыштымо чылвыр-влак.

Тудо торэшыжэ 4—5 сантимэтраң, күртньö турба дән ышталтын. Ту омыта ик могырым күшан, вэс могырым ұлан пыжыкталтын. Ту омыта күшыл могырым почылтын ұлыл онгаш кужытшо дән возын кэртэш.

Ту омыта ушкал шұйым ок кысэ, вольык эркин возын кэртэш, тугэ гынат, күләш сэмынак тарванылын ок кэрт.

Ушкалым эн сай чылвыр дэн гына йолышташ лийэш. (13-шо сүрэтым ончо). Ту чылвыр-влак тўрлө могырыш лийаш эрыкым огыт пу гынат, ушкал ўлкө да кўшкө лийын кэртэш.

Чылвырын кужытшо 170 сантиметр, мучашыж дэн ўлкө да кўшкө пыжыкталтын; ту чылвырыштэ тўрлө вэрэ лийын кэртшэ кок онго уло; ту онго-влак иктэ-вэсышт дэн йа

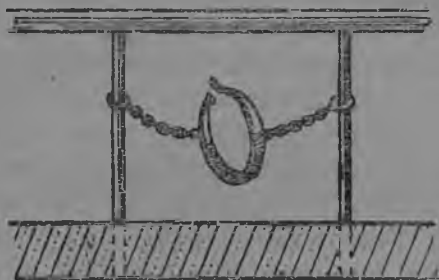

12-шэ сүрэт. Кок могырыш пыштымэ омыта.

шўштө дэн йа кадыр кўртнө дэн пыжыкталтыныт (11-шо сүрэтым ончо).

Ик могырым чылвыр, вэс могырым шўштө йа кадыр лапка кўртнө вольык шўйыш чикталтыт. Чылвыр ик мучашыж дэн кўшкө пыжыкталтын, сандэн ушкал шўйым ўлкө пизырэн ок шого.

Тугань чылвыр омыта кок могырыш пыжыктыманат лийэш,—ту омыта ушкалын шо-

галмыж годым күш күза, вочмыж годым үлкө вола (12-шэ сүрэтым ончо).

Вольык йүктымө. Вольыкым тыгэ йүкташ лийэш: вэдра дэн кажныжылан намайән-намайән йүкташ. Ындэ вольыклан вүдым вэс тўрлын намайаш тыршат.

Ушкал отвор покшэлан вүд ырэн шогышаш вэрч ик куго бакым шындат. Туш насос дэн вүдым йоктарат. Ту бак дэч кок могоырыш турба ышталтың, вүд йүктышаш годым ту турба-влакым почың волак дэн ушкал йүмө вэрыш вүдым йоктарат. Ту турба дэнак вүд вольыклан кочыш йамдылымэ куго атыш мийа, адак прэзэ-влакланат вүд тувэчак колталтэш.

Ушкалым күзэ йүктэт, шөрат тугэ лийэш. Мут гыч, Амэрик фэрмыштэ шынымашым ыштэнытат тэвэ тыдым пинчэныт: кэчэш ик кана йа час шот дэн йүктымө ушкал вүдым шагал йүэш, шкэ шонымыж дэн йүшө ушкал вүдым шуко йүэш. Шкэ вольаж дэн йүшө ушкал час чот дэн йүшө ушкал дэч шөрым шагал пуа.

Тэвэ сандэн эн сай вольык отворлаштэ вүдым ситымэ йотын шкак йоктарэн шогышо ушкал йүмо атэ-влакым ыштат, тыдым мэ 13-шо сүрэтыштэ ужына.

Пот пундаштэ рэшэткан моклакажэ уло. Ту рэшэтка йымалнэ изыш вүд лийэш. Ту кодшо вүдым ушкал йүаш төчэн садэ моклакам, йүаш төчымыж дэнэ йымакэ пизыралэш.

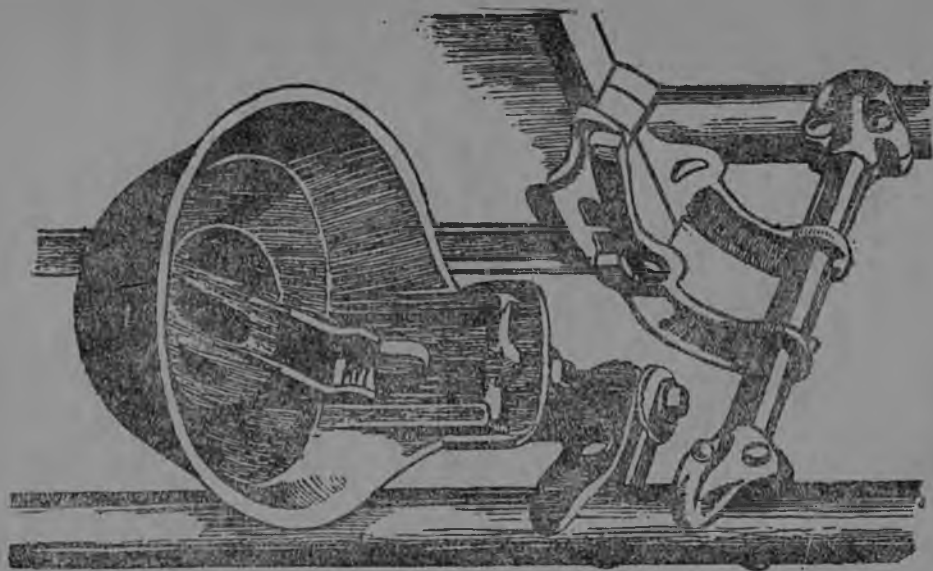

13-шэ сўр. Вольык йўктымё пот гань атэ.

Йымак пизыралмөнгө кран почылтәш, вүд ушкал йүмө атыш йогаш, тўналәш. Ушкал йүмө атә дән садә рәшәткан моклака чугун дән ышталтәш; кран, тулка дән пружинажә— вүргәннә дән сандән нуно огыт нараг (рүдан), сандән шуко жапышкән огыт пудырго. Ушкал йўын тәмә гын, садәшак вүргәннә пружина краным пәтырән шында, вүдат турва гыч йогымыжым чарна.

Вольык йўктымашым тыгә ыштымә пәш сай. Вольыкын кунам йўмыжө шуәш, тунам тудо йўәш. Адак йўмө дәч кодшо вүд ик атә гыч вәс атыш йогән кайән ок кәрт. Ту атым әрыкташат куштылго.

Моско гүбәрнаштә металлым вәстүрләмдышә промышләннә арчәл-влак кооператив ушәм („Меткоопромсоюз“, Москва, Варварка, 16) тугань шкә йўктышө атә дән омытавлакым ончыкташ кустар-влаклян ыштыктән луктын.

Ту ыштымә-влак вәс кугыжанышласә ганбак улыт, садә ик ойыртышыжо гына уло: омыта көрган кўртнө дән ышталтын огыл, тич (көргыдымө) кўртнө дән ышталтын, адак торәшыжә 16 миллимәтр, кўкшытшө 130 сантиметр, кумдыкшо 20 сантиметр.

„Меткоопромсоюз“ шуко ышташ тўналәш гын, садә ушкалым шкә йўктышо атын акшә 7 тәнгә лийәш, омытан—5 тәнгә.

Көргө опса как могырыш шушылман ышталтәш, кумдыкшо ик мәтр лийәш. Тўжвал

опсажэ почылтман лийэш. Ик могырыш почылтман гын кумдыкшо 1,2 мэтр лийэш, кок могырыш гын—1,5 мэтр. Опса-влакын кўкшытышт 2 мэтр дэч куго лийшашан огыл. Капкан кумдыкшо 3 мэтр лийэш.

Чыла тёрза-влакын кугытышт уло кўвар онган 12 ужаш гыч ик ужашыжэ лийжэ. Садэ ончыктымo вольык отворын кўвар онгажэ 19.968 кв. мэтрыш шуэш, сандэн уло тёрза-влак 1.664 кв. мэтр лийшашан. Тёрзан пормыжо кужакарак лийэш. Тёрза кўвар онга дэч 1,5 мэтр кўкшытыштэ лийэш. Шокшо жапыштэ опса дэн тёрза гыч эрэ шўлыш пурталтэш, сандэн тёрза 14-шо сўрэтыштэ ончыктымo гань почылтшан ышталтэш.

Тэлым ушкал отворыш эрэ йужым пуртэн шогышаш вэрч йуж нурымo посна вэр-влак кўлыт. Отвор гыч алама йужым шушын шогышо турба-влакын ышташ сай. Тугань шушын шогышо турба кок вэрэ ышталтшашан, иктыжэ потолок лышан—парым шушын шога; вэсыжэ ўлан, нэлэ газым шушэш, мут гыч, амиакым. Ты каласымым 8-шэ сўрэт раш умландара.



14-шо сўр.
Вольык отворысо почылтшан тёрза

Турбан ұлыл ужашыжә ушкал шогымо вэрыштә торәшыжә 20 сантиметр дән ышталтәш, чәрдакыштә кумдарак лийәш, кумдыкшо тышкыжат, тушкыжат 30 сантиметр лийәш, чәрдак дәч күшкө, вуй ұмбалнә 40 сантиметр дән лийәш, пытартышыжлан 60—70 сантиметрыш шуәш.

Йүштө годым турба сай шупинын шогыжо манын чәрдакыштә кок пачаш турбам ыштат, коклаштышт йара вәр 10—15 сантиметр лийәш. Ту коклаш пискә (пиля) шәлмә шу йа мэкынъа (арва) опталтәш.

Тәрысым погышаш вәрч шур-шондо канау уло. Ту канауын кумдыкшо 36—45 сантиметр, кәлгытшә—20 сантиметр, тәрыс колтымо вәр 12 сантиметр. Канауын пундашыжә ик могырыш тайыл, сүрәтыштә ончыктымо „а“ могырыш (15-шә сүрәтым ончо). Канауын пундашыжә төр лийәш, кажнә 50 сантиметрлан ик сантиметр шур-шондо йогымо вәрыш тайыл ышталтәш.

Ушкал шогымо вәрыштат вүд монъ садә канауш йогыжо манын кажнә 100 сантиметрлан ик сантиметр ту могырыш тайыл ышталтәш.

Вольык шондо канауыш йогән канау дән садә ик вәрышкак йогән мийа (15-шә сүрәтыштә „А“ буква дән ончыкталтын. Ту вәр гыч ту шондо тәрыс саклымә вәрыш йогән мийа.

Тугань шур - шондым чумырэн шогымо куго лакым кокгыт ышташ күлэш. Шур-шондо погынымо лакыш пэлыч вүд шурдымашын ышташ күлэш. 70—100 ушкалдан кэлгэ лакэ ышталтэш гын, ту лакым сэмэнт дэн йа бетон дэн ыштышашан. Тэрысым шаваш ту лакэ гыч погынышо шондым налаш лийшашлык лийжэ. Тэрыс аралымэ вэрым тэрыс лукмо лышан ышташ күлэш. Тудым тыгэ ышташ лийэш. Пундашэшыжэ 15—20 сантиметр шуным оптэн тушан рат дэн куйым оптыман. Пундашыжэ тёр ынжэ лий, шондо погынымо кэлгэ лакэ могырыш тайыл лийжэ. Волык отворышто 40 ушкал гын, тунам тэрыс аралымэ лакын кужытшо 20 мэтр лийэш, кумдыкшо — 9 мэтр. Йур шап лиймэ вэр-

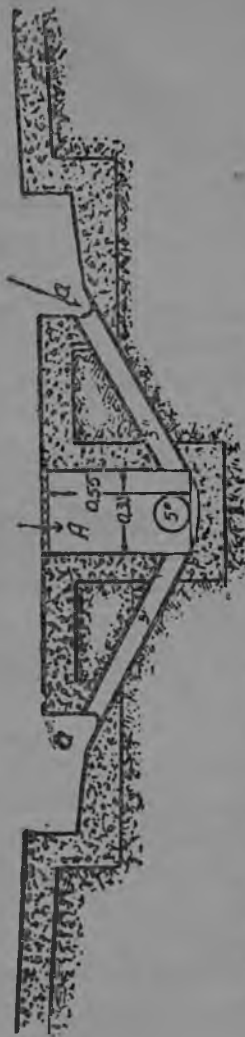

15-ше сүрэт. Сүрөтүшгэ волык шур-шондо куш йогымо ончыгталтын.

лаштэ тэрыс лакэ ўмбалам нил мэнгым шогалтэн кўр дэн монь лэваш ганьым ыштыман.

Моло сурт-оралтэ.

Вольк отворэш прэзэ-влак шогыктымо вэр-влакымат ышташ кўлэш. Кажнэ прэзылан вэр 1,5 кв. мэтр пуалтэш. Шочшо прэзэ-влак йыр рэшэтка гань авырымэ вэрыш шогалталтыт (16-шэ сўрэтым ончо), кугэмшырак прэзэ дэн пашмак (туна)-влак йара колталтыт. Мэмнан ончыктымо коллэктив отворышто прэзэ шогыктымо вэрын кужытшо 8,5 мэтр, кумдыкшо 5 мэтр лийшашан. Тушто чылажэ пашмак дэн прэзэ-влак 15 вуй лийшашан.

Кормым йамдылымэ вэр мэмнан ончыктымо отворын покшэлныжэ лийшашан. Кажнэ ушкаллан $\frac{1}{2}$ кв. мэтр дэн чотлэн ту вэрын кугытшо ышталтын, ушкал 40 гын, кормо йамдылымэ вэр 20 кв. мэтр лийшашан. Шудо чардакыштэ лийэш. Кормо йамдылымэ вэр волгыдо, куго тўрзан лийэш.

Туштак вўд лэвыктымэ куго потат лийэш. Конга воктэн шчиток лийэш, тудо прэзэ-влак шогымо вэрым ырыктэн шога (10-шо сўрэтым ончо). Мэмнан ончыктымо кормо ыштымэ вэрын кужытшо 5 мэтр, кумдыкшо 3,6 мэтр.

Кормым йамдылымә пӧләм йымалан вольык кормым саклымә складым ышташ кӱлэш, тушто вож-саскам да монь саклаш лийэш. Тушко волаш тошкалтын ышталтэш. Тувәч вож-саскам луктын шогаш ик тӱрлӧ амалым ышташ кӱлэш.

Ту складыш вож-саскам оптымә опсам вольык кормо пӧләж тӱжвал могыр гыч ышташ кӱлэш.

Кормо йамдылымә пӧләмыштә пашам сай ыштышаш вәрч тудын ончылан отвор тӱжвал

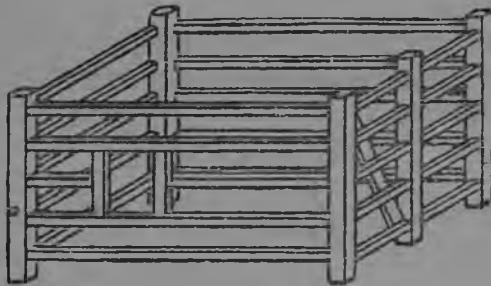

16-шә сӱр. Шочшо прэзым шогыктымә вәр.

могырәш ик тӱрлӧ лэваш гань ыштымач, йӱран годым монь кондымо вольык кормым йастарымә дәч ончыч йылә гына туш пуртән шогалташ лийэш. Тушанак висам сакаш лийэш.

Пытартышлан шӧр налмә пӧләм нәргән ушәштарәна. Тудо вольык отвор воктәнак

лийэш. Вүт уло гын, шөр налмэ вэрыштэ ич пусакэшыжэ памашым кўнчаш кўлэш. Тувэк насос дэн вўд бакыш (потыш) йоктаралтэш, тушто вўд лэвыкталтэш (планыштэ ончыкталтын). Шөр налмэ помэшчэнийын кужытшо 5 мэтр, кумдыкшо 3 мэтр.

Коллэктив вольык отворым кузэ ыштышаш, көргыжым кузэ пёлкалышаш нэргэн ончыктэн пумөнтө ындэ ту отворым ышташ монар ма-чэрйал кўлмым ончыктышо смэтым сэрэн цуэна. Ты смэт почаш вольык оралтэ пу дэн ышталтшашан, мэнгышит-влак кўй лийшашан.

Коллэктив вольык отвор ышташ мо-мо кўлэшым шинчышаш вэрч ыштымэ смэт. Отвор 40 ушкаллан ышталтэш. Кужытшо $25,6 \times 6,8$ мэтр лийшаш.

Пырдыж-влаклан:

1) 6 арш. кужыт., 15,5 см. кужыт. пырња	319
2) 7 " " 15,5 " " "	13
3) 9 " " 15,5 " " "	54

Потолыклан:

4) 6 арш. кужыт., 13,5 см. куж., кўжгө оҥа	450
--	-----

Кўвар оҥалан:

5) 6 арш. кужыт., 15,5 см. куж., кўжгө оҥа	174
--	-----

Шолап шойаклан:

6) 9 арш. кужыт., 17,8 см. кужыт., пырња	16
7) 7 " " 17,8 " " "	20
8) 7,1 кужытан, 20 кужытан	54

Вуй ләвәдышлан:

- 9) Күчүк оҥа-влак 162 тўжәм
- 10) Пуда оҥа кучыкташ 66,3 кг
- 11) 7.5 м. кужытан вара 450

Көргө опса-влаклан (3):

- 12) 5 м. кужытан, 6,6 см. кужытан оҥа 5
- 13) Опса йыпса 10
- 14) „ кид кучәм 3

Тўжвал опса-влаклан (5):

- 15) 5 м. кужытан оҥа 15
- 16) Пуда 4" 4 кг
- 17) Опса йыпса 16
- 18) Опса кид кучәм 5

Төрзалан (40):

- 19) 5 м. кужытан, 6,6 см. күжгытан оҥа 40
- 20) Йанда 40 ләсток

Кормо пумо үстәл:

- 21) 4,3 м. кужытан стойко 76
- 22) 5 „ „ оҥа 48
- 23) 5 „ „ вичкыж оҥа 96

Мунар турба (7):

- 24) Вичкыж оҥа 28

Конопатлымә:

- 25) Чөвык 1 тонат 150 кг

Отвор көргө дән отвор воктәнсә стройко:

- 26) 5 м. кужытан вичкыж оҥа 120

Мэнгэ-влак:

27) Кэрмыч-влак.

Выньэм дэн вўд колтымо турба.

Чылажэ чодра мачэрийал тынарэ кўлэш:

Куд аршынан пырныа	875
Шым „ „	177
Индэш „ „	70
Лу „ „	54
Кўжгё ога	93
Вичкыж ога	120
Кучыктымо-влак	450
Оралтэ вуй лэвэдмэ кўчўк ога-влак	160тўжэм

Сай вольык отвор могань лий-шашан.

Эн ончылтэнак вольык отвор волгыдо лий-шашан. Пичкэмыш вэрыштэ лавра, чэр лий-эш, тушто тўрлө шинчаш койдымо (бактэрий) тўрлө чонан-влакат шуко лийыт. Пичкэмыш отворышто вольыкын тазалыкшым ончаш йёсё, чэрланышэ вольыкым жапыштыжэ ойырэн налаш ок лий, эмлышаш жапат эртэн кайа.

Вольык отворышто шокшо лийжэ. Шокшылыкшо 7 градус дэч кэм ынжэ лий, 12 градус дэч шукат ок йөрө. Тугай отворышто вольыклан илашат сай. Йўштө годым ушкал шуко кочкэш, шёрым шагал пуа; кочмыжын шукужо вольыкым ырыкташ пуа, шёрлан шагал кодэш.

Йўштö отворышто ушкал лўпшаташат йöсö, адак йўштö годым ушкалат шöрым ок волто.

Вольык отворышто шўлыш эрэ, кукшо лийжэ. Отворышто вўдыжгö, пич лийэш гын, вольыклан зийан дэч моло ок лий, туганьыштэ эн куго зийан прэзэ-влаклан лийэш. Пичкэмыш пусаклаштэ вўдыжгышö понго-влак лийаш тўнгалыт, тўрлö зийаным ыптышэ микроп шукэмэш.

Тэвэ сандэн вольык отворышто йуж кондыштмым пэш сай ыпташ кўлэш манынна ильэ.

Ушкал шогымо вэр эркын лийжэ, тугэ гынат, пэш куго ынжэ лий, тугань лийэш гын ушкал ончаш йöсö лийэш.

Адак пэш кумда лийэш гын, тунам ушкал шогымо вэрыштыжэ торэш шогалын уло шогымо вержым лавыртэн пытара. Варажым ушкал тугань лавыртымэ вэрышкыжэ возэшат, шкат лавырга. Мэмнан ончыктымэ вольык отворышто ушкал шогымо вэрын кумдыкшо 1,07 мэтр лийшашан. ўшкўж шогымо вэрын кумдыкшо—1,4 мэтр.

Вольык шогымо вэрын кўвар онажэ йымач йўштö пурэн, парла-нэн ынжэ шого. Ту кўвар она тэрыс канау могырыш тайыл ыпталтэш. Кўвар-онгам сэ-мэнт дэн ыпташ сай, адак она дэнат ыпташ лийэш. Ушкал отворышто ушкал йымач тэ-

рысым кэчын эрыктэн шогаш күлэш — тунам ижэ ушкал-влаклан шогашышт сай лийэш.

Вольык йымак олымым оптэн йымачшэ тэрысым кэчын эрыктэн шогаш күлэш. Ушкал кийымэ вэр кукшо, эрэ лийжэ, йүштö ынжэ лий.

Пукшымо волым моштэн ышташ күлэш. Корм тувэч вольык йол-йымак ынжэ його, адак вод пундашым эрыкташ куштылго лижйэ.

Тэрыс лукмо вэрым сайын ышташ күлэш тэрысым луктын шогаш куштылго, вольыклан кошташ эркын лийжэ.

Тэрыс лукмо корно кўвар онгам коч могань мацэрйал дэнат ышташ лийэш. мут гыч, шун дэч тўналын бэтон дэн ыштымэ мартэ. Тугэ гынат, тэрыс лукмо корным ыштымэ годым тэвэ тыдым шинчаш күлэш: изэ вольык отворлаштэ вольык лукмо изэ орва кайэн кэртшэ, куго отворышто имнэ орва дэн эртышашлык лийжэ.

Ту кўвар онга ушкал шогымо вэр кўвар онга дэн тёр йа изыш ўлдырак ышталтэш.

Потолык коч шўлыш пурэн йа лэктын ынжэ кэрт. Сандэн кўшыл мogyрым сайын мландэ дэн йа шун дэн нэрэнчылаш күлэш.

Тугань потолок лийэш гын, тунам потолок ўмбалнэ кийышэ вольык кормо ок пужло; адак потолок коч йуж ок кошт гын, тунам, отвор гыч потолок коч шокшо кайэн ок пытэ, куго йүштö годымат потолок ок вўдыжгö. Пу дэн ыштымэ вольык отвор, пырдыж дэн по-

толык вичкыж гын. йүштө годым көргө мо-
гырым вудыжгат. Вудыжгымашын пырдыж үм-
бак үстарэн онгам кыраш күлэш, потолык
үмбалаң рокым йа шуным опташ. Адак кок
пачаш потолыкымат ышташ лийэш.

Вольык отворым волгыдэмдышаш, түрлө
шинчаш койдымо микробым пытарышаш вэрч
вольык отвор көргым ийэш кок кана звэска
дэн йыгаш күлэш.

Звэскам вүдэш шалатэн йыгаш лийэш,
адак үмбалдымэ шөрэш шултарэнат йыгат, шө-
рэш шултарэн йыгымэ звэска вургэмэш ок пиж.

Адак чүмын чийа дэнат пырдыжым йыгаш
лийэш.

Вольык отвор лышан тэлым вольыкым ик
жаплаи конташ лукнашлык куго вэрым ыш-
таш күлэш.

Вольык отворысо көргө порадкэ.

Эн ончылтэнак тэвэ тыдым шинчэн шогал
күлэш: куго вольык отвор—кормым шөрыш
савырымэ пабрик лийэш. Кажнэ пабрикыштэ
көргө паша порадкэ ышталтын, ту порадкым
чылаштат илышыш пуртэн ту пораткэ күш-
тымө почэш ыштэн шогат. Мэмнан колкөз
вольык отворыштат тугань паша правил лий-
шашан, ту правил почэш чылаштанат ышты-
шашан, күштымым садэшак илышыш пуртэн
шогыман.

Эн ончылтэнак могонь папам мо жаныштэ, могонь порадкэ дэн ыштышапым ончыктыман. Кэчэш 8 час. ыштымым чотыш налын тыгань папа расписаньым ышташ лийэш.

Паша порадкэ.

Вольык отворышто: Прэзэ-влак пблэм ыштэ:

Эр: 4¹/₂—5 ч. Тэрысым эрыктымэ, ушкал йымал олымым тёрлатылмэ, уш-кал водарым мушмо.

5—6 ч. Лүштымаш.

6—7¹/₂ ч. Вол-влакым эрыктымэ. пукшымо, ¹/₂ вийын кочышым, ¹/₂ вүданрак кормым, ¹/₃ пэшкыдэ кочышым пумо, йүктымө, ушкал-влакым эрыктымэ, тэрысым кышкымэ (эрыктымэ дэч вара вольыкым мушкаш кагашым пуат).

Кэчвал: 12—12¹/₂ ч. Тэрысым пэлкэ кышкымэ, ушкал йымал олымым тёрлатылмэ, ушкал водарым мушмо.

12¹/₂—1¹/₂ ч. Лүштымаш.

Тэрысым эрыктымэ, прэзэ-влак йымал олымым тёрлатылмэ, вол-влакым эрыктымэ.

Пукшымо дэн йүктымө.

Прэз-влакым эрыктымэ, мушмо, үштмө, тэрысым эрыктымэ.

Тэрысым үштын кышкымэ, прэзэ-влак йымал олымым тёрлатылмэ, вол-влакым эрыктымэ.

Пукшымо, йүктымө.

1¹/₂—2 ч. Пукшымо (1¹/₃ пэшкыдэ кормым пумо), йўктымө, тэрысым эрыктымэ.

Нас: 6¹/₂—7 ч. Тэрысым кышкымэ, ушкал йымал олымым олмыктымо, ушкал водарым мушмо.

7—8 ч. Лўштываш.

8—9¹/₂ ч. Вол-влакым эрыктымэ, пукшымо (1¹/₂ вийын кочышым, 1¹/₂ вўдан кормым, 1¹/₃ пэшкыдэ кормым пумо), йўктымө, ушкал йымал олымым вашталтымэ, тэрысым эрыктымэ.

Тэрысым эрыктымэ.

Тэрысым ўштын кышкымэ, прэзэ-влак йымал олымым тўрлатымэ, волым эрыктымэ.

Пукшымо дэн йўктымө.

Прэзэ-влак йымал олымым вашталтымэ, тэрысым, ўштўн кышкымэ, прэзэ пўлэмым эрыктымэ.

Папа расписаньэ дэч посна, коймо вэрэш папазэ-влаклан кузэ вольык отворым, вольыкым эрэштэ ашнымым ончыктышо правилы-мат ыштэн сакуман.

Коллэктив вольык отворышто лийшаш эн кўлэш правил-влакым гына каласэн пуэна.

1. Папа дэч посна колкоз вольык отворыш йэн-влак иктат огыт пургалт.

2. Папа ыштымэ годым, эн кўлэшыжэ ушкал лўштымө годым ныма шаулымашат ынжэ лий.

3. Вольыкым кышт, йўратэн ончат. Вольыкым тэк укэлан тарватылмэн огыл.

4. Вольык-влак кажнэ кэчын шотко дэн эрыкталтыт, арньаш пöрык лэвэ вүд дэн мушкыт.

Тэлым вольыкым кэчын 1—2 часлан тўж-вак кошташ луктыт.

5. Вольык отворыш, шуко годым прэзэ-влак шогымо пöләмыш эртак эрэ йуж пуртэн шогалтэш, күлэш годым эм дэн тўрлө шинчаш койдымо чонан (бактэрий-влак) пытаралтэш.

6. Ушкал лўштышö-влак лўштымö дэч ончыч ушкал водарым мушкын вара эрэ лустра дэн конкымэш ўштыт. Ушкал лўштымö дэч ончыч ушкал лўштышö-влак кидыштым шовын дэн мушкыт (сандэн ушкал отворышто кид мушмо вэр лийман), эрэ ончыдасакмым чийат, вара ушкал лўшташ тўнгалыт.

7. Ушкалым кукшо кид дэн лўштыман. Парньа дэн огыл, мушкындо дэн лўштыман.

8. Ушкалым садэшак, йылэ, кузэ лийэ тугэ лўшташ ок күл. Лўшташ ольан тўнгалаш күлэш, варажым утыр шап чарныдэ лўштэн нытарыман.

Чарнэн-чарнэн лўшташ гын, ушкалын нэр-выжэ вэстўрлэмэш, вара тын шогымыжым чарна.

Шöр лўштымö йўк шоктыжо, шöр вэдрапштэ шонгаг шогыжо.

9. Ушкал кийа гын, тудым лўштымö дэч цзын ончычрак киньэлташ күлэш. Ушкал

шуко кийа гын, тулэч вара шалэш йа шораш тўнгалэш. Вигэ тыдэ ушкал лўштымō годым шōрым лавыртэн кэртэш.

10. Лўшташ тўнгалмэ годым пэрвōй шōр чўчалтышым пэл мogyрыш лўшташ кўлэш. Кокымшо гана кидыш лўшталтэн шōрып моганьжым, сайлыкшым ончаш кўлэш, тамжын моганьжым подылын шинчэт.

11. Ушкалын кузэ шогымыжымат шайлаш кўлэш. Ушкал шкэ кышт гын, лўштымō годым йолжо дэн кыра гын, тунам ушкал лўштымō годым ушкалын водаржэ монь кошталйэш. Сандэн водар ала нуалын, пэнтгыдэмын йа шокшэмын монь манын раш ончаш кўлэш. Иктаж мо лийын гын, ту нэргэн сэдшак вольк ончышылан увэртараш кўлэш.

12. Эн шукужо лўштымым чарнышаш годым кузэ лўшталтмым ончаш кўлэш. Ушкал шōр лўштэн пыташ тўнгалмэ годым шōр утыр шуко толаш тўнгалэш. Тулэч посна шынымаш гыч тэвэ тыгэ койын: лўшташ тўнгалмэ годым ушкал шōр вишкыдэ лийэш, лўштымаштэ пытартыш ужаш шōр ўйан, ўмбал гань лийэш.

13. Пытартыш лўштымō шōр эн кōргыштō лийэш. Шōр йогэн толмо корно кадыр-кудыр, сандэн шōр эркин ўлкō йогэн вола, ўйан шōрлан йогаш тулэчат йōсо. Шōрын пытартыш ужашыжым лўштэн лукшаш вэрч лўштэн пытарымэ дэч ончыч водарым туржаш, йыгаш

(массировать) күлөш. Тугэ йыгымэ дэч вара уло шөрым лүштэн налаш лийэш.

14. Шуко вэрэ ушкалым парньа дэн лүштат, ушкалым парньа дэн огыл, мушкыңдо дэн лүшташ туныкташ күлөш.

15. Лүштэн пытарымбиггө шөрым садэшак отвор гыч нангайаш күлөш. Шөр ушкал отворышто йатыр шынчыш гын, тунам туш пурак, лавра тэмэш, адак лүштымө шөр тэрыс үпшымат йылэ шкэ дэжжэ шупшын тэрыс үпшан лийэш.

16. Ушкал лүштымө атэ дэн шөр пыштымэ атэ эрэ лийшашан.

17. Прэзым ончышо папазэ-влаклан, эн шукыжо 6 тылызыш шудымо прэзым ончышо папазэ-влаклан прэзым пукшымышт дэч ончыч кидыштым мушкын ончыласакым чийаш күлөш, адак прэзэ-влаклан шкэныштымат, мо-ло йырсе настамат нулыкташ ок күл.

18. Шөр налмэ пөлэмыштэ коч кунамат эрэ лийэш.

19. Вольык чэрлана гын, ты нэргэн садэшак вольык отвор вуйлатышылан увэртарат, тудо шкэ порэмда йа вольык доктырым конда.

Чэрланышэ вольыкын чэржэ пнжшан чэргань гын, тунам чэрланышэ вольыкым садэшак моло вольык дэч ойырат.

ВОЛЫК ОТВОРЫМ ВУЙЛАТЫМЭ ПАША.

Волык отвор вуйлатышэ, папа виктарышэ волык ончымо папам сай шинчышэ тунэмшэ йэнг лийжэ. Йзэ волык отворышто вуйлатымаш папа иктаж колкоз члэн кидыштэ лийжэ, тудо волык ончымо папам сай шинчышан лийжэ (эн күлэшыжэ волыкым нормо дэн пукшэн моштыжо).

Куго колкоз волык отворыш лўмын волык ончаш тунэмшэ тэчник ўжылтэш. Тудын ыштышаш папажэ тыганьэ: волыкым прамай пукшымым ончымо да учотым ыштымэ, күзэ волык ончымым шайлымэ, волык тазалыкым ончымо. прамай лўштымым шайлымэ, монар шөр лўшталтмым чотлымо, прэзэ-влакым куштымэ, сэркалымэ.

Куго волык отворышто волык ончышо тэчниклан чыла папаштыжат полшаш колкоз члэн кокла гыч грамотан, умлышо йэнг-влак ойыралтыт, нуно волык отворышто чэрэт дэн ыштат.

Коллэктыв отворысо папа (волык ончымо, иукшымо, тэрыс эрыктымэ, волык дэн оралтым эрыктымэ, лўштымө, кормым кондымо, шөрым нангайымэ, волыкым күтымө) тыгэ ышталтшашан:

Волык отворысо чыла папамат члэн-влак чэрэт дэн ыштат. Адак папашкэ эрэлан-(кужо жаплан) йэнг-влакым шогалташ лийэш. Воль-

ыкын монарыжым ончэн члэн-влак обшо погынымаш пунчалмут почэш паша чэрэт 2 арньа гыч, тылызэ гыч, 2 тылызэ гыч да монь возын кэртэш.

Паша годым дэжурный-влак колкоз күйш-тымым ыштат, вольык ончышо тэникын күйштымыжым ылышыш пуртат.

Ончымашым, пукшымашым, лүйштымашым чэрэт дэн ыштышэ-влак ыштат, ушкал лүйшташ посна йэнг-влакымат ойыраш лийэш.

Вольык ончышо-влак вигэнат ик канаштэ огыт вашталт, ик ужашыжэ кайэн шога, вэсыжэ толын шога. Вигэн икканаштэ вашталтыт гын, тунам нунын толмэшкэ мо ышталтмым викокак шинчэн налын огыт кэрт.

Вольык отворышто пашазэ-влак тынар лийшашан:

а) Кажнэ 10 ушкаллан ончэн лүйштышэ ик үдрамаш шогалталтэш, кажнэ 15 прэзым ончышо ик йэнг лийэш.

б) Кажнэ 50 ушкаллан йа кажнэ 50 прэзылан ик дэжурный.

в) Кажнэ 40 ушкаллан кормым кондаш да шөрым завогыш шуншыкташ ик имнэ дэн ик пөрийэнг пуалтэш.

7. Кугойэнг-влак огыт ситэ гын ижэ пашаш изэ-влак ушалтыт.

Пашам монар ыштымым чотлымо табэль уло, тушкө монар пашам ыштэн, могоань арвэрым кучылтын — чыла сэралтэш.

Варажым кажнэ кэчын чотлыма гыччлэпын кажныжын ик тылызыштэ монар ыштымыжэ чотлалтэш.

Кажныжын тылызыштэ монар ыштымыжым ончыктэн пырдыжэш пыжыкталтэш. Кум кэчэ көргыштө сэрымын йонгылышыжым иктат ок ончыкто гын, тунам тугэ сэрэн пыжыктымэ прамайэш чотлалтэш.

Кажнэ ушкалын шөр пумыжым шинчэн, висажым ончэн пукшалтэш. Куго отворышто ик ганьэрак ушкал-влаклан ик түрлө кочышым түшка дэн түшка дэн пукшаш лийэш.

Уло кормо посна вэрыштэ кышт кийа.

Кэнэжым вольыкым луктын пукшышаш вэрч вичэ шудо дэн шүлым ушэн вүдалтэш, тудым ужаргыньэк пукшэн шогалтэш.

Кормым йамдылымэ годым тэвэ тыдым шинчэн шогаш күлэш: ушкалым шокшо вэрыштэ шогыктэн тэлым сай кочышым пукшаш гын, тэлымат тудо шуко шөрым пуа. Тэлым тыгань кочышым пукшыман: йошкар рэвэ, куго рэвэ, турнэпс, парэнтэ, молат. Ужар шудым, кукурузым, кэчэвөртэм (кэчыйыр) шудым молымат ик түрлын мландэ лакыш оптэн тэлылан тугак кодэш.

Вольык кормым куго лакэш, йа куго атэш шукташ лийэш.

Сандэн мэ рашын каласэна: вольык отворым ыштымэ дэн пырлья тэлы-

лан шуктымо вольык корымат йамдылаш кўләш

Вольык корым шуктымаштэ пайда пэш куго. Шуктэн вўдан корм-влакым, вўдан кўйжо дэн саклаш лийэш, мутгыч, ужар шудо йўрап вэрлаштэ кошкэн ок шу, шукташ пыштэт гын, тудо ок пужло, тэлылан сай вольык кочыш лийэш.

ССР Ушэмын кокла вэрыштыжэ кэчывөртэм вондым, вуйым пэш сай шуктат. Кэчывөртэм вондо дэн кэчывөртэм вуй шуктымөнгө пэш шуко сай вольык корым пуат. Ты пашапштэ примэрлан „Гэрольд“ лўман коммуным ончыктэна. Тудо Моско губэрнаштэ Барыбин станса лышнэ. Тушто Амэрикысэ ганьак вольык корым шуктымо куго башнья ышталтын,

Ту башньяштэ викым (шўльө йөрэ вўдымым), кэчывөртэм вондым, вуйым шуктат. 1928 ийштэ үйандымэ ик гэктар мландэ гыч тынар корым налыныт: шўльө дэн викэ йөрөрымө кормо дэч шуктымо кормо 16.000 килограм лийын; кэчывөртэм дэч — 48.000 килограм дэчат шуко.

Шуктымо вик дэп шўльө кормын ик сэнтньэржэ 67 ур дэн возын, шуктымо кэчвөртэм шудын кажнэ сэнтньэржэ — 33 ур дэн. Тыдэ вож-саска дэчат шулдо, шуктымо кормын пайдажэ озанлыклан пэш куго.

Кызыт „Гэрольд“ коммунышто ушкалым шуктымо корма дэн талук мучко пукшат.

Вуйлымаш

	<i>Стр.</i>
Ончыл мут	3
Ушкалым коллектив отворышто ашнымын пайдажэ	7
Могань отворым ышташ кўлэш	15
Моло сурт-оралтэ	38
Сай вольык отвор могоань лийшашан	42
Вольык отворышо көргө пораткэ	45
Паша порадкэ	46
Вольык отворым вуйлатымэ паша	51

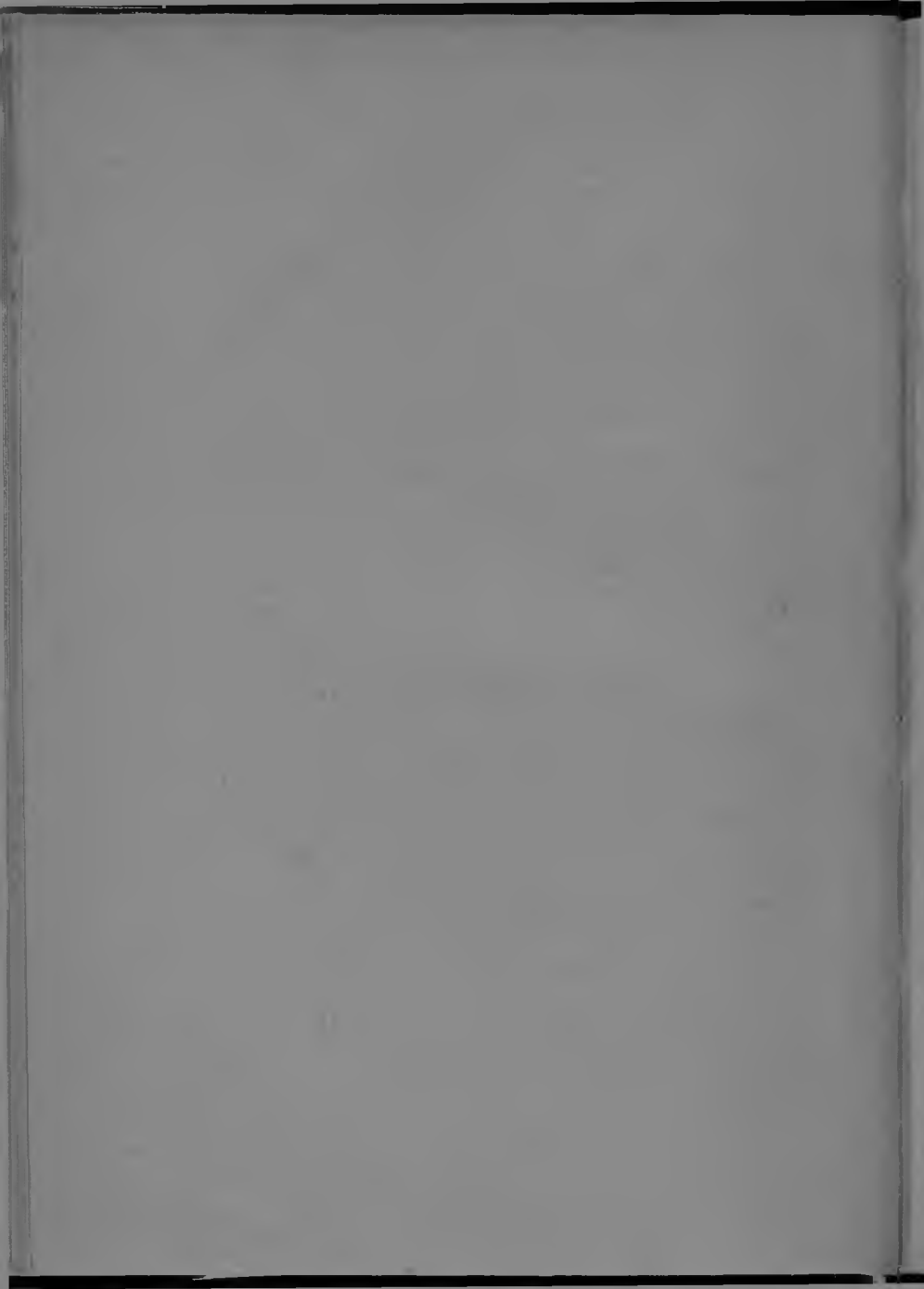

1894

1895

1896

1897

1898

1899

1900

1901

1902

Акшэ 10 ырш.

19841 Цена 10 коп.
с. х.

1 | Мар. л.
12-577



НА МАРИЙСКОМ ЯЗЫКЕ
(Восточно-луговое наречие)

А. А. БЕЛОВ. Коллективный скотный двор

ЦЕНТРАЛЬНОЕ ИЗДАТЕЛЬСТВО НАРОДОВ СССР.
Москва, центр, Никольская, 10

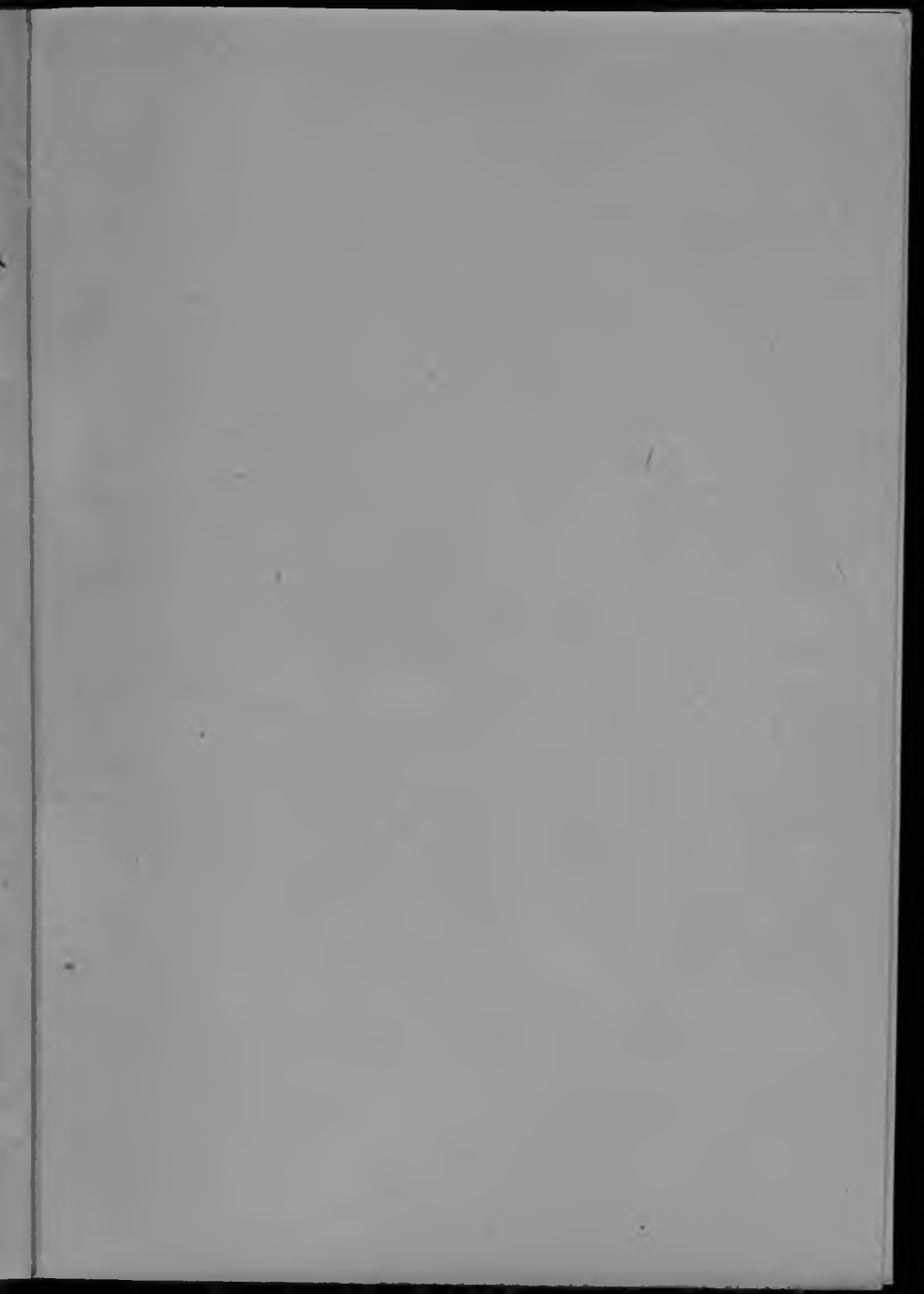



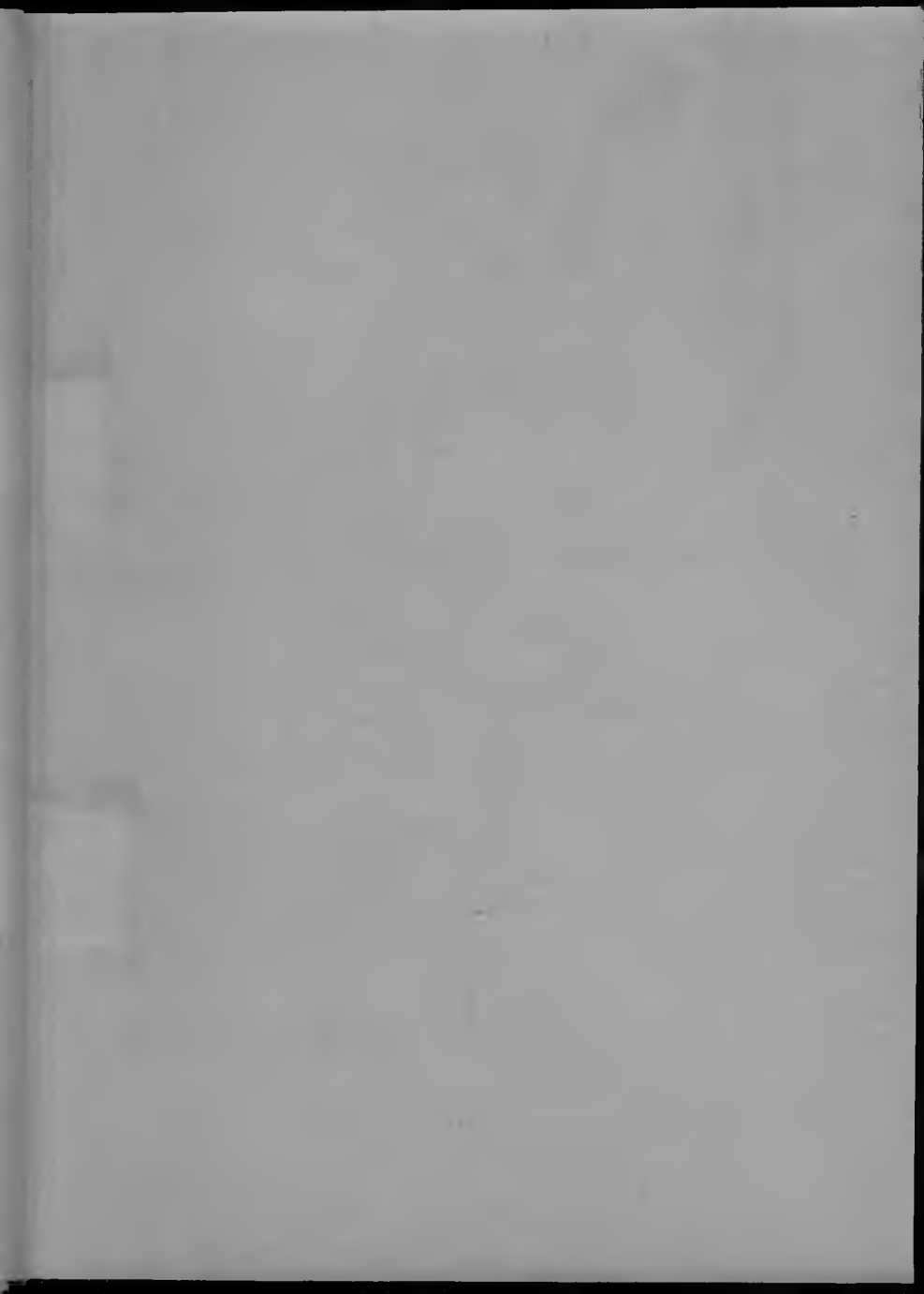

Map.

Q-577.