

~~H 28-9~~

483



М. Артамонов

# ТУРА ЛҮЙАШ КУЗЭ ТУНЭММАН



Войеннэ кнага лукшо государствэннэ  
издательствэ ★ Моско ★ 1934

33  
10

12-211

10/11

10/11

10/11

~~Н 28-2~~

~~483~~

М. Артамонов

11 Мар. 11.

Г 2-329

# Тура лүйаш кузэ тунэмман

М. И. Соколов кусарэн

Г.П.Б. ■ ЛНГР.  
Ц. 1925г.  
ЛНГ № 17



ИЧВ.

1046

ВОЙЭННЭ КНАГА ЛУКШО ГОСУДАРСТВЭННЭ  
ИЗДАТЕЛЬСТВЭ  
МОСКО ★ 1934

ИЧВ. №

М. АРТАМОНОВ. Тура луйаш кузэ тунэмман. Ты кнага тура луйаш туныкта. Ты кнагаштэ луймын тунг привилыштым, изи калибран винтовкын ышталтмыжэ, тудым аралымэ дэн кучылтмын лудшо йэнган умылгаралтэш.

Ты кнага I ступень луймаш пашан усталыкшым умылтара да „Ворошиловски стрэлок“ значоклан нормым пуаш йамдылалташ полшэ.

Ты кнага утлажым йалысэ, колхозысо калыкклан лудашышт кэлыштарэн возэн лукмо.

## ЛҮЙМАШЫН ТУНГ ПРАВИЛЫШТ

Кажнэ таза йэн тура лүйэн моштышо лийын кэртэш. Сайын лүйэн мошташ лүймашын тунг правил-влакшэ дэн усталыкшым гына умылаш кўлэш. Ты умылымаш дэн усталыкым ончыкшым кэчэ йэда тунэмме дэн, шкэндым йамдылымэ дэнэ пэнгыдэмдыман.

Мэмнан коклаштэ йужышт, шкэныштым йамдылыдэак, вигак снайпэр лийнэшт. Тугай йэн-влак, лүймө пашам кўлынак тунэмаш пиждэ, кэч кунар патроным доктылыт гынат, садак шонымышкышт огыт шу. Тыгэ снайпэр лийаш ок лий. Лүйаш туныктымо правил дэн усталыкым радамын тунэмын, эрээк шкэнжым йамдылэн толшо йэнгына, патроным шагал доктылэш гынат, вашкэрак устан лүйэн моштышо — снайпэр лийын кэртэш. Тид дэн пырляк устан лүйэн моштымаш туныктышо инструкторын могай улмыжымат онча. Инструктор, лүйаш тунэмшын йонгылышыж дэн моло ситыдымашыжым ужын, корандаш полша. Инструктор лүйаш тунэмшылан лүймө пашан усталыкышкыжэ кузэ шуаш лиймэ нэргэнат, пычал ўзгарым кузэ кучылташ кўлмө нэргэнат ойым пуа. Тугэ гынат, инструктор шкэ пашажым пэш сайын шинча гынат, сайынак лүйаш туныкта гынат, лүйэн мошташ шонышо йэнг шкэнжым туныктэн-йамдылэн ок шого гын, шонымыжым ок шукто. Инструкторын пашажэ тыгай гына: лүйшө йэнгын йонгылышыжым палыман да тудо йонгылышым корандаш полшыман; йонгылышым корандышаш вэрч правил почэш кузэ лүйаш кўлмым

шкэ ыштэн ончыктыман. Луйаш тунэмшэ йэнган инструкторын ойжо дэн ончыктымыжым кузэ гынат сайын шуктэн шогыман. Инструкторын туныктымыжым, ойжым шотлыдымо йэн патроным гына арам локтылэш.

„Ворошиловски стрэлок“ йэнгым йамдылымэ паша шукуж годым луйшыжō могай йэн улмымат онча. Адакшым луйшō йэнгым йамдылымэ паша шуко патроным кучылтмо дэнэ ок шотлалт, а сайын логалтэн моштымо дэнэ шотлалтэш; тидым раш шинчэн шогыман.

Сар годым, нимогай порадкэ дэч посна кашакын луйкалмаш ик йэнгын устан луймыжō дэч утла, кугурак полышым пуа. Порадкэ дэч посна луйкалымаш патроным гына арам локтылэш.

Тура луйэн моштымын пайдажым тэвэ тыгай примэр-влакат ончыктат:

Икана йапон империалист-влак Чапэй луман китай ола ваштарэш толыныт ильэ. Тунам китайсэ туран луйэн моштышо калык нуным пэш чот аптра-тэныт. Нуно луйшō-влак сұмырлышō пōртла кок-лашкэ шылын шогалын, йапонсо толышо (граби-тэль)-влак кокла гыч кугурак да күлэшрак йэнгыш-тым ойыркалэн луйэн пуштэдэныт. Тунам йапон-влакчан чот логалын, нуным шуко пытарэныт.

Адак тэвэ ик жапыштэ англичан войска Кэчы-вэл Африкыштэ кум изи кугыжаныш ваштарэш кредалаш тўнгалын. Нинэ кугыжанышлаштэ Бур калык илэныт. Нуно чыланат сай охотнык да тура луйэн моштышо улыт улмаш. Шкэныштын тура луйэн моштымыштым англичан империалист войска ваштарэш кредалмаштышт нуно пэш сай ончыктэныт. Англичан-влакчан тунам чот пэрнэн.

Тура луйэн моштымаш мыланнат пэш күлэш. Садлан тидэ кнагаштына кузэ тура луйэн мош-таш тунэмме нэргэн мэ возена. Тидэ кнагаштэ лудшо йэн-влак луймō пашан тўн правилжэ нэр-гэн, изи калибран винтовкын ышталтмыж нэр-

гэн да тудым сайын аралэн кучылт моштымо нэргэн куштылго йылмэ дэн умылтарымым муыт.

Тидэ кнагаштэ возымым умылымэкэ лүймө пашан лэрвой ступэньшкыжэ шуын, „Ворошиловски стрэлок“-влак радамыш шогалын кэрташ лийэш. Ворошиловски стрэлок лийын, мэ В. И. Ленинын — кажнэ пашачэ да шэмэрлан клас тупманым лүдыктэн, сэнэн кэртшашын, оружийым кучылт моштышо лийман — манмэ ойжым шуктэна.

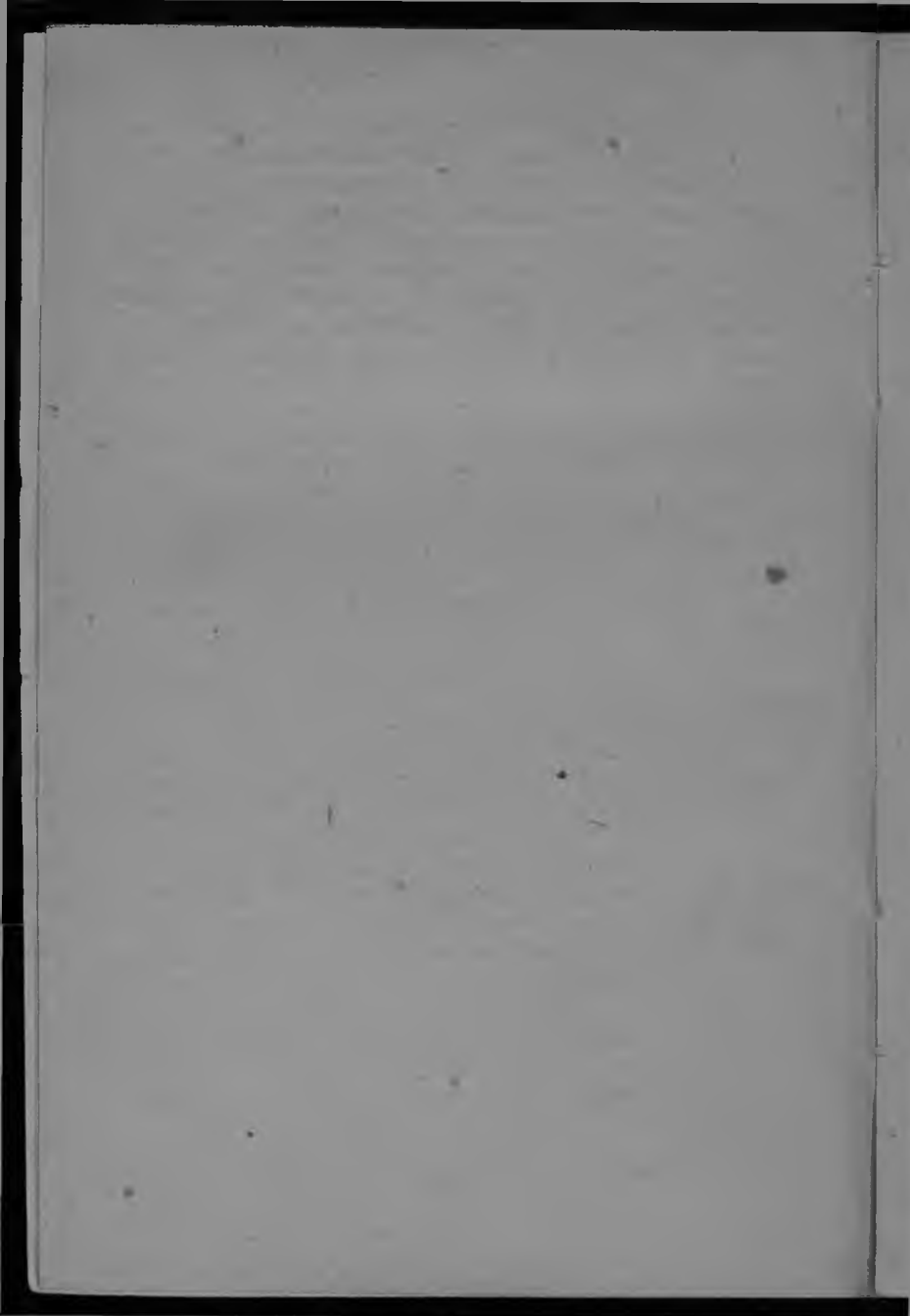



## САЙ ЛҮЙШӨ ЛИЯШЛАН МОМ ШИНЧЫМАН

Сай лүйшө лияшлан тэвэ тидым чот умылэн, шуктэн шогыман:

а) сайын прицэлым налман;

б) сайын, ныжылгын куроқын спускыжым шупшылман;

в) лүймө годым капкылым күлэш сэмын кучэн моштыман.

Прицэлым күлмө сэмын (прамай) налын моштымо, куроқын спускыжым ныжылгын шупшылмо да лүймө годым капкылым күлмө сэмын моштэн кучымаш икканаштак ок пуалт, ты шотлан лүйшө эрқын-эрқын тунэмэш. Чыла нинэ туран лүйэн моштымо нэргэн ойлымынам лүйшө-влак уло капкылышт дэн кэлыштарэн автоматла ыштэн шогышт. Лүймө годым иктым ыштымэкэ тудын почэш вэсыжым, мутлан, прицэлым налмэкэ, куроқын спускыжым колташыжэ кузэ күлмыжым шонэн шогыман огыл. Иктэ почэш вэсым шуктэн шогымыжым капкыл шкак ыштэн шогыжо. Тидым, вэс сэмын каласымаштэ, иктэ почэш вэс пашажым ыштэн толаш капкыл тунэммыж дэнэ шкэ пашам куштылэмдыжэ. Лүймө годым уло капкылын кажнэ тарванымыжым (кожганымыжым) вашкыдэгэчэ йалт сайын тунэмын налман. Вара шканэт иктыжым сайын умылымо гай чүчмэкэ ижэ тудын почэшсэ вэс пашажым ышташ эрқын вончэн кұрылтдэ ыштэн толман. Лүймө годым вашкаш (содорланащ) нигунамат огэш күл. Варажым, лүйашлан чылажымат радам шот дэн шуктэн толмэкэт, шканэтат тура лүйэн

моштымэтла чүчмө годым гына луйэн колталу күйөш.

Иктым гына каласэна, луйшө йэнгын луймө пашан тэхникижым кузэрак умылэн толмыжым луймыж дэн тэргэн аклат.

## Прицэлым налмаш

Прицэл рамкын вачышт дэнэ төр мушко вуйым ужмым да прицэл точко дэк виктарэн ончымым моштэн күлэшын прицэлым налмэ маныт. „Төр мушко“ манмым тэвэ нинэ правил почэш палаш лийэш: прицэл рамкын вачышт чылт төр горизонтальнэ кийышт. Тыгэ төр огыт кий гын, вара

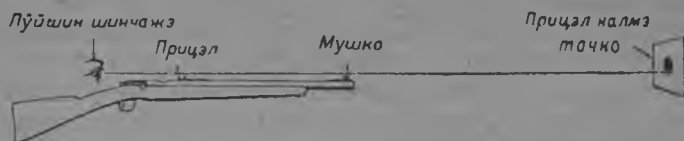

1 сур. Прицэлым налмаш.

винтовкын йа прорэзшэ кадыргышэ, йа винтовко локтылалтын. Мушко дэчын кок тұрышкыштат прорэз кокласэ вишышт ик төр лийман. Нинэ виш ик төр огытыл да иктаж вэлыштыжэ вишыжэ ағысыррак гын, мушко тудо ағысыр вэлышкэ пужлышылан шотлалтэш, садлан пулыат тувэлкак шөрын кайа. Мушкын вуйжо прорэзын кұшыл вачышт дэн төр лиймэ — сайлан шотлалтэш. Мушко прорэзын вачышт дэч кұшнө шога гын, тугай мушкым „кугу мушко“ маныт. Адак тэвэ мушко прорэзын вачэ кұкшытыш шудэ шога гын, вэс сэмынжэ прорэзын көргыштө кұчыкын шинча гын, тугай мушкым „изи мушко“ маныт.

Спортивнэ луймаштэ прицэл точко олмэш шукыж годым мишэньын шэм тэтражэ чотлалтэш.

Тидэ шэм тэтрам „йаблочко“ (олма) маныт. Лүймө годым олман ұлыл түржын покшэкыжэ прицэлым налман. Тугэ гынат, йужо лүйшө йонгылышым ышта. Тудо йонгылышыжо тэвэ тыгэ лийэш: прицэл налмэ годым, шэм олма шэм мушко вуй дэнэ ушнымыла койэш, нунын кокласэ ойыртэм палак огыл. Садлан мушкын вуйжым шэм олман йымал тұрышкыжө ушэн прицэлым налат гынат, тунам кугу мушко налалтмэ лиймэ дэн шэм олма көргыш пурэн кэртэш. Тыгай йонгылышым шукуж годым шижашат ок лий. Тидэ йонгылышым корандышаш вэрч прицэл налмэ годым мушко вуй дэн шэм олман коклаштышт шүртө кұжгыт гына вишым кодыман.

Лүймө годым пэрвой лүйаш түнгалшылан эша иктым палыман: тидэ мэмнан шинчаланна вэрч лийэш. Мэмнан шинчана түрлө торатыштэ улшо шуко прэдмэт-влакым ик сэмынак раш ужын огэш кэрт. Ик түрлө прэдмэтыштым сайракын ужын кэртэш, молыштым томамакын.

Тидэ ойлымына лачак лүймө пашаштэ шуко годым лийэш.

Лүйшын шинчашт ик жапыштак прицэлын прорэзшым, мушкым да мишэньын шэм олмажымат ужман. Йужо йэн лүймыж годым мушко дэн мишэньым сайын, прицэлын прорэзшым томамажэш. Тиддэн пырляк йужо йэнгын шинчажэ (томам шинчан) прорэз дэн мушкым раш ужэш, а мишэньым томамажэш. Томам коймо годым прорэз вудакан, шикшыштэ улмо гай гына койэш, тыгай годым утларак шэмалгынак койшыш прицэлым налман.

Прорэз дэн мушкым сайракын ончымаштэ лүйшө чылт йандарынак шэм олмам ок уж. Олма шэмэ гынат, сур түсан да шаланышыла койаш түналэш. Тугэ гынат, тидлан өрдэак прорэз дэн



2 сур. Күләш сэмын шындымэ мушко.

мушкым чот ончэн сур олман ұлыл тұржө гычын, изи шүртө кұжгыт вишым кодэн прицэлым налын лүйман. Умбақыжат тыгэ койдымаш эшэ утларак лийэш гын, тунам вара шинчана нойэн, садлан изиш кандарыман. Шинчам кандарашлан нуным чылтак кумаш күлэш альэ пэш раш чэвэр тұсан прэдмэт-влакым ончаш огэш күл, тунам вудалгырак, ужар тұсан, шып шогышо альэ кийшэ прэдмэт-влакым вэлэ ончыман.



2а сүр. Лүймө годым канымаш.

Лүймө пашан тэхникыжым тунэмме годым, кажнэ лүйаш тунэмшэ шкэнжым шекланэн шогыман. Сайын эскэрэн шогымо дэн иктаж могай йонгылышым палмэкэ, тудым тунамак корандыман. Тунэмаш тўналмэ годымак тугай йонгылышым от корандэ гын, тудо умбакыжым привычкыш пура. Тугэ привычкэ лийын кодэш гын, вара вэлэн пытарап пэи нэлэ лийэш. Тидэ шотышто лүйаш тунэмшэ йэнг инструктырын кажнэ олчыктымыжым да туныктымыжым илышыш пүртэн шогыжо.

Прицэлым налмаштэ эша тыгай йонгылышат лийын кэртэш: прорэзыштэ мушко тёр налалтын огыл — тёрсыр мушко манмэ изиш ёрдыш тайнышэ, йа сулаптыргалшэ лийэш. Садлан прицэл прорэзын тўрышт дэн мушко коклаштэ вишыжэ тёрсыр лийэш. Кувэлнэ вишыжэ изирак гын, пульа тувэлкэ шёрын кайа.

„Кугу“ мушко годым (кўкшў годым), прицэлын вачышт дэч тудын кўшкырак шогымыжо годым, пульа кўш кайа. „Изи“ мушко годым, тудын вуй-

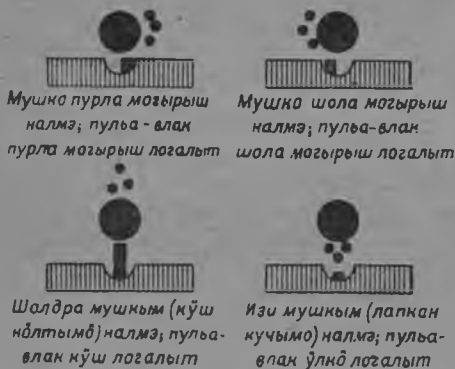

3 сўр. Йонгылыш шындымэ мушко.

жо прицэлын вачышт дэч ўлнырак шогымыжо годым, пульа ўлыкырак кайа.

Мушко утларак кўкшў альэ утларак изи гын, адак торашкырак прицэлым налын лўймё годым логалташ кўлмё вэр гыч пульа утларак тайна.

Йужо годым лўймэкэ сокта (калбас) лийэш, тунам ик пульашт кўшкё, вэсышт покшэкэ, кумышышт ўлык вэрэщыт. Тидэ молан лиймыжат палэ: лўйшё йэн мушко дэн модэш, ик тёр мушкым налын ок монито, тудо икана лўймыж годым „кугу мушкым“, вэс кана лўймыж годым „изи

мушкым“ налэш, садланак пульажэ иктыжэ кўшкө, вэсыжэ ўлкө логалыт.

Адакшым пуля кўшкө тэвэ тидланат логалэш: лўйшө йэн лўймыж годым мишэньын шэм олма дэн винтовкын мушкыж коклаштэ прицэл налмыж годым, шўртө пырчэ кўжгыт гай вишым ок кодо, вара викак шэм олмаш ончэн прицэлым налэш. Мушко вуй дэн мишэньын шэм олма коклаштышт вишым тўрлын налын лўйат гын, пуля-влак шала логалыт. Утларак вишым торымо годым, пуля-влак ўлкө логалыт.

### Курокум колтымаш

Лўймө пашан тэхникижым умылымаштэ лўйэн колтымо годым спускум моштэн шупшылаш тунэмаш кўлэш. Спускум вашкэн шупшылын колтымо эрээк йонгылышыш пурта. Тидэ спускум шупшылын моштыдымо йонгылыш пэрвой жапыштак огэш корандалт гын, вара вэлэш корандаш пэш нэлэ лийэш.

Вашкэн спускум шупшылын колтымаш 2 чий дэнэ лийэш: лўйэн колтымо дэч лўдмө дэн да прицэл налмэ годым мишэньын шэм олмажэ мушко йымак лач виктаралтшэ манын лўйаш жапым вучымо дэнэ. Лўйшө йэн спускум вашкэн шупшылын колтымыжо дэн лачак лўймө жапыштыжэ винтовкум чытырыкта, садлан пуляжат тунам өрдыш кайа. Тыгай чытырыктэн спускум шупшылмаш эша чот лийэш гын, пуля мишэньыш йөршэшат логалдэ кайэн кэртэш.

Вара курокум лўймө годым кузэрак колтыман?

Вик логалтэн лўйэн мошташ тунэмме годым пурла кид копа дэнэ винтовко пуын шўй йыжынкыжым (шейку ложи) йымачын лып кучаш, кошар парньам ончык шўйэн спускум почышкыжо пышташ, вара кугу парньам винтовко пу шўй

йыжын кутышэш вийашын виктараш күлэш. Шолагай кидан йэнланат тидын сэмынак да, шола кидән гына ыштыман. Ындә гурла кидна изиш куштылгын гына винтовкым кучаш полша манмынам мондаш ок күл, кошар парньанат спускын почыштыжо кийа. Тидә кошар парнья варажым парнья вуйсо пәрвой йыжынжә дәнә тудым шупшылэш. Коклан гына — кужу парньан йэнлан вэлә парньан кокымшо йыжынжә дәнә спускым шупшылаш лийэш.



4 сур. Спускым шупшылашлан парнья күлэш сэмын возын.



5 сур. Пурла кидын кугу парняжә винтовко пуын шуйжым кормыштымыла ок воч.

Луйән колтымо жап кунам лийэш манын вучымо дәч поснак шкәнжын уло вийжым пыштән мушкым ик төр шогыкташ төчән винтовкым куча. Луйән колтымо жап лишан винтовко чытыралт колта гын, мушко коштышташ тунгалэш. Ту жапыште спуск крүчок шупшылмым изи жаплан чарныман, угычын мушкым сайын виктармәкә ижә тудым шупшылын колтыман.

Луйаш тунэмаш тунгалшә-влакын пәрвой тунэмә годым винтовко чытыралтмаш эрәракак лийэш. Тугә гынат тудлан орын шогымо огәш күл. Мушко мишәнә шәм олма йымалнә изиш коштыштәш гынат, куроным эркым колташ лийэш. Тыгә изиш мушко коштыштмо дәнә кугу йонгылышак ок лий, пуля-влакат шәм олма гыч ордын огыт ләк. Винтовко чытыралтмаш кугуракынак лиймыж дән

мушко шэм олма йымачын өрдышкө төршга гын, спуск крьучокым изи жаплан шупшылмо дэч чарэн, мушкым угычын сайын виктармэкэ гына шупшылын колтыман.

Луйаш тунэмшэ йэн шукуж годым спуск крьучокым шупшылын колташ йамдылалтын шуын огыл гынат, мушко шэм олма йымак шуын шогалын гын, вашкэн луйэн колташ тырша. Тыгэ вашкэн спуск крьучокым шупшылмо дэнэ винтовко чытыралтэш да йонгылыш луйалтэш. Тыгэ луйаш төчымө дэнэ чот кучэдылман. Кэч кузэ гынат, мушко шэм олма йымалнэ ок лий гынат, эркин, ныжылгын, шиждэ луйэн колтыман.

Луймө годым винтовко кидэш чытырдымыжэ дэнэ пэнгыдын кучылтмыжо трэнировка ыштымэ (шуко гана ыштэн тунэммэ) дэнэ вэлэ лийын кэртэш. Иканаштэ, чыгырыктэн спуск крьучокым шупшылмаш сай привычкэ огыл, садлан эн ончыч луйаш тунгалмэ гоodyмак тудым пытарыман.

Тидэ ойлымына гыч куроком эркин, ныжылгын колташ тыгай правил-влакым шуктэн шогыман:

1. Луйшө йэн, луйаш спуск крьучокым шупшылмыж годым, уло вийжым моштэн күлэшын прицэлым налаш пыштыжэ. Тудо жапыштэ кузэ луйалт кайа, тудын йүкшө, мөнгэш вачым кэртмыжэ могай лиймыжым шонымат ок күл. Тунам луйэн колтымашыжэ шиждэ лийжэ.

2. Мушко шэм олма йымакэ лишэммэ жапыштэ спуск крьучокым вашкэн шупшылмо ок күл, тудым эркин гына, ныжылгын шупшыл колтыман.

3. Луйаш вашкымэ (содорланымэ) огэш йөрө, вашкэн луйаш төчымаштэ чытыралтмын тунг чийжэ.

### **Луймө годым капкылым кучымаш**

Сар жапыштэ, спортышто да сонарлымэ (охотышто) годым луйшө йэнлан шкэнжым турлын



кучашыжэ вэрэштэш. Луйаш туныктымo пашаштэ кажнэ сэмын капкылым кучэн луймымат ынде ситышынак тунэмалтын да тэргэн налалтын. „Ворошиловски стрэлок“ манмэ значокым налашлан нормым пумо годым утларак пэнгтыдын капкылым кучэн, кийэн луйман. Тидэ йөн дэн (кийэн) каньылын луйэн колташ тунэмаш нэргэн кызыт туныкташ тунгалына.

Винтовко дэн луйшө йэнг ик тичмаш машин гай лийман. Тыгэ луйшө йэнг дэн винтовко ик сэмын лийжэ манын, винтовкыш шүштө уштым пыжыктат. Луйшашлан кэч мөгань ұштат, мутлан



6 сур. Тыгылай ұштө.

тэвэ — винтовкым нумалын коштмо ұштат, альэ лұмын ыштымэ, американкэ лұман, альэ пытар-тышланжэ тыгылай ұшталмэ ұштат йөрат.

Винтовкын кұшыл мучашыштыжэ „антабкэ“ манмэ лұман изи рож альэ кольча лийэш. Тидэ рожыш альэ кольчаш уштым чыкэн пыжыктыман. Уштым чиктымэ годым, тудо ынжэ пұтырныл. Варажым ұштө онгыш шола кид чикталтэш. Уштын онгыжо шола кидын вачыж дэк шумэш пуржо. Тудым ыштымэкэ кидын мускул кұшыл могыранжэ пэрэмычкэ манмэ шупшылалтэш. Шола кидын копажэ ұлыл могырым вачыш кайшэ кок ұштө корно (лэмдэ) йыр кайа. Луйшө йэнг шола кидшэ дэн кұшыл антабкэ дэнэ улшо лодак гай цэвйо манмэ гыч винтовкым куча. Кид кола тупым ұштө лыпак возын пэтыра. Тыгэ пэнгтыдын чымыктэн винтовкым кучымо годым, уштын прэ-жажэ гына кид туп кутлаштэ ынжэ лий, прэ-

жажэ кид тупышто лийэш гын, чот чымалтмыж дэн кидымат чот пүчкынак Корштыктэн кэр тэш.

Ўштö дэн күлэш сэмын моштэн пайдаланымэ шотышто тыгай правил-влакым шуктэн шогыман.

1. Ўштö чот шупшылалтшэ лийман, лыш-луш лийман огыл, укэ гын, тудын күлэшыжат йомэш.

2. Ўштым утыж дэн шупшаш ок йөрö, тугэ тудо винтовкым важык шупшаш тунгалэш да лүйшö йэнланат йöнысыр, корштыктышан лийэш.

3. Ўштö шкэ вэрыштыжэ лып шинчыман; кид мучко ўлык нужылтын воыман огыл.

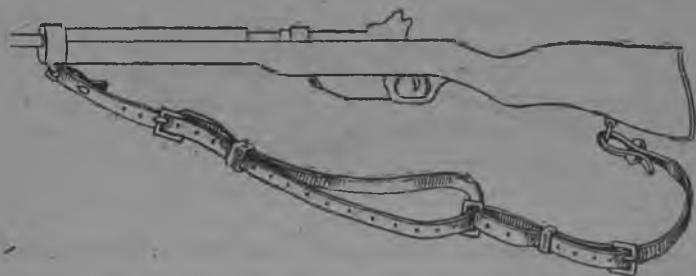

7 сур. Лұмын быштымэ ўштö.

„Ворошиловски стрэлок“ значоклан нормым пумо годым, кийэн лүймö утларак сайраклан да йöнанлан шотлалтэш, садланак кэч кэат эрэ кийэн лүйаш төча. Кийэн лүймашым мланна чот тунэмман. Лүймö годым вашкэ күлэш сэмын возын мошташ күлэш. Моштэн, күлмö сэмын вочмаш (киймаш) привычкыш савырныжэ.

Ындэ кузэ кийэн лүйаш күлмым ончэн налына.

Правил почэш сайын кийэн лүйаш тунэмаш, лүймаш мишэнь ваштарэш шогалмэкэ, пэл савырныш нарэ пурла вэлыш савырныман. Тунам шола пулвуй ўмбак сукуман. Винтовкым шола кид дэнэ кучэн, пурла кид дэнэ мландыш чараклалтын лүйшö йэн мландэ ўмбак шуйналтын кумык возэш.

Шола кид кыньэр вуйжо дэн винтовко йымалан мландыш энэрта, вара винтовкым пурла вачышкыжэ ишэн, төрланэя возэш. Шола кидын парняшт Улыл могырым винтовкым лушкыдынак кучэн кийат, шола кид йөршэш ончык виктаралтэш. Кид копа винтовкын кушыл антабкыш шуын кэртшэ альэ тудын дэк чогак лишэмжэ, прицэл дэк шужо. Шола кидым шкэ лишкэ спуск крьучокын спобко дэкшэ шупшылман огыл, укэ гын, винтовко чытыралташ тўналэш. Винтовкын уло нэлытшым шола кид шкэ ўмбакыжэ налэш. Пурла кид винтовкым ўрдыжшў гычын куштылгын гына кучаш полша. Тид дэн пырляк тудын кыньэр



8 сўр. Кийэн лўймаш.

вуйжо шола кидын кыньэр вуйжо дэч 30 сантиметр нарэ гына шэнтэлнырак пурла могырышто лийэш. Уштым чымэн шупшын кучымо да кыньэр вуй-влакым сайын шогалтылмаш пэрвой жапыштэ изиш каньысырын чўчэш, тугэ гынат, вара вэлэш трэнировка ыштымэ дэнэ тунэмалтэш, кокымшокумышо гана тунэммаштэ лўйшў йэн куштылгын да каньылын лўйаш шкэ капкылжым кучэн кэртэш.

Лўйшў йэнгын вуйжо изиш пурла могырыш савыртымэ лийман, шўргў-пылшыж дэнэ эркынак винтовкын прикладышкыжэ энэртиман.

Лўйшў йэнглан винтовкын прикладшым чот вачышкыжэ энэртикташ кўлэш. Садлан винтовкым кид дэнэ шупшман огыл, а ўштў дэнэ шупшыктэн

чымыктыман. Винтовко приклад мучаш лач пок-шэлжэ дэнак вачыш энгэрталтэш да лүйэн колтымо жап годым кұшкат, ұлыкат, ордышкат тёрштэн йа чытырнэн ок кай.

Лүйаш тунэмаш тўналшэ йэнлан пэрвой кэчэ гычак тўналын винтовко прикладым эрэ ик сэмын вачыш энгэргыкташ тунэмман.

Мишэньлан ваштарэш кийшэ лүйшө йэнгын капкылжэ изишак шола могырышкыла савырнышэ лийман. Тудын йолжо изиракын, 25—30 сантиметр лопкытын, торалтын кийышт. Йол таганышт мландэш логалын вочшо лийман.



8а сўр. Кийэн лүймө го-  
дым шола кидын кузэ  
лиймыжэ.



9 сўр. Кийэн лүймө го-  
дым пурла кидын кузэ  
лиймыжэ.

Лүймө жап эртымэшкэ лүйшө йэнг уло капкылжым, утларакшым мландын энэртышэ могыр ужашыжым чылтак вашталтыдэ кучыжо. Винтовкыш патроным пыштымэ годым, мландыш энэртышэ кынбэр вуйым нёлталмэ ок кўл, винтовкыжым вачэ гыч мучыштарыман огыл. Тидлан вэрч лүйшө йэнг кидшым да вачыжым волталалын, винтовкыжым пурла могырышкырак ыштэн, мландэ гыч кынбэр вуйжым тарватыдэ патроным пыштымэк тошто сэмынак лүйаш йамдылалтэш.

Чылт сайын да каньылын возын тёрланэн шумэкэ гына лүйаш лийэш.

Тыгэ сайын возын мошташ тунэмшаш вэрч, йёнан жап годым, эрэк возын ончыман, тугэ ыштэн капкыл эркын-эркын тунэмэш.

Винтовкым моштэн альэ йонгылыш кучымыжым лүйшө шикак палэн кэртэш. Лүйаш капкылым йам-дылмэкэ, лүйшө йэнг шола кидшын парняштым луштэн винтовкым изиш волта да пурла кидшым шуйалтэн өрдышкырак налэш. Винтовко тошто сэмынак кодман, тудо ончыкат, шэнгэкат тайналтшан лийман огыл, адак шола кид копа гычат йаклэшт кайман огыл.

## Шұлымаш

Лүймө гоным шүлэт гын, шұлымө сэмынак винтовкат коштыштэш. Тыгэ винтовкын коштыштымыжым кузэ пытарыман? Кажнэ лүйшө йэнлан тэвэ тыгай кум ойым шуктэн шогыман: лүймө гоным прицэлым валмэ, шұлымө да курок спуск крүчोकым шупшылмо ик тұрыс паша гай лийжэ. Лүйаш тунэмдымэ йэнгын шукыж гоным тыгэ лэктэш: возэш, төрлана, шола шинчажым кумалта да тунамак, прицэлым налын шуктымо дэч ончычак, спуск крүчोकым шупшылэш, лач лүйэн колтымо жапшылан шұлыш дэч посна кийэн кэртдымэ лийэшат, шұлалтэн колта. Шұлалтымыжэ пэлдык винтовко чытыралт кайа, тудо жапыштак лач лүйалтынат кайа.

Моштэн лүйшө шкэ шұлышыжым лүймыж гоным кузэ куча?

Тудо возэш, төрлана, мушкым прицэл точкышкыжо виктара, спуск крүчोकым шупшаш тұналмыж дэч ончычак эшэ тошто гайак тичмашын шұла. Вот мушко прицэл точко дэк шуын шогалэ, тунам тудо көргыжым луштаршашлан вэрч көргыж гыч шұлышым луктэш. Спуск крүчокшым шупшаш тұналмыж гоным, лүйшө йэн шұлымыжым чарнэн, колшо сэмын шып лийэш. Шұлыдэ лүйэн колтымо жапым вучаш нэлэ гын, прицэл гычин шинчажым өрдыш корандыдэак, спуск крүчोकым шұлалтэн эртымэшкыжэ шупшылмым чарна. Вара

шүлалта да угычын шүлымыжым чарна, угычын крүчоком шупшаш тўгалеш. Луйән колта.

Луймө годым кәч кунамат, шүлыдә кийаш нәлә гын, тунам прицәлым йомдардәак, вәс сәмынжә, прицәл точко гыч шинчам наддәак, спуск крүчоком гына шупшылмым чарныман, икана, кокана пәлә шүлалташ да адак луйән колтымәш шүлымым чарныман.

Кәч могай луйшө йәнлан луйаш тўгалмыж дәчын ончыч пиктәнрак альә каньысырын шупшын шогышо вургәмым луштарыман. Тувыр шүшам (согам) луштарыман, ұштым, шинәлым, пальто да молымат луш колтыман йа йөршәшак кудашман. Шинәль, пальто да пинчак чиймә дәнәк луйнәт гын, нуно вургәм шокшым пурла кид гыч вәлә кудашаш, шола кидәшыжә чиймымак кодашат лийәш.

Луйшө йәннын вургәмжә каньылә да куштылго лийман, адакшым ик вәрәат могыржым каньысырын шупшын шогыман ынжә лий. Луймө годым шүштө пинчакым альә ватә (мамык) көрган пүнчакым чиймә утларак йәннан. Лыпырак могырәш пижшә куштылго вургәм луйшө йәнлан капкылым күләш сәмын сайын кучаш полша. Тыгай вургәм млавдыш әнәртишә кынъәр вуйымат корштымо дәч арала, винтовкын ұштыжат капкылыш пүчкылт ок пуно.

Кийаш каньылырак лийжә да винтовкат чоткыдын кучалтшә манын, кынъәрвуйлан изи лакә гайым күнчалтыман. Нинә лакылаш әнәртимә дән кынъәрвуй луйән пытармәшкә ик сәмынак чотдыкын шога.

---

## „ВОРОШИЛОВСКИ СТЭЛОК“ МАНМЭ ЛҮМЫМ КУЗЭ НАЛМАН

### 3-ШО КАТЭГОРИЙАН ЛҮЙМӨ НОРМЫМ ПУМАШ

Лишылрак кутышыш да срокым (жапым) ончыктыдэ туран лүйэн моштымо техникым ынгылаш кызыт мэмнан тунг пашана лийэш. Тидэ пашам илышыш пуртымо дэнэ вэлэ лүйэн моштымын 3-шо катэгорий нормым пуаш лийэш.

Тидэ пашам шуктымаштэ эн ончычынак тирым йамдылман. Тирлык вэрым корэмыштэ, тыгылай энгэрын күкшө сэрыштыжэ ойырыман. Тыгылай сэрлаштэ пуля-влак мишэньыш логалын шүтэн лэкмэк мландыш (рокыш) пурэн кодышт, тыгай вэр укэ годым, лэвашэшат лүймашым ышташ лийэш. Лэвашэш да моло вэрэат лүйкалымэ годым, иктым шинчман: изи калибран винтовкын пуляжэ торащак шүтэн кайэн кэртэш. Тыгай пуля 25 мэтр коклаш вичкыжрак пырньам шүтэн кайэн кэртэш альэ 8 сантиметран онгам вошт шүта. Тидэ пуляк мландэ дэн ошмаш логалэш гын, 10 сантиметр нарэ шүтэн кэртэш. Садлан лүймө вэлэш, пуля пурмо вэрэш онга дэн альэ пырньа дэн пырдыжым ыштыман. Тидэ пырдыж онган альэ пырньан күжгыштө 14—16 сантиметр нарэ лийман.

Адак рок пырдыжымат ышташ лийэш. Рок пырдыжын күкшытшө 200 сантиметр, күжгытшө 20 сантиметр лийман.

Лүйылдаш (тирлан) ик төр вэрым ойырэн налман, тушто мүчө (мөдө) вуй, чонга да кү-влак ынышт лий. Тыгай вэр имньэ дэн коштмо корно дэч, йа йолкорно дэч өрдыштө лийман. Адакшым тидэ лүймө вэрым пөрт да моло оралтэ вэлышкат, вольык күтымө вэлышкат виктарэн ыштыман огул.

Лүйаш тўналма годым, оружыйым кучылтын моштымо правилым шинчаш кўлэш. Нинэ правил-влакым тэвэ тыгэ почэла каласаш лийэш:

1. Кэч могай оружый (лүйаш йамдылэн шўшмө, шўшдымө, пудыргышо, рончэн пыштымэ) лийжэ, тудо йэнгын гын, озажын кўштымө дэч посна нал-мая огыл.

2. Оружийым кидыш кучымэкэ нигунамат йэн альэ моло илышэ-влак ўмбакаат виктараш ок кўл. Кучылтмо оружый шўшмө огыл, рончэн оптымо, пудыргышо гынат, тидэ правилымак кучэн толман.

3. Мишэнь лишнэ альэ тудын шэнтгэлныжэ йэн йа вольык уло гай чўчэш гын, тушко прицэлым налмэ ок кўл, лүйаш тўналмымат чарныман.

4. Лүйшө коклаштэ тўшкан погынэн шогылтман огыл. Лүйшө-влак дэч өрдыжыш коранман, шур-гыман, чот кутырман огыл, лүйшө-влак дэн йөр-шэшат кутырман огыл.

5. Мишэнь кутлаштэ нигат укэ гын вэлэ мишэнь вэлышкэ оружыйым виктарэн патроном шўшкаш лийэш.

6. Оружий йара кийа гын, тунам тудын затвор-жым почын пыштыман.

7. Пашам ыштымэ вэрлаштэ, оралтэ лишнэ да моло лүйаш чарымэ вэрлаштэ лүйкалаш ок лий.

8. Лүймө пашаштэ тўрлө йонгылыш лиймэ годымат содорак эн лишылсэ тазалык ончымо пунктыш да вэрласэ милицэ дэн ОГПУ органыш увэртыман.

Нинэ возымо правил-влакым эрэак (кэчэ йэдак) мланна илышышкэ пургэн шогыман да моло йол-таш-влакланат илышыш пурташышт полшэн шо-гыман.

### Тўналтыш йамдылалтмаш

Лүйаш тунэмаш тўналмына годым, кажнэ гапа лүйэн колтымо мланна экзамен, йамдылалтмаш-нам тэргымэ лийэш.



Патроным шагал кучылтын (локтылын) логалтэн лүйэн моштышо гына „Ворошиловски стрэлоч“ лийын кэртэш.

Патрон-влак дэн луйкалэш тунгалмэ дэч ончыч раш умылымэшкак луйкалэш йамдылалт шумым ончэн налына.

Эн ончычак икмоньар гана винтовкын уштыжым чийэн ончена. Инструктыр уштö пыжыктыман винтовкым налэш. Тудо винтовкын прикладшэ дэнэ ұлык шогалтэн, прицэлжым шкэ вэлышкыжэ ыштэн куча. Уштыжö тудо жапыштэ йарак шуйналтын кэча. Тидым инструктыр ончыктымо почэш чыланат, тыгак ыштат.

Вара уштын онгыжым шола могырыш шупшылын, тушко шола кидым чиктэна. Уштын онгыжо кид мускул дэч күшнырак лийман да эша тудым пэрэмычкыж дэн шупшылын шындыман.

Шола кидын колажым шола могырым уштö гоч ончык нөлталынрак шуйэна гын, кидышкэ уштö шкак чикталтэш.

Тидым инструктыр дэн пырлыа ыштымэкэ, вара шкэ шот дэнэ угыч йатыр гана ыштэн ончена. Инструктырна тунам мэ ала йоңылышым ыштэна манын, тудым гына эскэрэн шогыжо.

Уштым шогышыла чыланат чийэн мошташ тунэммэкэ тудын почэшсысэ пашам,— кийшыла уштым чийаш тунэмаш тунгалына.

Ондак винтовко дэч посна ыштылына, садлан мландэ умбак кумык лап возына. Йолна изиш торалтэн өрдышкыла пышталтмэ лийышт. Йол таганнам кумыкырак савырэна, йол мүшкырым мландэ воктэн пыштэна. Вара, моштэн киймым инструктыр тэргэн налмэкэ, лүйшö йэн винтовкым куча. Винтовкын уштыжым чийэн, төрланэн возэш.

Возын төрланымэкшэ, лүйшö йэнын шола кынъэрвуйжо туран чараклалтын винтовко йымалнэ шогышо лийэш. Пурла кидын кынъэрвуйжо гын, йарарак, куштылгын мландыш энгэртишэ лийман.

Он курыш луын ұлыл ужашышт мландыш тўкнэн возыт.

Винтовкым шола кид копа дэн лушкыдын (луш) кучыман. Парнья дэнэ тудым ишэн кучыман огыл. Пурла кид дэн эркырак винтовко пуын шўйжым кучыман.

Нинэ приюм-влакым пўтыньэк моштэн ыштымым ужмэкэ инструктор прицэлым налмэ нэргэн умылтарэн ончыкташ тўгалын кэртэш.



10 сўр. 6-шо номыран мишэнь („А“ литэран).

Тидэ пашам ышташлан инструктор „А“ литэран мишэньным сака (10-шо сўрэтыштэ ончыза). Вара 8–10 мэтр кокла тораш тудо мишэньан пырдыж ваштарэш винтовкым чоткыдын пыжыктыман станокым шогалтат. Винтовкым шэм олмаш виктарэн, прицэл прорэз дэч мушко ўмбачын мишэньыш шумэш прицэл налмэ линейым ончыкташ шўртб дэн шупшын шында. Тидым ыштымэк винтовко пыжыктыманак вэс станокым посна шында, тудын прицэлышкыжэ диафрагмэ манмэ ўзгар чикталтэш.

Тунэммэ винтовкын мушкыжо коштыштман. Тудо коштыштшо мушко дэн могай прицэлым налаш

лиймым түрлын ыштэн ончыктат. Йонгылыш прицэлым налмэ дэн пуля кушко йонгылыш кайа, сайынжэ кузэ прицэлым налын лүйаш тунэммыжымат ончыктат. Тидым туныктымыж годым прицэл линейым ончыкташ шупшыя шындымэ шүртö үзгар дэнат инструктырлан пайдаланыман.

Лүйаш тунэмшэ-влак прицэлым налмэ нэргэн умылымэк инструктыр диафрагман винтовкым кучыкта, кажнылан радам шот дэнэ посна-посна шканжак прицэлым налын мошташ пуа. Тугэ гынат, прицэлым налын моштымо нэргэн инструктыр эша икана умылтара.

Тыгэ прицэлым налын мошташ туныктымэкэ инструктыр тудо диафрагмым налэш да кажнэ тунэмшылан посна, шканжак станок гыч прицэлым налын мошташ туныкта. Кажнэ йэн кузэракын прицэлым налын мошта манын, тэргенак мийа.

Тидым ыштымэкэ вара инструктыр тунэмшэ-влак коклаштэ йара винтовкым моштэн, тура лүймö прицэлыш шындымэ нэргэн соцтангасымашым ышта.

Кажнэ тунэмшэ радам почэш станокыш пыжыктымэ винтовко дэкэ мийа да прицэлым налаш түгалэш. Мишэнь дэнжэ ош кагаз ластыкым пыжыктымэкэ шэм олмам ыштэн тунэмшэ кашак гычын ик йэнглан кучыктэн шогыктат. Лүйаш тунэмшэ йэн прицэлым налмыж годым тудо шэм олма гайым ончыктэн кучэн шогышо йэнглан кунгэ шупшылаш, күшкө, үлкө, пурла вэлыш, шола вэлыш альэ эша икта кунгэ күлмым күштэн гына шога. Лүйшö йэнг каласымэ почэш тудо ончыктыш кучышо йэнг эрэак кагаз үмбалам коштыктыл шога. Варэжым күлэш сэмын мушко үмбаке шогалэш гын ижэ коштыктылмым чарнат. Тыгэ шэм олмам шкэ вэрышкыжэ шуктымэкэ лүйшö йэн — „палым ыштэ“ манын каласа. Каласымэ почэш ончыктышо йэнг тудо олма гай ончыктышо үзгарым тарватыдэак карандаш дэн олма покшэл рожым кнаганш лукмэш шүта.

Тыгай шойак лүймашым кум гана эртарат да нинэ кум точко дэн лүйшө кунар сайын лүйаш тунэмын, кузэ прицэлым налын моштымыжым инструктыр тэргэн налэш. Тэвэ 5 мэтр торатаныш лүймө годым, пуля-влак пурмо кум точко-влак 0,5 гыч 0,7 сантиметр коклан шэм олма гайыштэ лийман. 7 мэтр торатаныш лүймө годым. 0,7 гыч 1 сантиметр мартэ пуля пурмо точко-влак лийман улыт.

Мэмнан пэрвой тунэммашланак шуко үзгар (прибор)-влак кұлыт. Нунын кокла гыч шукужым мэшкэ ыштэн кэргына.

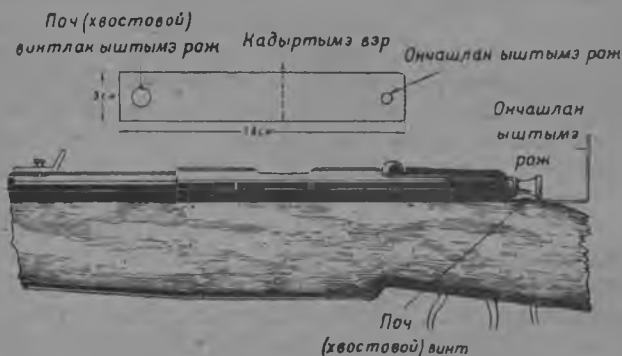

11 сūr. Тыгылай (шкэ ыштымэ) диоптр-диафрагмэ.

Диафрагмэ (11 сūrэтыштэ ончыза). Диафрагмым ышташ  $2\frac{1}{2}$ —3 сантиметр торэшан, 12—14 сантиметр кужытан калай ластыкым налына. Тудо калай ластыкын мучашэшыжэ пуда дэн 2 рожым шүтэна. Ик рожшо изирак (2 миллиметр) лийман. Ластыкын вэс мучашыжым винтовко йытыр (ствол) коробка мучашын йымакыжэ шогалтэна да поч (хвостовой) винт дэнэ ишыктэна. Тидэ калай ластыкын изи рожшо шинча дэн ик төр кұкшұтын лиймэш кадыртэна. Тыгэ шкэ йамдылмэ диоптр-диафрагмэ лийэшат.

**Станок.** Пэл мэгр кужытан тыгылай онашкак кок мэнтан брусोकым пыштэна. Брусокын ончыл мучашыжым онашкэ шарнир дэнэ пижыктэна. Садэ шарнир дэнэ пыжыктымашна брусокым кўшкат, улыкат, кок могыргэат коштыкташ эрыкым пуа (12 сүрэтым ончыза).

Тудо брусокым нөлталмэ да волтымо дэч ончычак онга лопкытым ончэн ишкым ыштэна. Сүрэтыштэ ончыктымэ сэмын, ишкым кучышо кок планкым ыштэна. Вара ишкым ончыко шўкалмэ дэн альэ шэргтак шупшылмо дэн мэ брусокнам

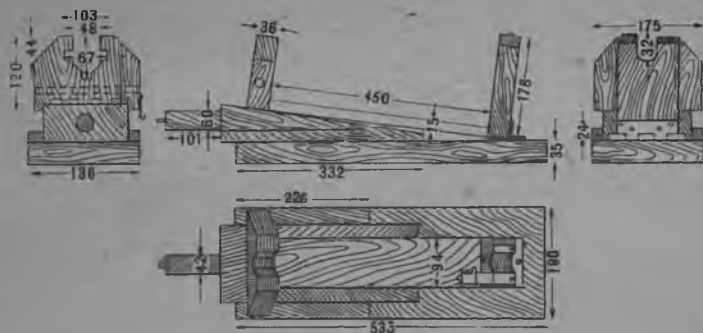

12 сүр. Прицэл станок.

нөлталын йа волтэн кэртына. Кидна дэн винтовкын куштылгыракын прикладшым пэралтымэ дэн станокым йа пурла могырыш, йа шола могырышкат савыркалэн кэртына.

Винтовко огыт ситэ гын, прицэл налмэ брусокэш прицэлым умлышашынак ончыкташ лийэш. Садым 12а сүрэт сэмын шкэ вий дэн кэч могай тунэмшэ тўшкат ыштэн кэртэш.

Ончыктэн умылтарашлан мушкым тыгэ ыштат: кок пластинкым налыт да винт дэнэ ушат.

Ик пластинкыжэ прицэл прорэзым 10 кана кугэмдэн ыштымынар лийэш. Тидэ пластинкын ұлыл

ужашыштыжэ чоткыдэмдышэ винтылай винтылэн шўтымө рож лийэш. Кокымшо пластинкыжэ кўшыл могырым мушко сэмын койэш. Тудо пластинкым ұлыл, кўжгў ужашыштыжэ кок лодак сэмын винт кайымэ корно ыштымэ лийыт. Мушкын түрлө сэмын лийын кертмыжым ончыкташлан пластинкэ-влакым винт дэнэ пыжыктат. Эн ончычшо кўкшў мушкым альэ пурла вэлыш шōрын кайшэ мушкым ончыкташлан кэлшышын пыжыктэн инструктыршкэ ончыкта (13 сўрэтым ончыза).

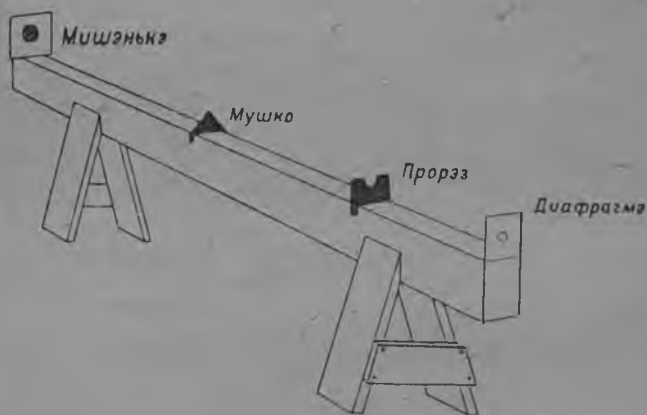

12а сўр. Прицел брусок.

Ончыктышо ұзгар (указка). Ончыктышо ұзгарым ышташ йыргэшкэ, 10 сантиметр диамэтран, ош чийа дэнэ чийалтымэ калай лаштыкым налыт. Тудын рўдэшыжэ шэм тэтрам олма сэмын ыштат. Тудо шэм олман диамэтржэ 2—3 сантиметр кужытан лийман. Тидэ шэм олман рўдэшыжэ карандаш вуй шынгэн пурэн кертшын рожым шўтыман. Тидэ калай лышташым сайын кучылтын коштыкташ лийшын кўргньō дэн альэ пу дэн вургым ыштыман (14 сўрэтым ончыза).

**Ортоскоп.** Ортоскоп манмэ узгарым прицэлым моштэн налаш кучылтыт. Тудын кок ужашыжэ уло: коробка дэн чоткыдэмдышыжэ (крепление). Коробкажын кок окна дэн муфто лийман. Коробка кӧргыштӧ ик окнаштыжэ шикшан йанда (дымчатое стекло) шындымэ лийман, вэсышкыжэ, ӧрдыж пырдыж вэлышкыла 45°-ан лукым ыштымэ шот дэнэ чурий ончымо (күзгӧ) шындымэ лийман. Тидэ муфтыжо чоткыдэмдышэ стойкыш узгарым чикташлан ышталтэш.

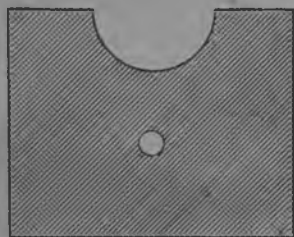

Прорез

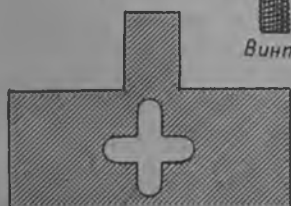

Мушко



Винт

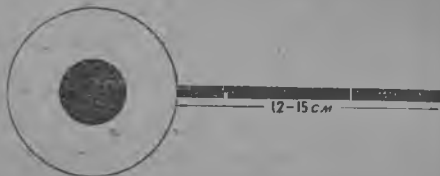

14 сур. Опчыктышо узгар.

13 сур. Ончыкташлан ыштымэ мушко.

шан. Ты стойкыш кок коробкан муфтыжымат чоткыдэмдат (15-шэ сүретым ончыза).

Ортоскопом кучылташ күлэш гын, тудым затвор дэн йожэкшэ дэнэ (срээ дэнэ) винтовкын йытыр коробкашкыжэ чоткыдэмдышыжэ дэн чиктыман. Тидэ узгарым вик чиктыман. Коробка шындымэ правилжэ тыгайэ: лүйаш тунэмшэ йэн шикшан (дымчатое) йанда коч ончэн прицэлын прорезшым (пүчкышыжым) ужшо. Тидэ жапыштэ

инструктыр луйшө дэч пурла вэлыштэ шөгэн үзгаржэ дэн моштэн прицэлым налын ма альэ йонгылыш налмым шэклана.

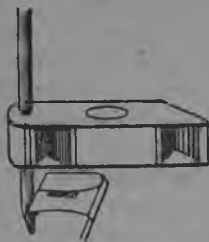

15 сур. Ортоскоп.

Тидэ үзгар дэнэ луйшө йэнгын шөгэн, шинчэн, кийэн луймыж годымат альэ станок умбачынат прицэл налмыжым тэргаш лийэш.

Ортоскоп дэч посна моло ончыктымо үзгар-влакым луйшө-влак шкак ыштэн кэртят.

## Пэровой луймаш

Ты мартэн луйэн колташ күлшө приюм-влакым түрлө үзгарым кучылтын умылаш тыршышна. Үзгар дэн луйэн мошташ тунэмме годым, инструктырлан кажнэ луйшылан шкэнжын посна ойыртэм койыш шотшым ончыктэн пуман, тудын посна йонгылышыжым корандыман да чылаланат луйэн моштымо правилым умылтарэн пуман ильэ.

Ындэ полыш үзгар-влак дэч поснак пашанам ышташ туналына.

Йамдылалтмаш заньатэ дэч ончыч трэнировка упражненьным патрон дэч посна ыштэн налына.

Садлан 25 мэтр торатэш (30–32 йол тошкалтыш нарэ лийэш), 20 сантиметр торэшан, 20 сантиметр кужытан ош кагаз листым сакэна. Вара мишэньлан пэлсавыртышым савырнэн шогалына. Кидышкэ винтовкын уштыжым чийэна да мландэ умбак возына. Тыгэ кийэн луйаш йамдылалтына. Винтовко прикладым вачышкына чот энэртиктэна. Икмоньар луймө шотым патрон дэч посна ыштэна. Шойак луймашнам чыным луймө гайак чот эскэрэн, лач прицэлым налын ыштэна. Шкэнан кажнэ тарванымынам шэкланэна. Мушко



прорэзыштэ коштыштэш, тудым кучэн шогаш пэ-  
шак нэлэ лийэш.

Садлан винтовкыш диоптр-диафрагмым чиктэна,  
тудын дэнэ гына лачын прицэлым налын кэртына  
манын возэн улна ильэ. Тудым чиктымэкэ ындэ  
угыч прицэлым налын ончэна. Диоптрын рожшо  
гоч прорэз ўмбак ончымаштэ мушко прорэз ўм-  
балан коштэдымашын шогалмым ужына. Тунам  
патрон дэч посна, шойакын 10—15 гана лўйэн  
ончэна. Лўймына годым, шкэнан возын тўрланэн  
моштымынам, курокин спускыжым шупшылмы-  
нам, прицэл налмынам, шўлымынам да тидлэч  
молымат чот шэкланэна. Нинэ упражнэньэ-влак  
дэч вара лўйаш тунэмшэ йэнг лўймын чыла  
правилыштым раш умылэн налмэкэ да инструктыр  
ужмэкэ ижэ патрон дэнэ лўйаш тўналэш.

Кэч кунамат патрон дэч посна лўйэн ончымашэ  
(трэнировка годым) ончычак лўймө дэч кодшо йара  
гильзым винтовкын патронникишкыжэ (патрон  
киймэ вэрышкэ) шўшман. Лўймө патронын гиль-  
зыжым от пыштэ гын, винтовкым локтылаш лийэш.  
Патронник пырдыжэш бойок пэрмэ вэрыштэ когар  
йошкын да пурак пижэш. Тидлан вэрч патронни-  
кыш патрон плотнан (лып) шынгэн ок пуру. Сад-  
лан тыгэ лиймэк винтовкын затворжымат пич  
тўчаш ок лий да лўймө годым газат чымалтын  
лэктын кэртэш.

Лўйшашлык винтовкын лўймыжым ончыч  
инструктыр тэргэн налэш. Лўйаш тунэмшылан  
винтовкым пумо дэн пырльак, винтовкыжо сайак  
манын ўшанашыжэ тудо винтовко дэн лўйэн шўт-  
калмэ мишэньым ончашыжэ пуман. Кэч кунамат  
винтовкын сайын лўймыжым заньатьэ дэч ончы-  
чын палэн налын пуман.

Тидэ гана лўймаштэ чыла 3 пульгагэ ош кагаз  
лышташыш пурэныт гын, вэс заньатьыштэ вэс  
тўрлө упражнэньым тунэмаш тўналаш лийэш.

Нинэ кум пуља коклаштэ иктажшэ ош кагаз лышташ дэч ёрдыш кайэн гын, луйшö йэнгын иктаж могай да йонгылышым ыштымыжым ончыкта. Тыгай йонгылыш лиймэ годым угычын патрон дэч досна луймö упражн энным ыштылаш тунгалман. Йонгылышым содор корангышаш вэрч, йонгылышым кушан ыштымым палаш, инструктырым да моло йолташ-влакым эскэраш йодман. Тыгэ ыштэн, чот тэргэн налмэ дэч вара вэлэ шүшмö патрон дэнэ луйаш тунгалаш лийэш.

Тидэ упражнэным ыштымэ годым йонгылышыжо тэвэ тыгай чий-влак дэнэ лийыт: луймö жапыштэ луйшö йэн капкылжым йонгылыш куча, утларакшым тудын йолышт дэн кидышт йонгылыш лийыт. Шуко йонгылыш капкыл лушкыдын кучалтмэ дэнат лийэш. Адак спуск крүчोकым иралыктэн вашкэн шупшылын колтымо дэн, тыгэ шупшылмым луймö дэч ончыч, лач луймö жапыштэ ышгымэ дэн; йонгылыш шүлымö дэн, винтовкын уштыжым йонгылыш чийэн (чот шупшылыктэн йа путырак луш колтыктымö) дэн; йонгылыш прицэлым налмэ дэн; винтовкым кид дэн йонгылыш кучымо дэнэ (винтовко кид копа умбалнэ огыл, парнья умбалнэ киймэ дэнэ); патрон-влакым кайшылак винтовкыш шүшмö годым, кынэрвуй-влакым тарватылмэ дэн, тудым шинчыдэ вэс вэрыш налмэ дэн, мландэ умбак каньысырын, төрланыдэ вочмо дэн да вургэм шыгырлан вэрч — чыла нинэ чийлан вэрч йонгылыш шуко лийэдат.

### Чыла пульам мишэньыш

Вэс заньатийнам тошто гильзэ дэн шойакын луймö упражнэньэ-влакым ыштымэ дэнэ тунгалына. Тугэ гынат, тидэ гана ындэ шэм олман „А“ литэран мишэньым сакэна (10 сүрэтыштэ ончыза). Тугай мишэньым сакымэкэ, тудын дэч 25 мэтр коклаш кайэна да луйаш йамдылалтын

капкылнан тарванылмыжым эскэрэн, шойакын 10—15 кана лүйэн колтэна.

Тидэ упражньэным ыштымэ годым, эн утлажэ капкылнам каньылын (күлэш сэмын), моштэн кучымынам тэргэна, вара спуск крѳучоком моштэн шупшылмынам да прицэлым моштэн налмынамат ужна. Лүйаш йамдылалтмэ трэнировкым да лүймыжымат кодшо годым пайдаланымэ калай гыч ыштымэ диоптр дэнэ эртарэна.

Упражньэным ыштымына годым, лүйэн мошташ йамдылалтын шумынам инструктыр палыш гын, вара бойэвой патрон дэнак мишэныш 3 кава лүйэна.

Тидэ лүймына годым 3 пуля гыч иктыжат нылытан онго гыч өрдыжыш ынжэ лэк ман тыршаш тунгалына. Лүймө годым спуск крѳучоком вашкэн шупшылмо дэчын чот эскэрыман.

Шуко годым тыгат лийэш: винтовкын прорэз дэн мушкышт лачак шэм олма йымалнэ лийыт, а винтовко изиш чытыралтын коштыштэш. Ик жаплан винтовко лач олма йымалан шогалэш, тудо жапыштэ, — Эй лүйэн колтышаш, — ман шонэн, содорланымэ дэнэ спуск крѳучок эша шупшын шуктымо огыл гынат, вашкэн шупшыл колтымо дэн лүйалтэш да винтовкыжат чытыралт кайа. Тунам пуля мишэнын тұрышкыжө гына логалэш, а кокланжэ йөршэшат ок логал.

Вара кузэ лүйман? Моштэн лүймө годым, мушко олма йымалнэ коштшо вэлэ, спуск крѳучоком эркын, ныжылгын шупшылман, вара лүйалт каймым лүйшө йэнг шкэжат ынжэ шиж, тунам ижэ пуля өрдыжыш ок кай, мишэнышкак. пура, мавын ұшанаш лийэш.

Тыгэ лүйкалмэ дэн 3 пуля кумыньэк 4-ан онгыш пурэныт гын, вэс кана тунэммылан эша вэс упражньэным тунэмаш лийэш. Нинэ 3 пуля гыч иктажшэ өрдыш логалын гын, эша икана шкэндым тэргыман; садлан лүймашын правилыштым чыла-

жымат раш умылымо альэ укэ ман палапшлан, ин-структыр туныктымо дэнэ патрон дэч посна лүйэи трэнировкым ыштылман.

### Пульа-влак молан ик тураш огыт логал

Ынде тидэ упражнённыштэ диоптр-диафрагмэ дэч посна лүйаш тунэмаш тунгалына. Диафрагмэ улмыж годым мэмнан шинчаланна тудо кўлэи сэмын мланна мушкым ужаш полшэн ильэ; мэмнан шинчана винтовко прорэз ўмбалнэ мушкым ончэн палаш тунэмын шуыч, сандэнэ кызыт мэ диафрагмэ дэч посна, шкак кид дэн винтовкым кучэн тёр мушкым кучаш тунгалына. Ончыкшо тёр мушкым кучэн моштымо дэн сайын прицэл налын моштымым шарналгэна. Эи утлажэ прицэлым моштэн налмэ дэн спуск крўчоком сайын моштэн шупшылым шуктэн шогаши тунгалына. Патрон дэч посна иктаж 10 -15 кана шойакын лүйэна. Тунам инструктыр лүйшө-влакын спуск колтымышт дэн прицэлым моштэн налмыштым шэклана.

Тидэ гана лүймына диафрагмэ дэч посна лийэш манын ончычак увэртышна. Прицэлым налмына годым, шэм олмам кучэн шуктымо жапыштэ адакат крўчоком содор шупшыл колтымына шуэш. Винтовко чытырна, мушкат пырля чытыралтэш — тидэ чыла йонгылыш прицэлым налыкта. Тыгай годым прицэл налмынам ортоскоп манмэ ўзгар дэнэ тэргэн налаш лийэш.

Лүймашы чыла приёмышымат лүйшө йэн умылэн шуктымым инструктыр ужэш гын, тунам патрон дэн лүйаш тунгалын кэртыт. Патрон дэн кажнэ лүймашым инструктыр ортоскоп дэнэ тэрга.

Лүймө торатшэ тыгакак лийман. Ончылсо заньатийыштэ лүйаш тунэммына сэмынак кызытат „ик пульамат ёрдыш колтыман огыл“ манын,—

вэс сэмын гын, 4-шэ онго дэч тўжвакэ логалтыман огыл, манычшканна задачым шындэна.

Вара 3 гана лўйэна да мишэньнам ончэн налына. Ужына, пуля-злакна ик точкышто огыт кий. Нунын пурмышт коклаштэ изи вэр улэдат. Шоктэ рожла йгырэ (муно форман) лийыт. Молан пуля-влак ик вэрыш огыт пуро?

Ик пулям вэс пулян рожышкыжо пэш лишыл торат гыч лўймаштэ логалташ ок лий гайак, торакамыш лўймө годым, йөршэшат ик рожыш логалташ ок лий, пуля влак шаланат.

Тыштэ тўрлө чий коклаштэ эн кугуракыштлан тэвэ нинэ шотлалтыт: патроныш тар (порохым) чылт лачынак ик төр оптымо огыт лий. Пуля нэлытат тўрлө лийын кэрыт, йонгылышат лийэдат, утларакшым йонгылышыжо тўрлын прицэлым налмаштэ, тўрлын лўйаш тарванэн вочмо дэнат да монь лийэдат. Ты ойлымаш гыч лўйшө йэнгын моштыдымылан вэла огыл, моло чий шот дэнэт йонгылыш лийэдат.

Тугэ гынаг, сайын лўйаш тунэмшэ йэн шуко йонгылышыжым чарэн кэртэш (тудлан сайын прицэлым налман да сайын возын тёрланыман да монь). Тыштат эша ик йодмашна лийын кэртэш: мэмнан 3 лўймө пуля гычын кудыжо сайын логалын? Нунын коклаштэ кудо гана лўймө дэнэ винтовкын сайын лўймыжым палаш лийэш?

Нинэ йодыш-влаклан лачын ваш мутым пуашлан логалмашын кокла точкыжым (средняя точка попадания) муман. Пуля-влак логалмын кокла точкыжо моло мишэньыш логалшэ точко-влакын покшэлныжэ лийшаш. Пуля влак шагалрак лўйалтыныт гын, кокла точкым тыгэ кычалман: кэч могай кок рожым вик линий дэн ушэна да



3 пуля логалмашын  
кокла точкыжо

16 сў. Логалмашын кокла  
точкым кузэ муман.

тудым пэлэ гыч шэлына. Покшэланжэ точкым ішындэна. Вара тидэ точкым вэс рож дэнэ ушэна. Кокышмо линейжым кум ужашлан пайлэна. Ужашлымэ вэрэшышт точкым шындэна. У линейыштэ кудо точкыжо ончыч кок точко ушымо дэнэ лишкырак лийэш гын, тудо логалмашын кокла точкыжо лийэш.

Логалмашын кокла точкыжо мишэньын рұдыштыжō лийэш гын, мэмнан винтовкына пэш лачын лұйа.

Логалмашын кокла точкыжо мишэньын рұдыж дэч пурла мogyрышкыла лийэш гын, тунам мэмнан винтовкына пурла мogyрыш лұйа.

Адак винтовко кұшкō альэ ұлкō лұйа гын, прицэл линей дэнак прицэлым кұшкō альэ ұлкō кұзыкташ-волташ кұлэш.

Шагатын стрэлкыжэ коштмо почэш винтым коштыктэна гын, прицэлым мэ нōлтэна, шагатын стрэлкэ коштмо ваштарэш пұтырэна гын, тудым мэ ұлык волтэна лийэш.

Тэвэ 7А номыран ГОЗ винтовко 25 мэтр коклаш лұймō годым прицэл винтыжым ик йыр савырымэ дэнэ 3 $\frac{1}{2}$ —4 сантиметр дангыт логалмашым туран кұзыкта, волта.

Мэмнан пуля-влакна 3 $\frac{1}{2}$  сантиметр нарэ мишэньын рұдыж дэч ұлкō логалыныт гын, тунам прицэлым кұзыкташ прицэл винтым ик йыр пұтыралман.

Мутлан, пуля-влак мишэньын шэм олмаж дэч 5 $\frac{1}{2}$  сантиметр нарэ кұшкō логалыныт гын, мом ышташ тўналаш кұлмым ындэ шкэ палэна.

Прицэлым палашлан икмоньар гана лұйэнат ончаш вэрэштэш. Кажнэ лұймō йэда прицэлын вашталт пульан ордыжыш каймыжым вискалэн шогыман. Тыгэ тўрлō прицэл дэнэ лұймаштэ тўрлын пуля логалмашым мондымо дэчын кагазышкэ возашат уто огыл. Ик манаш гын, лұйаш тунэмшылан, тунэмаш тўналмэ годымак тўналын, мучко

шкәнжын тунэммаш результатшым, могай условий лиймыжым блок-нотыш альэ кўшэныш чыкэн коштыктымо кнагаш возэнак толман.

### Визыньэк шэм олмашкэ!

Нылымышэ гана тунэммаштэ кумышо катэгорий шот дэн нормым пуман. Нормо пумым эрта-раш толшо уполномочэнный лийман. Кумышо катэгорий шот "дэнэ лүйэн мошташ нормо пумын условийышт (йодмашышт) тыгай улыт. Лүймаш 25 мэтр-тораşkэ ышталтэш. Мишэнь „А“ литэран лийман. Кийэн лүйман. Тыгэ 5 патроным лүймаштэ 23 очком лүйэн налман. Садлан чыла 5 пульагэ мишэньын шэм олмашкыжэ логалтыман.

Нормым пуаш тўнгалмэ дэч ончыч патрон дэч посна шойакын лүйэн ончэна. Тыгэ трэнироват-льалтмэ дэч вара винтовкынан лачын (сайын) лүймыжым палэна. Винтовкын лүймыжым палашлан 3 кана пробылан лүйэн ончэна. Кум патроным лүймэкэ, ончылно каласымына сэмын, пуля логалмашын кокла точкыжым кычалын мумо йөн дэнэ винтовкын лүймашыжэ могайжым палэна.

Логалмашын кокла точкыжо мишэньын шэм рудө дэч өрдышкыла лийэш гын, күлэш сэмын прицэлым тёрлатыман.

Тыгэ йамдылалтмэкэ 3-шо катэгорийан лүйшылан нормо пуаш тўнгалаш лийэш.

Нормым икканаштэ пуэн кэрташ ыш лий гын, альэ мишэньын шэм олмашкыжэ чыла пуля-влак пурэн огытыл гын, лүйшө йэнг 23 очкам налын кэртин огыл гын, нормым угычын пуаш пижаш вэрэштэш. Угычын (кокимшо гана) нормым пуаш тўнгалмэ гоным, шкэнан капкылнан тўрлө тарванылмыжым чот тэргэн налмэкэ ончылсо упражнэньным ыштымэ годсо правил-влакым чот кучэн толмо дэн йонгылыным йөрнэш корандаш тыршыман.

Патрон дэч посна луйаш тунэммашым кўлдымө паша ман ончымо йонгылыш лийэш. Вийынак пижын, эрэак трэнировкым ыштымэ дэнэ гына тура луйэн моштышо йэнгым йамдылаш лийэш.

Луйаш тунэмшэ йэн кэчэ йэда патрон дэч посна 10—15 кана шойакын луйэн трэнировкым ыштылын тунэмын, тунэммыж годым уло правил-влакым: капкылым кўлэш сэмын кучэн, прицэлым моштэн налын да эркин-ныжылгын спуск крьючокым шупшылын йамдылалтмэ дэн сай луйэн мошташ тунэмэш да вара вэлэш тудым йөршэшат ынгылэн чоткыдэмдэн кэртэш.

Тыгай трэнировка кўлэш ок кўлла ышталтэш гын, туд дэч нимогай пайдажат ок лий, а зийанжэ шуқырак лийын кэртэш.

Шкэнжым чот тэргэн, кажнэ луймө йэда пўтынь правилым илышыш пуртэн толмаш, кажнэ луйаш тунэмшылая эн кўлэш кугу ой (сугынью) лийэш.

Тэнэйсэ жапыштэ мэмнан Совет Ушэм кумдыкэш луйаш тунэммэ спорт пашачэ дэн шэмэр коклаштэ чот шарлэн. Кызыт шүдө тўжэм дэн пролетарий да колхозник-влакым „Ворошиловски стрэлок“ значокым налаш нормым пуаш тарватымэкэ кажнэ патрон пэш шэргын шога, садлан патроным шот дэнэ кучылтман.

## **„ВОРОШИЛОВСКИ СТЭЛОК“ ЗНАЧОКЛАН I НОРМЫМ ПУМО**

„Кажнэ осоавиахимовэцын „Ворошиловски стрэлок“ лиймыжэ—тудын чэслык, гэрройлык, чаплык пашажэ“.  
(Эйдэман).

Кучык торатыш жапым ончыктыдэ луймашын тэхникшым умылымэкэ, вэс сэмын каласаш гын, 3-шо катэгорийан луйшө лийын кэртшашлан нормым пумэкэ, луйэн „Ворошиловски стрэлок“ значокым налаш нормым пуаш лийэш.



Тидэ значокын пэрвой нормыжым налын кэрташ тэвэ тидым шуктэн толман: луйаш 50 мэтр коклаш мишэньым шогалтат. Мишэнь „Б“ литэран лийэш. Луйаш мландэ умбак вочман, жапым огыт ончыкто, вич патроным пуат. Нинэ вич патрон дэнэ виш прицэл дэнэ 40 очком лүйэн налман. Прицэл рамкэ умбак диоптрым чиктэн луйаш гын, 42 очком налаш күлэш. Пэрвой лүйаш тунэммына годым, 3-шо катэгорийан лүйшө лийаш нормым пумына годым, тыгылай калай ластык дэнэ ышты-мэ диоптырна дэнак кызыт „Ворошиловски стрэлок“ лийаш нормым пумо годымат пайдаланаш кэлша.

— Ты кнаган ончылныракшэ пэрвой гана лүйаш кузэ йамдылалташ күлмө нэргэн возымынам шарналтэна. Ты гана лүймаштаг тошто йонгылыш-влак лийын кэртыт. Прицэлым налын, спуск куро-кым содорланэн шупшылын колтымо да монь кызыт эша кугу йонгылышым кондэн кэртыт. Молан тыгэ лийэш? „Ворошиловски стрэлок“ значок-лан нормым пуаш лүймө годым, 25 мэтр дангыт торашкэ огыл, 50 мэтр дангытыш лүйман, садланак мишэньыштэ улшо шэм олмажат лишнысыла раш ок кой, логалташат тыштэ нэлырак лийэш.

Ындэ, тэвэ 50 мэтр торашкэ лүймына годым, молан мланна уло правилым эша чотырак илышыш пурташ күлмыжат палэ.

50 мэтр коклашкэ лүйаш тунгалмэ годым, тидэ торалык кужэммэ дэн лүймашна нэлэммылан көра, тошто йонгылыш угычын ынышт пачаштаралт манын, кажнэ лүйаш тунэмшэ пүтынь правилым угла-рак чот эскэрыжэ да йонгылышыжым корандыжэ.

Нинэ йонгылыш дэч посна лүймынам эша вэс чий-влак пужэн шогаш тунгалыт. Лишылрак мишэньыш лүймө годым, нуво палын огыт кой ильэ. Тидэ — мардэж, волгыдо да тэмператур, — ниным наук йылмэ дэн „атмосфэр дэн мэтэорологий“ условий маныт.

Нинэ условий-влакын вийышт тыгай улыт: тэмпэратур вашталтмаш. Тэмпэратур шокшырак лийэш гын (шокшо кэчэ годым), винтовкын лүйэн логалтымыжэ изиш кұшкырак лийэш, тунам прицэлым изиш волташ күлэш. Тидын сэмынак пэш йұштө ийгэчыштэ лүйэна гын, пуля-влак изиш ұлкырак волат, тунам изиш прицэлым нөлталаш вэрэштэш.



17 сур. „Б“литэран мишенъ.

Изи калибран винтовко дэнэ 100 мэтр коклашкэ лүймына годым вэлэ ийгэчын мэшаймыжым шижына, 50 мэтр коклаш лүймына годым, тудын мэшаймыжэ палэ ок лий.

Цэльский тэрмомэтр дэн 12° нарэ тэмпэратур вашталтмаш 1—3 сантиметр нарэ мишенънын шэм олмаж дэч өр ыжыш пулям корангда.

Адак патрон нэргэнат тыгакак каласыман. Патрон-влак шокшо вэрыштэ альэ кэчыштэ кужун киймэкышт утларак чот луйалтыт.

Волгыдо. Волгыдо утларакшым диоптр дэч посна

прицэлым налын лүймө годым мэшайэнат, полшэнат кэртэш. Винтовкын мушкыжым волгыдо шола могырыш чот волгалтара гын, пуля-влак пурла могырыш кайат; мушкым пурла могырым волгалтара гын, пуля-влак шола могырыш кайат. Мишэнь пэш раш волгалтарымэ гын, пуля-влак кўшкырак логалыт, вудаканрак волгалтарымэ гын, пуля-влак ўлкыракат логалыт. Лүйаш путырак кэлшышылан пыланрак ийгэчэ шотлалтэш. Тунам чыла вэлымат волгыдо ик сэмын төр волгалтара.

Лүймө годым кэчэ волгыдо мэшаймэ дэч калпакым ыштат. Тудо калпак, мушко ўмбак чикталтын шичмыж дэнэ, кэчын йылгыжыктымыжым йөршэш авыра.

Прицэл рамкыланат тыгакак ышташ шотлан толэш. Прицэл ўмбак 762 миллимэтран патрон-влакын обйомжо пэш кэлшышэ лийэш.

Шөрын пушо мардэж уло гын, пулям шкэ вэлышкыжэ нангайа (пурла могырыш мардэж уло гын, пулят пурла вэлышкак кайа). Ваштарэш мардэжан годым, вэс сэмын каласаш гын, пулян каймэ ваштарэш мардэж пуа гын, пуля изиш ўлкырак вола. Садлан прицэлым изиш нөлталан. Тидлан мөнгэшла, лүйшө йэнгын тупшо вэлым мардэж пуа гын, пуля каймым изиш нөлталэш, тунам прицэлым изиш волтыман.

Мардэж кувэкыла пумо дэч посна эша тудын вийжэ могайжымат лүймө паша онча. Мардэж вийым лұмын ыштымэ ўзгар дэнэ палат. Адак вэрысэ түрлө прэдмэт-влак дэнат палат.

Мардэж укэ годым, альэ пэш изи мардэж уло годым, пушэнгэ лышташ, кушкыл, флаг да монь огытат тарваныл.

Изи мардэж пушэнгэ лышташлам, кушкыллам да флагым, молымат эркин тарватэн лўнгыкта. Изи мардэжаныштэ 50 мэтр коклаш лүймө годым, пулям өрдыш нангаймыжэ палат огыл. Тунам пуля шэм олма дэч 1—2 сантимэтр коклашкэ гына тайна.

**Ик мардан шогышо мардэж** годым лышташла чотырак лүшкат, шудо, моло кушкылат лүшкалтын шогат. Тыгай мардэж годым пуља изиш утларак өрдышкыла нангайалтэш. Тэвэ тунам 50 мэтр торашкэ лүймына годым пуља влак 4—5 сантиметр нарэ өрдыш кайат.

**Талырак мардэж.** Талырак мардэж годым пушэнгын тыгыдырак укшлашт лүшкат, флаг лойгат. Тыгай мардэж годым 50 мэтр коклашкэ лүймө годым пульам чотак өрдышкө — 7—8 сантиметр дагыт нангайа.

**Вийан мардэж.** Вийан мардэж годым пушэнгэ укшла лүшкат, чүчкыдө шудо шургэн (кожганэн)

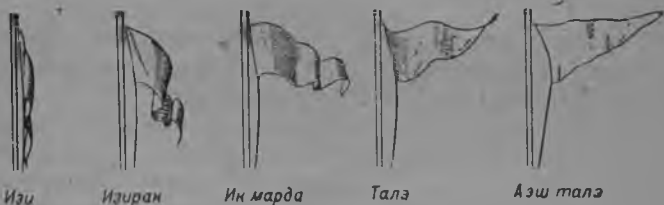

18 сүр. Флагым ончэн мардэжын вийжым палымэ.

шога. Тыгай вийан мардэж пульам шуко өрдыш-как нангайа.

**Пэш вийан мардэж.** Пэш вийан мардэж годым пушэнгын шолдра укшыштат лүшкат.

**Путырак осал мардэжан** годым пушэнгыла лүшкат, йөрлэдылыт.

Нинэ пытаргыш кум түрлө мардэжан голым лүйаш тунэмман огыл.

Тэвэ нинэ — тэмператур, волгыдо, мардэж нэргэн ойлымынам кэч кёлават лүйаш тунэммыж годым шинчэн шогыман.

Пульан каймыжэ мардэж дэч посна эша вэс чийлан кёрат пужла. Нувын коклаштэ, тэвэ муглан — патроным налын ончэна. Патроның сай-

лыкшэ түрлө лийэш. Эркырак дүйалтшэ патрон гыч пуля ёрдыщкырак тайна, чотырак дүйалтшэ патрон гыч пуля шагалрак тайна.

### „Ворошиловэц“ лийаш тунэмаш тўнгальна

Ты кнаган ончылныракшэ, дүйаш тупыктым лудмэкэ дүймө тэхникым сайын эша умылэн шуктыдымо йэнгын, прицэлым налаш тўналмыж годым винтовкыжо дэнэ тудын мушкыжо коштыштыт. Коштыштмо годым жапын-жапын мишэньын шэм олма йымаланя ак эртэн каймыла лийэш. Лач ту шэм олма йымалан мушко шогалын шумо годым, дүйаш тунэмшэ йэнг содорланэнак дүйэн колтынэжэ. Тыгэ содорланэн дүйэн колташ тыршымэ вэрч тудо спуск крўчокым вашкэн шупшылын колта да пуляжэ шэм олмаш ок логал. Эша икана спуск крўчокым ныжылгын колтэн мошташ тунэмын шумынам ўшанэнак палэн шогышаш вэрч, у дистанцийыш пэврой гана шэм олма дэч посна ош кагазан мишэньным дүйаш тўнгальна.

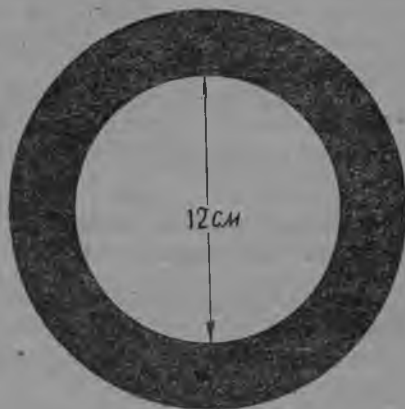

19 ўр.

Садлан „Б“ литэран мишэньным налына да тудын вэс йандар могырэшыжэ тэтрам (кругым) ыштэна. Вара шэм чийа дэнэ альэ чэрнила дэнэ тудын нылытан да кумытан онгыжымат чийалтэна. Тудо шэм тэтран рўдыжым чийалтыдэак ошын кодэна. Тидэ шэм тэтра гыч ёрдыжыш пуля-влакым

лукман огыл. Тидэ мишэньыш 50 мэтр дагыт тора гыч патрон дэч посна 10 кана трэнировка шот дэнэ (шойакын) лүйэн ончэна. Тидэ шэм тэтра н рұдышкыжб прицэлым налын лүймына годым, тошто сэмынак уло спуск крұчоком ныжылгын шупшылаш пижына. Тидым сайнак ыштэн моштымынам тэргэн налмына мөнгб, шұшмб патрон-влак дэнак лұйка таш тўнгалына. Ончыч пробо шот дэнэ 3 патроном лүйэна да лүймб правил-влакым лачын шуктэн толына ма, укэ ма, тудым тэргаш тўнгалына. Тидэ кум пуля логалмым ончымо дэнэ чумыр лүйэн моштымынам альэ чумырын огыл гын, могай чий дэнэ шалан лүйалтмым умылэн налашат лийэш.

Ты тыршымынам шуктэна гын, альэ шэм тэтра гыч ик пулямат огына лук гын, вара вэс упражнённым тунэмаш тўналын кэртына.

### **Прицэлым моштэн налаш да куроком ныжылгын колгаш уло вийнам пыштэна**

Упражнённым ыштымэ дэч вараспуск крұчоком ныжылгын шупшылын лұйаш тунэмын шумыла чұчмэкэ, „Б“ литэран мишэньыш лұйаш тўнгалына. Трэнировка ыштымэ годсо 50 мэтран торалык кызытат кодэш. Тошто сэмынак кызыт, пробылан лүймына годымат, крұчоком ныжылгын шупшылаш, шупшын шогымына годым лүйалтын каймыжым шижын кэрташ лийдымын ышташ тыршэна. Винтовко эркин чытыра гын, лүйшб йэнг тудлан брын ынжэ шого. Шэм олма кумдыкышто мушко изиш чытыра гынат зийанжэ укэ, тугэ шуко годымат лийэш. Умбажым трэнировкам ыштымэ дэнэ тудо эркин-эркин пыта, винтовкынажат чылтак тарваныдымэ лийэш.

Тидэ гана лүймб экзамэн шотэш шотлалтэш. Кызыт шэм олма гыч пульым брдын колтыман огиял. Ты экзамэн дэч ончыч 2 пробно лұймаш

дэнэ винтовкын кузэ лүймым мэ палэна да күлэши сэмын төрлатэн ончэна.

Тидэ упражньэным ыштымына годым, мишэнын шэм олман йымал тұрышкыжө прицэлым налман. Тугэ гынат, шэм олма дэн винтовкын мушко вуй коклаштыжэ прицэл налмэ годым изиш, шүртө пырчэ күжгыт виш (вэр) лончым кодыман.

Тренировкым ыштымэ годым да экзаменым пушашлык лүйымат, шкэ ыштымэ диоптр дэч посна, виш прицэл дэнак лүйаш тунэмына. Тошто упражньэныштына диоптр мланна төр мушкым ончаш полшэн. Кызыт ындэ нимо дэч посна, виш прицэлым налмына годымак тунгалын лүймэшкэ эрэак төр мушкым кидна дэн гына кучэн шогэна.

Тидэ гана лүймаш, лүйаш тунэмшын йамдылалтын шумыжым альэ укэжым ончыкта. Тидэ лүймаш дэн лүйшө йэн моштэн күлэшын спуск крьучокым шупшылаш тунэмэш, кызыт ындэ шкэ привычкэ шот дэнак, утыжым шоналдыдэ, шиждэ лүйэн колтэн кэртэш.

Тидэ гана пыгартыш шотлан инструктыр кажнэ лүйшө йэным тэргэн шогыжо. Ындэ тыжэчын тошто упражньэныш мөнгэш пөртылман огыл.

50 мэтр кокласэ „Б“ литэран мишэныш патрон дэч посна лүйаш тренировкым ыштэн йамдылалтмэкэ 3 пробно патроным лүйэн, винтовкын лачын лүймыжым палэн налына. Садлан логалмын кокла точкыжым висэн муына. Тидэ логалмын кокла точкыжо мишэнь рұдыштө огыл гын, прицэлнам изиш төрлатэна. Пульа-влак рұдө дэч кок могырышкыла логалэдат гын, адак тошто правил сэмын мушкым пұтыралын шұкалын төрлатыман.

Мушкым кузэ төрлатэн шындыман? Мушкым төрлаташ 7А номыран ТОЗ винтовкын мушкыжым  $\frac{1}{2}$  миллиметр нарэ күсныктымо дэн 50 мэтр торашкэ лүймө годым, пульам 5 сантиметр дагыт тошто палыж дэч өрдыш колта. Тидэ нэргэн мэ

ончылно кугырэн улна ильэ. Тыгэ прицэл дэн мушкым торалташ лұмын куштылэмдэн чотлымо формул уло. Тэвэ: мушко өрдыш куснымым тёрлатышаш вэрч мишэнь дэч өрдыш пульа логалмэ кугытым винтовкын прицэл линий кугытшылан кугэмдыман да дистанцэ кугытлан, пайлыман лэктышыжэ — мушкым мон кугыт кусныктэн тёрлатышашым ончыкта.

Тидэ формулым примэр дэнэ ончыктэна. Мут гыч мэ 7А номыран ТОЗ винтовко гыч 50 мэтр дангыт торашкэ лүйэна. Мишэнь рүдө дэч 10 сантиметр дангыт шола могырыш пульа-влак логалыныт. 7А номыран ТОЗ винтовкын прицэл линийын кужытшо 50 сантиметр. Тыжэтын монарлан мушкым кусныктэн тёрлатэн шындаш күлмө нэргэн йодмына лэктэш.

„Несовмещение“ манмэ 10 сантиметр чотлалтэш. Тидэ числам прицэл линийын кужытшылан шукэмдэна. Вэс сэмын каласаш гын,  $10 \times 50$  сантиметрлан шукэмдэна гын, шукэмшына 500 лийэш. Тидэ шукэмшэ 500 числам лүймө торатын кутышыжлан (дистанцылан) 50 мэтрлан пайлэна = 5000 лан см, лэктышыжэ 0,1 см альэ 1 миллиметр лийэш.

Мушкым пурла могырыш шұкалмэ дэн пульа шола могырыш кайаш тўналэш, шола могырыш шұкалмэ дэн пульа пурла могырыш лупшалтэш.

Ты кнаган ончылныракшэ пужлалтшэ (придэржаний) мушко нэргэн кутырмынам шарналтыза. Вара молан тыгэ лиймыжымат шоналтэн налза. Мушкым латунь альэ вўргэньэ ластыкым пыштэн альэ кучэн гына ныжылгын пэралтэн шұкалаш лийэш. Латунь альэ вўргэньэ ластыкым мушкын нэгызышкыжэ энэртиктэт да эркинрак чөгыт дэн тудым пэралтэн мушкым шұкалыктэт. Мушко дэн чөгыт коулаш нинэ ойлымо узгарым пыштыдэ, тудым викак чөгыт дэн нигунамат пэраш ок күл. Ик манаш гын, мушкым чылтак шұкалаш күлмыжым палыдэ нигунэмат тарватылмэ ок күл.



Мушкым айда лийжэ тарватылмэ дэнэ тудо пужла, шкэ вэрыштыжэ шогышо ок лий.

Мушкым тёрлатэн шўкалыктэн шындымэ годым, винтовкым ўстэл ўмбақ шўрын пыштыман. Тыгэ пыштымэкэ ик йолташым тарватыдэ чот кучэн шогаш йодман. Винтовкым кидэш кучэн шогымо дэн мушкым тёрлатэн шындыман огыл.

Мушкым кузэракын тёрлатэн шындаш лиймым палэн налмэкына ындэ нылымшэ упражньэньым тўнгалына. Кум патроным лўймэкына мишэньын шымытан онгыж (тэтраж) гыч ик пульат ок лэк гын, тидэ нылымшэ упражньэньат ышталтын шуктымылан шотлалтэш. Садым шуктымэкэ мэ эша вэс упражньэньыш вончэн кэртына.

### **Первой нормым пуэна**

Ындэ тидэ упражньэньэ лўйаш тунэмшэ йэнгын лўймө пашан уло тэхникшым тунэмын (умылэн) шумыжым ончыкта да „Ворошиловски стрэлок“ лўман значоклан пэрвой нормым пуыкта.

Тидэ гана 50 мэтр дангыт торашкэ „Б“ литэран мишэньышкэ лўйман. Лўйаш 3 пробно патроным пуат, логалмыжым чотлаш 5 патроным пуат. Нинэ 5 патроным лўймө дэнэ 40 очком налман. Садэ упражньэньым эртарымэ годым — „Ворошиловски стрэлок“ значоклан нормым пумын тэргышэ уполномочэнный лийман. Тудо лўймым тэргэн онча да нормо пушым учотыш налэш.

Первой упражньэньыштак тидэ нормым шукташ ыш лий гын, шкэндым чыла шотыштат тэргэн налман, могай йонгылыш лиймым палыман да вара изиш каналтымэкэ тидэ упражньэньым угычын эртарыман.

Кокымшо ганат садэ упражньэньына сайын ыш лэк гын, тид дэч ончылсо 2 упражньэньынам угыч пачаштарэн налман. Тошто упражньэньынам ыштэн ончымына годым, утларакшым шойакын лўймашым альэ патрон дэч посна лўймө трэнировкым чот ышташ пижман.

## СОДОР ДА ТУРА ЛҮЙМӨ

### „Ворошиловски стрэлок“ значокын 2-шо нормыжым пумо

„Ворошиловски стрэлок“ значокын кокымшо нырмыжо ончыктымо жапыштэ (срокан) чумырын да вик логалтэн моштымым йодэш. Тэвэ тидэ нормым шукташ 7А номыран ТОЗ винтовко дэнэ ик минут жапыштэ винтовкын ұштыжым чийэн во-зыт, төрланэн шуын, 5 патроным лүйман.

Содор лүйшашлан лүйшө йэнлан писын тарва-нылман. Тидэ писылыкшэ лүйаш йамдылалтмэ да патрон гильзым лүймэк луктын вэс патроным шүшмө шотышто лийман. Ты кок паша шотыш-то вашкымэ дэнэ гына жапым кұчыкэмдаш лийэш. Спуск крүчокым содорланэн трук шупшыл кол-тымо дэнэ жапым огыт кұчыкэмдэ. Тыдэ норма-лая лүймө годыматспуск крүчкым тэшто ойлы-мына сэмынак — ныжылгын шупшылын, лүйалт кай-мыжым шиждэ эртаралт кайжэ манмынам — тугакак ыштыман. Спуск крүчокым содорланэн трук шупшылмаш винтовкым иралыктэнат, чыты-рыктэнат кэртэш. Садэ чытыралтмаш дэн могай йонгылыш лиймыжым ончылно мэ шуко умыл-тарэн улына, тудым чыланат сайын шинчэна.

Содор да тура лүймө упражнэным ыштылаш тўналмэ дэч ончычын, тидэ лүймашын пўтынь пашажым, правил-влакшым шинчэн шогыман. Ну-но правилышт тэвэ тыгай улыт:

- 1) содор винтовкым кидыш налын йамды-лалтман;
- 2) содор патроным угыч шүшкын моштыман;
- 3) содор лүйэн колтымын.

Нинэ кум правил кокла гыч кажныжым посна тунэмман. Вара чылаштымат паша радам почэшы-жэ кўрылтдымашын ыштэн толын содорлыккланат

тунэмман. Тидым ыштэн моштымэкэ ижэ чынынак луйаш тунгалаш лийэш.

## Винтовкым кидыш налын луйаш йамдылалтмаш

Винтовкым кидыш налын (изготровка) луйаш йамдылалтмэ пашашкэ пэрвой патроным луйаш шүшмымат чотлат. Чыла тидэ пашам 7—8 сэкунд жапыштэ ыштэн шуктыман. Тидэ жапыштэ тыгэ йамдылалт шумо дэнэ кодшо 62 сэкундыштыжо 5 патроным чын логалтэн луйаш ситышэ жап кодэш. Ты жап дэнэ кокла чот дэн 10 сэкунд логалэш. Ты 10 сэкундышто содорланымэ дэч посна вик логалтэн луйэн шукташ пэш лийэш.

Луйаш шуко түрлын йамдылалташ лийэш. Тугэ гынат, нунын кокла гыч мэ кок түрлын луймашэш гына шогалына. Нинэ кок йөн дэнэ мэмнан луйшө-влак шуко годымак пайдаланат. Тыддэч посна эша ик амэрикан йөнним танастарэн ончаш налына. Тудо йөн дэнэ амэрикан луйшө-влак луйкалат.

„Огонь“ манмэ командэ пуымо мартэн луйшө йэнг мишенъ вэлышкылан шола вачыж дэнэ мэлын пэлэ савырнэн шогалшэ лийэш. Тудын пурла кидыштыжэ винтовко лийэш, прикладшэ йол дэнэ лийэш, пурла кид винтовкым кұшыл антабкэ (үштө пыжыктымэ рож) дэчын куча. Садэ кидын парньажэ винтовко үштө онгым содор чийэн кертшашын торалтэн төрлата. Капкыл изиш ончыкырак пұгыртымө лийэш. Содор луймө гоным капкыл кучымо правил тыгэ изиш оячыко пұгырнымыла лийын шогаш кұшта. „Огонь“ манмэ командэ пуалтэш гын, луйшө йэнг, винтовко үштым шола кидышкыжэ чийэн, мландэ үмбака содор везэш да кийшылак луйаш йамдылалтын төрлана.

І йөн дэнэ луйаш йамдылалтмаш. „Огонь“ манмэ командым пумэкэ луйшө йэнг эркын пурла пулвуй үмбака шынчэш. Ту жапыштак винтовкын үштыжым чийа, кидшым кок могырышкыла торы-

мыла ышта дэ винтовкым шэпгэк шупшылэни. Вара пурла могырыш шупшылмо дэнэ ўштыжым вачыш шумэш чиктэн шында. Тыгэ ыштымэк шола пулвуй дэнэ мландэ ўмбақ возэш. Вочмэкэ винтовкым шола кидыш налын, шола кид дэн винтовкым лўйаш йб́рмэшкак кучэн йамдыла. Ындыжым шола кидын кынъэрвуй дэнэ роқыш энэртэн йб́ршэш лўйаш кэлшышын тб́рланэн шуман.

Тыгэ йамдылалтмаштэ чыла тарванылмашат-писын эртаралтэш гынат, капкылым шупшкэдылман огыл, а лывыргын тарванылман. Возын лўйаш йамдылалташ пурла кид ўмбақ вочмо шола кидым шуқыж годым шиждэгызэ сусыргымо дэч арала. Шола кид сусыргымо лўмб́ годым кугу зийаным конда. Садлан тидэ йб́н дэнэ лўйаш йамдылалт-мым сайлан шотлат.

#### Кокымшо йб́н дэнэ лўйаш йамдылалтмаш

„Огонь“ манмэ командым пумэкэ лўйшб́ йэн шола йолжым ик йол тошкалтыш нарэ шола могырыш тошкалэш да лывыргын кок пулвуйышкыжо шинчэш. Тидэ жапыштак винтовкын ўштыжым чийман да пэрвойсо йб́н сэмынак пурла кидым шуймэкэ шола кидыш винтовкым налман. Вара пурла кид кынъэрвуй дэнэ мландэ ўмбақ энэртэн йб́ршэш тб́рланэн вочман.

#### Кумышо йб́н дэнэ лўйаш йамдылалтмаш

„Огонь“ манмэ командым пумэкэ лўйшб́ йэн винтовкын ўштыжым чийа, шола йолжым ончык тошкалын, мландэ ўмбақ тайва да тидэ жапыштак кок кидшыгэ винтовкым куча. Винтовко кидыштыжэ лиймыж годым, шола кидшэ винтовкын антабкыжэ йымалнырак лийман. Лўймб́ годымат тидэ кид тудо вэрыштак лийэш. Пурла кидшэ дэн лўйшб́ йэн винтовкын шўжым кормыштэн куча. Тыгэ кучы-мэк винтовкын прикладшэ дэнэ мландэ ўмбақ энэртэн, чараклалтын лўйаш йамдылылтын возэш.

Тидэ йөн дэнэ амэриканьэц-влак пайдаланат. Ындэ, нинэ кум йөнум ончыктымына мөнгө куды-жо сайраклан шотлалтмыжым каласашат нэлэ. Ик шотшо гыч кэч кудо йөнжат лүйшө йэнгын шкэнжын могай капкыл улмыжым да тудын чулымлыкшым ончэн кэлшышэ лийын кэртэш.

### Патроным шүшмаш

Содор лүймө годым лүйалтшэ патрон гильзым луктын налын олмэшыжэ у патроным моштэн шындымэ шуко жапым эртарымэ дэч пэш кугун арала. Луйаш йамдылалтмына мучко, пэровой нормым пумо гычынак тўнгалын винтовкыш содор патроным шўшкаш тунэмаш эрээк упражнённым ыштылман. Ты патрон шўшмө паша привычкэ шот дэн автоматла ыштэн шогыман. Винтовкын затворышкыжо ончдэ, точкым (в цель) ончымаш гыч кўрылтдэ пужэн патроным шўшкын шогыман.

Затворын кидкучэмжым (рукоятка) парнья дэн чылт кучыдээк пурла кидын кугу дэн кошар парнья кокласэ копа тўр дэн почман. Ту затворым шэнгэкыла шупшмыжымак, адак луйаш йамдылалтмэ вэрышкыжак тудо кид копа тўр дэнак шупшын коштыктэн тўчман. Затворым почаш кидкучэмын нөлталмэ дэн шэнгак шупшылмыжо кок почэла йўкым пушо, кок паша ышталтмым иканаштэ ыштыман; нөлталмэ дэн шупшылмо ик йўкым гына пужо. Тидын сэмынак затвор тўчымат кокана посна ойырэн шўкымым иканаштак ыштыман.

Лүймө патронын гильзыжым луктын, вэс патроным шўшмө годым, винтовкым вачэ шупшын шогымо гыч ойырыман огыл, кид кыньэрвуй-влакым мландэ ўмбач налман огыл. Пурла кидлан каньылырак лийжэ манын, лүйшө йэнг винтовкым йожэкырак куча. Тид дэнэ пырляк шкэ капкылжымат изиш ончыкырак, пурла вэлкырак лап ышта. Тунамат кид

кыньэрвуй-влак вэрэшыштак кодыт да винтовкo прикладат тошто сэмынак ваче пэлэн лийэш. ССРУ-со эн сайын лүйэн моштышо тушка гыч тэвэ Бэльавский йолташ, содор лүймo годым затворым почмыж дэч ончычак патроным кидышкыжэ куча. Парньашыжэ патрон-влакым кучэн тудо пурла кид копан пушкыдо тўржo дэнэ затворым почын, патроным викак кўлэш вэрышкыжэ пышта. Садлан тудын жапшэ аралалт кодэш. Тидэ йон дэнэ жапым аралмыжэ сайраклан шотлалтэш. Тэат ты йон дэн пайдаланаш тыршыза манын мэ ойым пуэна.

### Лүйэн колтымаш

Затворын спуск крўчоком содорланэн шупшылын содор лүйэн колтымо дэн огыл, а лўйаш винтовкым писын кидыш налын йамдылалтын, патроным содор шўшмo дэнэ вашкэ лўймo годым жапым аралаш лийэш, манын туныктымынам шарныза. Ты мартэн нинэ кокытшо гына млавна пайдам пуат ильэ.

Ындэ жапым аралышаш вэрч лўйшылан эша ик ойым пуэна. Лўйаш прицэлым кэлшышынак налын, спуск крўчоком ныжылгын шупшын шогэн, ончычынак йамдылалтын, мушко мишэньын шэм олма йымакыжэ мийэн шумо жапыштыжак лўйэн колтыман.

Тыгэ содор кидыш винтовкым налын, патроным содор шўшкын, йара гильзэ дэнэ лўйаш тунэмын шумэкэ, лўймын чыла правилжымат умылымо гай чўчэш гын, чынымак лўйаш йамдылалташ тўнгалаш лийэш.

### Пэрвой упражньэньэ

Дистанцэ 50 мэтр. Мишэнь „Б“ литэран. 3 патрон, „Огонь“ манмэ командэ пумо дэч ончыч лўйшo

йэиґ шогә, винтовкыжә йолжә воктэн шогалтымэ лийэш. „Огонь“ манмэ командым пумэкэ содор возэш да луйаш тунгалэш. Луйаш винтовкым кидыш налмэ шотыштыжә кұшнө ончыктымә йөн гыч иктажшэ кэлша. Луйаш йамдылалташ да луйаш 45 сәкунд жап пуалтэш. Садэ 45 сәкунд гыч йамдылалташыжэ 10 сәкунд дэч уто ыяжэ кай. Кум патроным луйаштэ 30 очко логалташ лийма гыч 20 логалтыман.

Луймө годым тидэ упражньэным шуктэн огыт кэрт. Ты шот — ончыктымә жәпым моштыдэ, йонгылыш ужашлымэ дэнэ, вашкымэ да трук спуск крүчоком шупшылын колтымә дэнэ да мойын лийэш.

### Кокымшо упражньэньэ

Кокымшо упражньэньат пәрвой упражньэнын правилжэ дэнак ышталтэш, но тыштэ 3 патроным луйаш 45 сәкунд олмэш 40 сәкунд жап вэлэ пуалтэш. Нинэ 3 патрон дэн 20 очком налман. Тидэ упражньэным кэчылан 2 кана ыштылман.

### Кумышо упражньэньэ

Луйшө йэиґ чыла правилымат ылышыш лач пуртэн, шуктэн шогэн гын, патрон дэч поснат садэ упражньэным сай тунэммэшкыжэ ыштэн гын кумышо упражньэньэ тэргымылан шотлалтэш.

Тидын сэмынак 1-шэ дэнэ 2-шо упражньэным сайыя ыштэн толмо годым, тидэ 3-шо упражньэньэ значокын кокымшо нормылан луймө экзаменлан шотлалтэш.

### Тидэ упражньэнын условийжэ

Дистанцыжэ — 50 мэтр, мишень „Б“ литэран. Тудым ыштымэ паша радамжэ тыгай: „огонь“! манмэ командэ пуалтмэшкэ луйшө йэиґ шогә. Тудын

винтовкыжо йолжо воктэн шога. „Огонь“, манмэ командым пумэкэ, тудо мландэ умбак содор возын тӧрланэн, луйаш тунгалэш.

Луйаш винтовкым кучэн йамдылалтмэ дэн 5 патроным луймылан 1 минут жап пуалтэш. Тидэ 5 патроным луймӧ дэн вуйгэжэ гын 50 очком логалташ лийэш. 50 очком логалташ луймӧ годым, 35 очко дэч шагалым логалтыман огыл.

Тидэ упражньэным сайын ыштэн сэгашок лий гын, тудо кэчынак эша икана ыштэн ончаш лийэш. Икана дэч утла тудо кэчыштэ ышташ ок кӧл.

### **„ВОРОШИЛОВСКИ СТРЕЛОК“ ЗНАЧОКЛАН 3-ШО НОРМЫМ ПУМО**

Луймашын условийжэ. Дистанцэ 50 мэтр. Вич патрон пуалтэш. Мишэнь 9/кс-32 номыран лийэш. Тудо онгышто онгын сурэтлалтмэ лийман. Тошто шот гыч мишэнь 6 кана изэмдымэ лийман. Шогымаш гыч мландэ умбак возын луйман. Тидэ кана луймӧ годым „огонь!“ манмэ командэ пуалтмэ дэч ончыч луйшӧ йэнг шога, винтовкыжо йолжо воктэн шога. „Огонь!“ манмэ командым пумэкэ, мландэ умбак возэшат, тӧрлана да 5 патроным луйа. Йамдылалтмыгэ, луймыгэ 7 А номыран ТОЗ винтовко дэнэ луйаш вуйгэжэ минут жап пуалтэш. Винтовкыжо 8-шэ номыран гын, 1 минут да 10 сэкунд пуалтэш. Тидэ кана 40 очком луйэн налман.

Тидэ упражньэным пуаш кугунак йамдылалтмат ок кӧл, мэ содор жапыштэ луйаш тунэммына годым йамдылалтын шуын улына ильэ. Тидэ гана шинчана гына мишэным ончэн палыкташ туныктэн моштыман. Мишэнь кызыт изи да рудыжат шэмын чийалтыман огыл. Садлан шэм олман мишэным ужмо дэч тидэ мишэныштэ ужаш йӧсырак.

Тидэ упражньэным луйаш тунгалмэ дэчин ончыч, мишэныш ончэн луйаш тунэммэ тренировка патрон дэч посна ышталтэш. Мишэнь 50 мэтран



дистанцэш сакалтэш. Тренировкым шуко гана ыштыман. Тренировкым ыштымэ дэн лүймашым ик кэчыштэ почэла ыштыман огыл. Тидэ упражнъэньым тыгэ пуаш утларак кэлша.

Пэрвой кэчыштэ. 50 мэтран (чын) дистанцышкэ патрон посна лийман. Тренировкым чын лүймб правил-влак дэнак ыштылман. Лүймб вэрыш шогалман да „Огонь!“ манмэ командым пумэш шогыман. „Огонь“

манмэ командэ пуалтэш гын, мландэ умбак вочман, винтовкын уштыжым чийэн лүйаш йамдылалтмэк, патрон дэч посна (шойакын) 5 нана лүйман. Лүймб годым тошто сэмынак прицэлым сайы нналаш да курокум эркын, ныжылгын колташ тыршыман.

Тидэ тренировка годым, „Ворошиловски стрэлок“ значокын кокумшо нормыжым пумо годым содор лүйаш тунэммынам шарналтыман.

Тыгай шойакын лүйман тренировкым кум гана эртарыман.

Эрлашыжымат тидэ упражнъэньым эша икана ыштыман. Вара чыла правилым сайын шуктэн толмыла чүчэш гын, умбакыжым нормым пуаш тунгалаш лийэш.



20 сўр. 9 № прицэлын налмаш.

## ПУЛЬА КУЗЭ ДА МОЛАН ТУГЭ КАЙА

Сайын лүйэн моштышо лийшашлан лүймын тэхникижым гына умылымо ок ситэ. Тид дэч посна

эша — пуля молан лүйалтэш да кузэ кайа, тудын нэргэнат изиш шинчэн шогыман.

Ниним, кұчыкыракын гынат, кызыт умылтараш куштылго йылмэ дэн возэна.

**Луймаш.** Изи калибран альэ бойэвой винтовко патрон тар (порох) дэнэ шұшман лийэш. Тар пэш кұчык жапыштэ, сэкундын луан, шұдан ужашэ-шыжэ ылыжэш. Тар ылыжмэдэн чымалтшэ (упругий) газым ойырэн луктэш. Тудо газ чыла могырышкат иктөр шарла.

Патрон гильзэ пундашкэ тўжвал могырым шындымэ капсульым затворын бойокшо пэрэн колта. Тудо пудэштмыж дэнэ шокшо тулым шыжыктэн колта да патрон кўргыштө улшо тарым ылыжта.



21 сўр. Изи калибран патрон.

Тар йўлмө дэн газ лэктэш. Тудо газ кугу вийжэ дэн чыла могырышкат шўкалэш да винтовкын йытыр вэлышкыжэ пульам чымалтыктэн шўкал намийа. Йытырын канал кўргыштыжө пўтырэман нарэз корно-влак улыт, садлан вэрч пульам пўртыкташ тўналэш. Тыжэч тўнгалын пуля каймыж годымат пўрдэш. Пуля пўрдын каймыж дэн йужын ваштарэш шогышо вийжым сэнэн кайа. Адакшым тудо пўрдмыж дэнэ шкэнжым вуйжо дэнак ончык рын кучэн кайа.

Йужышто пуля пэш кугу вашкэлык дэнэ кайа; тудо винтовко йытыр гыч лэкмэкшэ, тунамак пэш талын кайа. Лэкмыж годем пульан каймыжым

пуля каймын тўғалтыш вaшкэлыкшэ маныт. Мэмнан бойэвой винтовко гыч лўйалт лэкшэ пуля сэкундышто 880 мэтр коклам кайа. Изи калибран ТОЗ винтовкын пуляжэ сэкундылан 320 мэтрим кайа. Винтовко йытыр гыч лэкмэкэ каймыж годым, йужым сэнэн пўчкын каймыжлан кōра да шкэнжын нэлытшылан кōра тудын тўғалтыш вaшкэлыкшэ эркин-эркин эрэ изэмэш, вара йōршэшат пыта. Бойэвой винтовкын пуляжэ 5 киломэтр дангыт, изи калибран винтовкын пуляжэ 1200 мэтр дангыт кайа.

Пулям шўкышō газ чыла могырышкат чымалтын шарла манынна ильэ. Ончык чымэн шўкымыж дэнэ ончык нангайа. Шэнгэкыла чымалтмыж дэн

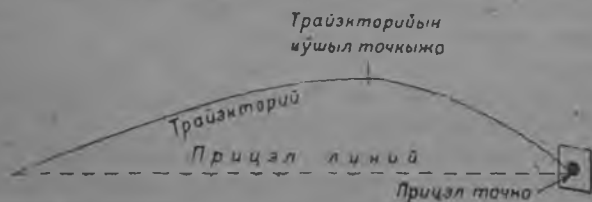

22 сўр. Траекторий.

лўймō годым вачым пэра. Патроныш тарым шуырак пыштымэ гын, лўймаштэ вачым чотырак пэра. Винтовко нэлырак лиймэ годым мōнгэш пэрмаш куштылгырак лийэш. Изи калибран винтовко бойэвой винтовко дэч шуко куштылго. Тидэ изи калибран винтовкын патронышто тар пэш шагал лийэш, садлан тудын мōнгэш пэрмыжым шижашат ок лий.

Пулян йужышто каймыжэ. Винтовкын йытыржэ гыч лэкмэкэ пуля йужышто вик линий дэн кайнэжэ, тугэ гынат, шкэ нэлытшылан вэрч тудо эркин-эркин ўлкō вола, вара йōршэш мландэ ўмбак волэн возэш. Тидэ ойлымына гыч пуля кадыр линий дэн кайа. Тидэ пулян каймэ кадыр линийжэ траекторий манылтэш. Траекторийын

күшыл пугын точкыжо — траэкторийын күкшйт-шө манылтэш. Траэкторийын күкшйт линейжэ траэкторий линейым кок төрсыр ужашлан пайла. Луйэн колтымэкэ пульан күшкө күзэн каймэ линейжэ траэкторийын күзышө линейжэ манылтэш, ұлыл вэлыш волэн кайышэ линей ужашыжэ — волышо ужашыжэ манылтэш. Ёлкө волышо линей ужаш күш күзышө линей ужаш дэч турарак да күчыкырак лийэш.

Пульан траэкторий дэн каймыжэ да эркин-эркин эрэ мландэ лишкак волаш тыршымыжэ тора ш луймө годым прицэл рамкым мланна нөлталыкта. Прицэл рамкым нөлталмэ дэн пырляк винтовко йытыржымат мэ нөлталына, прицэлым күшкырак налына. Тидлан көра гына луймэк пульана тора ш кайэн кэртэш. Луймына годым мишэньыштэ улшо шэм олма гай тэтран ұлыл тұрышкыжө мэ ончэна манынна ильэ. Тидэ точкыжо — прицэл точко манылтэш.

Луйшө йэнын шинчаж дэчын прицэл коч прицэл точкыш шумэш кайшэ линей — прицэл линей манылтэш. Пуля могай точкыш вэрэштэш (пура), тудо — логалмэ точко манылтэш.

Йужышто пуля пөрдын каймыжлан шкэ пөрдмө вэлышкыжэ тайна. Тыгэ пөрдмө вэлыш тайнымыжым — дэриаций маныт. Сарлан кучылтмо винтовко дэн 600 мэтр кокла дистанцыш луймаштэ тидэ дэриаций палат огыл. Туддэч тора дистанцийыш луймө годым гына дэриацийым шотлыман.

Изи калибран винтовко дэнэ 100 мэтран дистанцийыш луймө годым дэриаций палат огыл.

Пуля-влакын шаланэн логалмышт. Кэч кунар тура луйкалена гынат, кэч кунар шуко пулям локтылына гынат, нуным ик точкыш нигунамат логалташ ок лий. Пуля-влак эрэ шалан пурат. Пуля-влакын тыгэ шала пурмышт шкэныштын ойыртэман законжо почэш лийэш. Пуля-влак ша-

лан логалмаш патронлан, оружийжылан, лүйшыж-лан, авырышэ йужлан да лүйэн колтымо годым винтовкын йытыржэ чытыралтмылан көра лийэш.

Икмоньар патроным лүймэкэ мишэньыш кузэ нунын логалмыштым ончэна.

Пуля-влак логалмаш чуйака онго форман шок-тэ рожла гай койэш. Тугэ гынат, ты чуйака онгын покшэлныжэ рожла чүчкыдырак лийэдат, ёрдыштышт (тұрыштышт) шуэ лийыт. Эн рүдө вэрышкэ пуля-влакын логалмышт — логалмашын кокла точкыжо манылтэш. Пэш шуко пуля-влакын логалмышт мөнгө, нунын логалмыштын

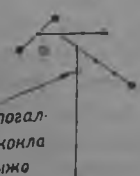

5 пуля логал-  
машын кокла  
точкыжо

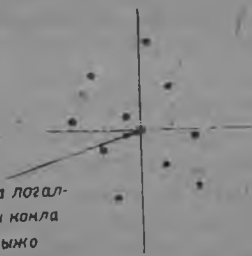

10 пуля логал-  
машын кокла  
точкыжо

23 сур. Логалмашын кокла точкыжым кузэ муман.

кокла точкыштым тыгэ муыт. Пуля-влакын логалмышт кундэмым пэлыгыч пайлат. Тыгэ шэлмаштыжэ кұшыл дэн ұлыл вэлыштыжат ик төр пуля-влак пуримо рож лийман. Нинэ кок пэл ужашышт коч тура (вэртикальнэ) линейым колтэн кажныжым кокытэ пайлэна. Шола могырыштат, пурла могырыштат ик төрак пуля-влак пурман лийышт. Тэвэ ындэ ырэсла пүчкылтшө кок линей-влакын пүчкылтшө точкышт — логалмашын кокла точкышт лийэш. Пуля-влакын шаланымышт патронын, винтовкын сайлыкшылан, лүйшө йёнгын моштымыжлан да моло чийлан көрат лийыт. Нуным мэ кұчыкын гыпа ончэн налына:

1) Патронын качэствыжлан көра пуля-влак шаланымаш. Шукыж годым патрон-влак сусыргышо тўран, пычкэштшэ пуляшт иктаж мо дэн удыралалтшэ лийыт, тарат, адак патрон тўрлө заводышто ыштымэ гын, ик төр шўшмө ок лий. Садлан тўрлө патрон гыч тўрлө вий дэн пуля чымалт лэктэш да лўалтмыжат тўрлө вийан лийэш.

Винтовкын сайлыкшат тўрлө лийэш. Винтовко кокла гыч йытыржэ тоштырак (көргысө нарэз корнышт пытышэ д. м.) лийыт. Винтовкын йытыр (рўдө) мучашыжэ пыталшэ, йытыр көргыштө удыралалтмэ кыша, йытыр көргыштө лавра адак моло тўрлө кўлдымаш шўк логалын гын, нуно йытырым йөршэшат кўрлыктэнат кэргыт. Йужо винтовкын йытыржэ оварышэ, альэ шэм (вўд) вулнанрак настан, рўданшат да кадыргылшат лийын кэртэш. Адак винтовко коклаштэ йужыштын мушкышт кадыргылшэ, тарванылшэ альэ прицэл кадыргалшэ, винтовкын пужо (ложа) кадыргышэ, винтышт төрсыр пўтыралман (поч винт дэн упор альэ энэргыш винт) лийын кэртэш. Тыгай ситыдымаш годым, пуля-влак шалан кайэдат.

Пуля-влакын шалан логалымышт лўйшө йэнымат онча. Лўйшө йэн йужыжо прицэлымат йонгылыш налыт,— спуск крўчоком ныжылгын шупшылын огыт мошто, кийшыштла йонгылыш капкылыштым кучат, лўймө годым шўлыдэ кийэн огыт мошто, винтовко ўштым йонгылыш чымалтэн шупшын шындат, прицэлым йонгылыш шындат.

Садлан нинэ ситыдымаш-влак вик логалшашым пужэн шогат.

Пуля-влакын шалан логалымышт пўртүс условийлан көрат лийыт. Тўрлө мардэж, тўрлын волгыдо вочмаш, тўрлө тэмператур, атмосферын тэмдымыжэ лўймым тўрлын вашталтат.

## ИЗИ КАЛИБРАН ТОЗ ВИНТОВКО

Мэмнан осоваиахимовэц-влак утларакшым ТОЗ винтовко дэнэ луйат. ТОЗ мутым вэс сэмын каласаш гын, тудо „Тулский оружейный заводш-то“ ыштэн лукмым ончыкта.

ТОЗ винтовкын пэрвойсо образэцшэ Гэрманьсэ изи калибран Гэко винтовко шот дэн ышталтын. Кызытсэ жапыштэ Гэко винтовкын образэц дэн ыштымэ ТОЗ винтовкым ыштымаштэ пэш шуко у йөнэштарымашым пуртымо, тудо молэмдымэ. Сандэнэ ТОЗ винтовко чылт у ыштышанлан альэ у конструкцийанлан шотлалтэш.

ТОЗ винтовко спорт паша дэнэ сонарлымэ пашаланат кэлша. Тидэ винтовкын йытыр торэшыжэ



24 сур. ТОЗ винтовко.

(калибржэ) 5—6 миллиметр вэлэ лийэш. Моло ТОЗ винтовко-влакынат калибрышт тыгайракак улыт. Садланак нинэ винтовко-влакым изи калибран винтовко-влак маньт. Тидэ винтовкын палэмдышышт тыгай улыт: прицэл линий кутышыжо—53 сантиметран, нарез корнышт—4. Нинэ нарезышт бойэвой винтовко гайак (нуно 7,62 миллиметр улыт) шола могырым кўзэн пурла вэлыш пўтырмыла кайат; нарез корно-влакын ик йыр савырнэн шумо торатшэ—480 миллиметр улэш. Тидэ винтовкын балистикэ палэмдышышт (тудын свойствышт тыгай улыт: прицэлым валмэ торатышт 200 метр, тидэ тора прицэлым налын логалтэн луйаш лийэш. Пульман каймэ эн кугу торатшэ—1000 гыч 1200 метр даньт. Пульман пуштын альэ

сусыртэн кэртмэ торатшэ—1000 метр дагытыштэ. Пульан (пэрвойсо) тўналгыш вашкэлыкшэ сэкундлан 320 метр марткэ.

Изи калибран винтовкын пуля шўтэн пурэн кэртмыжэ тыгай 25 метр торатыштэ 8 сантиметран онгам альэ пырньам, 4 сантиметр кўжгытан фаньэр она-влакым олтымым, гравийым, ошмам—10 сантиметр кўжгытым, кэрмычым—1,5 сантиметр, кўртным—2 сантиметр, а ик вэрышкак логалмаштэ тудо кўртнымак 3 сантиметр кўжгыт нарэ шўтэн кэртэш.

Чыла нинэ свойствышт винтовкын сай качэствыжым вэлэ огыл, эша патронын сай качэствыжымат онча. Патронын качэствышт уда улыг гын, балистикэ (койышышт) ўлнырак лийыт.

Изи калибран винтовко дэн лўйаш лўмын йамдылмэ „ўрдыжсў тулан“ (бокового огня) патрон-влак улыт. Тэвэ бойэвой винтовкын альэ сонарзылык винтовкын патронышт „рўдў тулан“ (центрального боя) улыт; нунын гильзэ покшэлсэ капсульышт пэралтмэ дэн ылыжыт. Нинэ изи калибран винтовкылык патронын гильз пундашын ўрдыжыштышт (тўрыштышт) ылыжалтшэ насташт лийэш, садланак тидэ патрон „ўрдыж тулан“ манылтэш. Патронын гильзыжэ латунь мэтал дэнэ, пуляжэ шэм вулно (свиньэц) дэнэ ышталтэш. Тидэ патронын нэлыт висажэ 2,4 гыч 2,6 грам лийэш. Кўргышкыжў 0,8 гыч 0,11 грам шикшдымэ тар (норох) пышталтэш. Вара пэш шагал пудэштшэ ртуть патрон гильзэ пундашын ўрдыжышкыжў пура. Патронын чумыр нэлыт висажэ 3,5 гыч 3,6 грам лийэш.

Кажнэ винтовкын йытырэшыжэ шола могырым, адак курок полтыш ўмбалныжат винтовкын номыржо возалтэш. Винтовкын йытырэшыжэ, прицэл куглаштэ заводын клэйможо (лўмжў) возалтэш.



## Винтовкын ужашышт

Винтовкын тўнг ужашышт тыгай улыт: а) йытыр (рудё) дэн йытыр коробкажэ, б) затвор, в) спуск мэханизм, г) ложа (винтовкын пу ужашыжэ).

**Йытыр.** Йытыр вурс (мэтал) дэнэ ыштымэ. Тудын кўргыжэ тўнгжэ гыч тўнгалын мучашышкыжэ анышырэмьнак мийшэ пуч гай лийэш. Йытырын кўргысё ужашыжэ **йытыр канал** манылтэш. Йытырын ончылсо ужашыжэ **дуло** ужаш (дульная часть) манылтэш. Йытырын шэнгал ужашышкыжэ йытыр коробка пыжыктымэ, тудыжо — **казьонно** ужаш манылтэш. Йытырын каналыштыжэ шола могыр гыч пурла вэлыш винтыла кўзышэ нарэз корно-

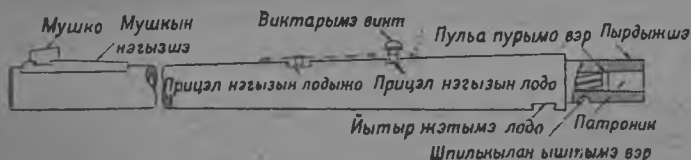

25 сўр. Мушкан, прицэлан, коробкан винтовко йытыр.

влак улыт. Нинэ нарэз корнылан кўра пуля пўрдын лэктэш, пўрдынак кайа. Пуля пўрдмыж дэнэ йужым пўчкын пурэн ончык куштылгын кайа. Нарэз-влак кокласэ вэрышт **нарэзын „пасушт“** манылтыт. Нарэз пасу-влак тўжвал вэлыш пўгырынак шогышан лийыт. Винтовко йытырын шэнгалсэ ужашышт патрон формо сэмьн ышталтыт, тудым **патронник** маныт. Тидэ патронникыштэ лўймё годым патрон кийа. Патронник дэч йытыр канал вэлысэ вэр — **пульо** каймэ вэр манылтэш.

Йытырын тўжвалсэ могырышкыжо мушкын нэныгышэ пыжыктымэ. Тудо нэнгызыш мушкым чоткыдэмдэн шындымэ лийэш. Йытырын казьонно ужашыштыжэ кок лодо (паз) улыт. Нуно лодышт прицэлын нэнгышэ дэнэ прицэлын рэгулятыр

винтдан ышталтыт. Мушко виклукан. Тыгылай 7-шэ типан да ТОЗ 7А номыран винтовкын прицэлышт регулятыр винт дэн йа кұзыкталтыт, йа үлкө волталтыт. Винтым шкэ йыржэ икана, 360°-лан пұтыралат гын, лучикым вэртикальнэ кұзыктымаш,

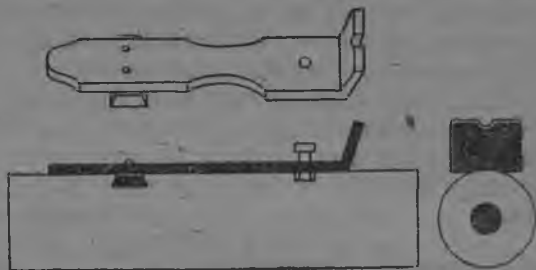

26 сұр. Прицел.

волтымаш шот дэн тэвэ тыгэ пуля логалмаш вашталтэш:

25	мэтр	дангыт	лүймө	годым	— 3,5	сантимэтрлан
50	"	"	"	"	7.	
100	"	"	"	"	14	



27 сұр. Мушко.

**Йытыр коробка.** Йытыр коробка йытырын ужашыж дэн ушнэн шога. Тудо затворым пышташлан ышталтэш. Тудо затвор пышташ кэлшышэ йара каналан лийэш да ствол ұмбак винтылалт шындалтэш. Коробкан кұшыл ужашыштыжэ патроным опгаш да лүймө патрон-гильзым лукташ окна уло. Коробкан шэнгал ужышыштыжэ затворын кидкучэмжым (рукойаткым) коншыктылан лодо уло.

Иытыр коробкан шэнгал ужашыжэ почан, тудо  
почышто поч винтым шындаш рож лийэш.

Затвор патронникыш лүйдымө патроным шўка-  
лын пурта, лүйыкта, лүймө годым йытырын канал-  
жым пэтыра (тўкыла) да лүймө гильзым луктын шуа.

Мэмнан 7А дэн 7 номыран винтовкын тўн ужа-  
шыжлан — **затвор вурго** (стэбэль) шотлалтэш.  
Тудын көргыштыжө — **бойок, выбрасыватэль, выб-**  
**расыватэлын пружинжэ да бойэвой пружин дэн**  
**ударник** улыт. Затворым күлэш сэмын кучылтшаш-  
лан тудын вургэшыжэ (стэбэльэш) кидкучэм ыш-  
тымэ. Затвор вургын ўлныжө плошчадкэ уло. Тудо

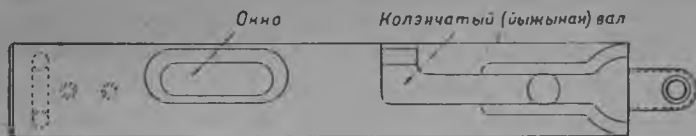

28 сўр. Йытыр коробка.

плошчадкыштэ „шэптало“ манмэ ужаш уло. Зат-  
вор вургын күжгө ужашыштыжэ — кўшыл могы-  
рыштыжо лодо уло, садэ лодышто выбрасыватэ-  
лын да тудын шпилькыжын рожшо лийыт.

Затвор вургын ўлыл ужашыштыжэ вэс рожан  
лодо уло. Тидэ рожшо бойок пураш ышталтэш.  
Вургын шола могырыштыжо кужурак лодо отра-  
жатэль коштышташ ышталтэш.

Затвор вургын көргыштыжө канал-влак (пуч)  
лийыт. **Кугурак каналжэ** — ударник пружиным пур-  
таш, **кокла каналжэ** — ударникын ончыл ужашыж-  
лан, **изи каналжэ** затвор вургын пружинжылан  
ышталтыт.

Вургын шэнгал мучаштыжэ гайкым винтылэн  
шындаш винтан рож лийэш. Тушко винтылымэ  
винт ударник пружиным кучэн шога.

Курокин ончылныжо **вэнчик** манмэ уло. Ту  
вэнчик куроком лўйаш йамдыла. Курокин шэнгал

ужашыжэ — куроқ полтыш манылтэш. Тудым куроқын шэнгак (мөнгөш) шулшаш лийэш.

ТОЗ 7 альэ 7А номыран винтовкын затвор дэнэ йытыр коробко дэч посна „муфто“ альэ „вкладыш“

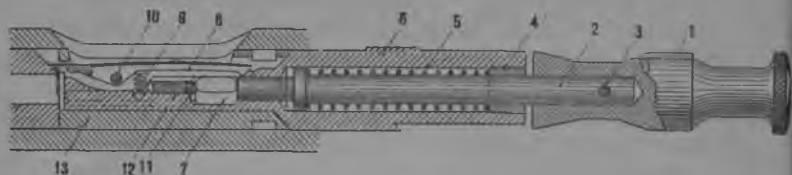

29 сўр. 7 № ТОЗ винтовкын затворжым пўчкын ончыктымо.

1—куроқ, 2—ударник, 3—затворын шпилькыжэ, 4—затворын шурыпшо 5—бойэвой пружинэ, 6—затвор вурго, 7—бойок, 8—луктын кудалтышэ, выбрасыватэль), 9—луктын кудалтышын пружинжэ 10—луктын кудалтышын шпилькыжэ 11—отбойын энгэртишыжэ, 12—отбойын пружинжэ, 13—пургэн шындышэ (муфто).

манмэ уло. Муфто йытырын каналжым да йытыр коробкын окнажым пэтыра. Муфто кужутэш ул-

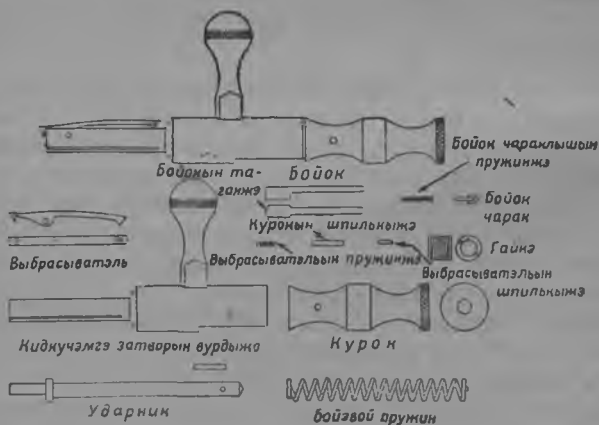

29а сўр. Затвор.

шан канал гай, тудын виклукашан лодыжо уло. Виклукан лодышкыжо затворын ончыл ужашыжэ пура. Муфтын патроном оптымо да лўймө гильзым лукмо окнажэ уло.

Спуск (мучыштарымэ) мэханизм. Спуск мэханизм лўйаш мучыштарэн йамдылмым кучэн шога, альэ шупшылмо дэнэ лўйыкта. Тудын пластинкан спускшо, пружинан кок винт да шпилькан спуск крўчонок улыт. Пружинын ончыл ужашыштыжэ шэптало уло. Ту шэптало куро-кым лўйаш йамдылэн мучыштарымым (на боевом взводе) куча. Тид дэн пырльак тудын торэш рожан кок пылыш гайышт спуск крўчонокын шпилькышт пурашлан лийэш. Спуск крўчонокшо лўйаш йамдылымэ (боевой взвод) гыч курокуым мучыштарэн шупшылыкташ ыштымэ.

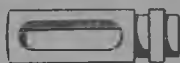

30 сўр. Вкладыш.

Ложо (винтовкын пу ужашыжэ). Ложо винтовкуым каньылын кучылташлан да тудын чыла

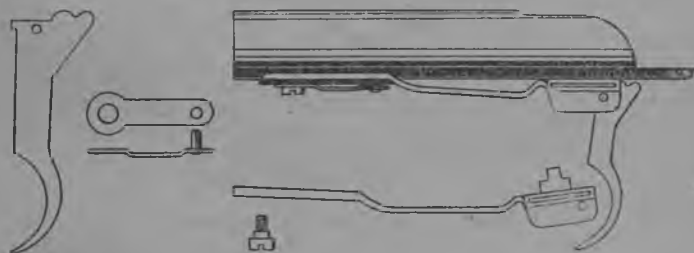

31 сўр. Спуск мэханизм.

ужашыштым иктыш ушашлан ыштымэ. Ложын тыгай ужашышт улыт: приклад, антабка, шўй йыжынжэ да цэвйо.

Приклад винтовкуым вашчы ишэн шупшылыктэн энэрташ кўлэш.

Антабкэ прикладын ўлыл ужашыштыжэ пўтыралын шындымэ лийэш, тудо ўштө пыжыкташ ышталтэш.

Шуй йыжын (шейка) винтовко пуын эн вичкыжрак вэржэ.

Цэвйо манмэ ужашыш винтовкын шуко ужа-  
шашт чоткыдэмдалтыт. Цэвйон кұшыл ужашыш-  
тыжэ кокымшо антабкэ уло, тушкат ұштō пыжык-  
талтэш.

### Винтовкым рончымо дэн погымо

ТОЗ 7-шэ А номыран винтовкым рончымо па-  
шан радамжэ тэвэ тыгай:

а) ұстэл онга тұрышкō спук скоба дэн энэртык-  
тэн ұстэл ұмбак сайын винтовкым пыштыман.  
Вара спуск крҭчоком кошар парньа дэн шуп-  
шылын затворым лукман;



32 сур. Затвор гайкым рончымо.

б) затворым ұстэл ұмбак пыштымэк куроқын  
шпилькыжым пу чōгыт дэнэ пэралтэн лукман.  
Куроқым ойырыман да затворын гайкыжым рончэн  
бойэвой пружиным ударникгэ лукман. Варажым  
ударник гыч бойэвой пружиным ойырыман;

в) выбрасыватэлын шпилькыжым ойырыман да  
тудын пружинжым лукман;

г) выбрасывагэлын лодыж вэлым бойоқын та-  
ганжым (пундашыжым) пу чōгыт дэнэ пэш эскэ-  
рэн пэралтэн эрқын лукман да арун ойырыман.  
Вара отбойын пружин дэн отбойжым ойырыман;

д) винтовкын поч винт дэнэ чарак (упор) вин-

тым рончэн лукман. Рончымо годым, винтовкын ложыжым шола кид дэнэ кучэн, пурла кид парнья дэнэ йытыр коробкаш чыкэн, тудым ложо дэч күш нолталын ойырыман;

е) спуск пружинын винтым рончэн, йытыр коробка гыч спуск мэханизмым лукман да спуск крѹчокрын шпилькым лукман;

ж) вкладышым (муфтым) лукман.

Винтовкым угыч погаш күлэш гын, рончымаш пашам мөнгөшла гына ыштыман. Тыгэ чүчкыдын винтовкым рончэн да погэн шогылтмынат зийанжэ (ситыдымашыжэ) уло; винтовкын ужашышт пэш вашкэ пытат да локтылалтыт. Айда лийын рончэн-погэн шогылтмылан кōрак шуко винтовко-влакын ужашышт латпыргылыт, шуко ужашышт йожэк кайат, кадыргылыт да монь.

Винтовкым рончымо годым мэханизмым чыла иканаштэ рончэн пыштыман огыл, а нуным эркын посна-посна ончыман. Мутлан, эн ончыч затворым луктын, рончэн, ужашыштым эрыктэн, үй дэн шүрымэк, погэн пыштыман. Вара спуск мэханизмым луктын рончэн эрыкташ, үй дэнэ шүрэн да угычын погэн шындыман. Умбакажымат тыгак радам дэн ыштылман. Кэч кунамат рончымо пашам үстэл ўмбалам ыштыман. Рончымэкэ ужашыштым үстэл ўмбаке шуэнрак оптыман. Нуным ик орашкэ ныгунамат чумыраш ок йөрө, ик ораш чумырымаштэ нуно лаштыргылын, тўрлынат су-сыргылын удыркылалтын пытэн. кэртыт. Винтовко рончымо вэрыштэ ошма, пурак, вўдыжгө да монь ынышт лий манын ончычын эскэрэн шогыман.

Винт-влакым чот эскэрэн рончыман. Винт рончымо ўзгарын вуйжым (отворкын лэзвийжэ) винт лончыш лач шындын рончыман. Кэч кунамат винтовкым рончымо годым утыж дэн вийын пўтырман огыл; винтовкын йужо ужашышт пэш кагура улмышт дэнэ пудыргэнат, пужлэнат кэртыт.

## Мэханизмын пашажэ

**Винтовкыш лүйаш оптымаш.** Винтовкыш лүйаш патроным опташ лүйшө йэнг затворым мынбар чактараш лиймэшкыжэ шэнгак шупшылын шында. Тыгэ шупшылмо дэнэ йытыр коробкан окнажым почэш да патроным туш пышта. Вара тудо пыштымэ патроным затвор дэн чылт чотак шкэ вэрышкыжэ пурымэш ончык шўкалын пэтрэн шында.

Затворын ончыко каймыж гоным шэптало дэнэ кучэн шогымо куроқ лүйаш йамдылалтэш (бойэ-

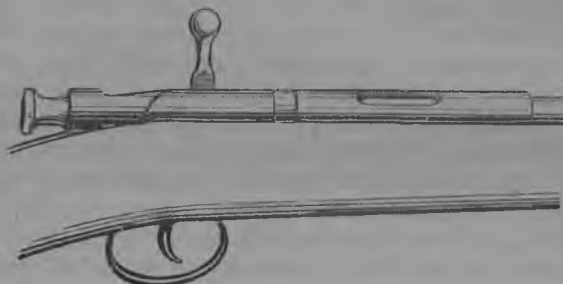

33 сур. Виш прицелан ТОЗ винтовко.

вой взводэш-лийэш) да тудым шэптало ударник пэрэн колтымо дэчын аралэн шога. Бойэвой пружин ударникын вэнчик дэнэ затвор рўдын (стэбэлын) коклаштышт ишалтын шога. Сандэнэ ударникын шўкыдымыжлан вэрч бойок пружин шўкалмэ дэнэ мөнгэш чакна. Затворын ончылсо ужашыжэ патроным патронникыш пурта. Выбрасыватель ончык кайэн патрон гильзэ пундашын шўйжым (тўржым) чывыштал шында. Вара вкладыш савырналтын йытыр коробкан окнажым пэтыра.

**Лүйэн колтымаш.** Лүйшө йэнг спуск крўчоқын почшым шупшылмэкэ, шэптало кўргыш шупшылалтын пура, садлан куроқ лушкыдэмэш.



Вара бойэвой пружин шуйнэн каймыж дэн 'курок дэн ушналтшэ ударник пэш талын ончык чымалтын кайа да бойок пундашым чот пэра. Бойок пэралтмыж дэнэ ончык чымалтын кайа да гильзэ пундашын тўржым пэра, тужэчын лў-алтэш.

**Патроным лукмаш.** Затворын вурдыжым кўшкё шупшылмо дэнэ вкладышыжэ савырна, садлан йытыр коробкан окнажэ почылтэш. Затворым шэнгэк шупшылмо дэнэ пырльак лўйшө йэнг выбрасыватэлымат шупшын луктэш. Выбрасыватэль патрон гильзэ тўрым чывышталын тудым патронник гыч вкладыш мучко мөнгтэш шупшын луктэш.



34 сўр. Затворжым тўчман винтовко.

Вара гильзым отражатэлыш тўкныкта. Отражатэль чумалмэ дэн гильзэ йытыр окна коч тўжвакэ лэктын возэш. Гильзым лукмэкэ выбрасыватэль йарса, йарсымэкэ шкэ пружинжэ шўкалмэ дэн ўлкө вола. Спуск пружинын шэпталжэ курокин вэнчик шэнгал затвор рўдын (стэбэлын) пўчмө ужашышкыжэ тёрштэн шинчэш.

### Винтовкым эрыктымэ дэн кучылтмо

„Винтовко шыман кучылтмым, тыршымым, арум, шўрымым йората“.

Винтовко шкэ ышталтмыж дэнэ тыгылай гынат, моло машина сэмынак пэш куго шыман ончымым йората. Кажнэ лўйшө пэнгыдын шын-

чыман: лүйэн кэртмаш винтовкын сайлыкшым онча. Винтовкын сайлыкшэ — эрэ сайын ончымаш гыч лийэш.

Лүйшө кэч ик патроным вэлэ лүйэн гынат, лүймө почэш тунамак сайын гына винтовкым эрыктыжэ. Тидэ эрыктымэ пэш куго шот лийэш. Чыла шинчат, мэтал вэт пэш вашкэ рүдангэш. Рүдангшэ винтовко — лүйкалшылан намыс, совет обшэст-вэныс ончылно прэстүүлэньэ лийэш. Рүдангмэ дэч винтовкым, адак тудын чыла ужашыжэ-влакшымат, сайын шүрыман. Шүраш посна пычал үй уло.

Винтовкым лүймө почэшак эрыктыман. Эрыктымашым лүймө поштэк нигузэат шуко жаплан кодыман огыл. Лүймаш йуштө жапыштэ (тэлым) лийын гын, эрыктымэ дэч ончыч винтовкылан ыраш жапым пуман. Винтовкым конга воктэлан альэ моло шокшо вэрэш шогалташ ок йөрө. Шокшо вэр винтовко пуым локтыл кэртэш. Винтовко ырымэкэ тудын чыла мэтал да пу ужашлажым кукшо лиймэш шовыч дэнэ үштман. Йүран, вүдыжгырык жап годем лүймаш лийын гын, винтовкым эрыктымэ дэч ончыч тугак шовыч дэнэ үштман.

Винтовко шомпыл дэнэ эрыкталтэш, альэ лүмын ыштымэ пу тарман чикталтэш. Тыгай лүмын ыштымэ пушкыдо тарман эрыктымэ годем винтовко йытыр каналым ок локтыл. Шомпыл мучашыштэ пушкыдо лапчык, марльэ лапчык лийман — тудо протиркэ манылтэш. Винтовко эрыкташ мушмо йандар лапчык лийман. Лапчыкыштэ нимогай пу, кў падраш лийман огыл. Лапчыкым протиркэ йыр ик төр, сайын пүтырыман.

Винтовко эрыкташ тўнгалмэ дэч ончыч чыла тарман-влакым йамдылман: шомпыл, „йоршик“ (йыр шуан винтовко йытыр эрыктымэ изи помыла), үй шүраш да үшташ лапчык лийман. Эрыктымэ годем винтовкым моштэн кучыман. Винтовкым үстэл она үмбак пыштэн, үстэл она түрэш спус-

ковой скобыш энэртэн винтовкым шола киддэн кучыман. Шкэжэ винтовкын шола могырыш шогалын пурла кид дэнэ эрыкта. Винтовко эрыкташ тунгалмэ дэч ончыч затворым лукман. Вара шомпылым винтовко йытырыш чыкэн, нарэзын пүтырэман корныжо почэш ласкан эрыктыман. Кэч кунамат ласкан, куштылгын эрыкталтэш. Лапчыкым шомпыл йыр пэнгыдын пүтырыман. Винтовко йытырыш шомпыл пэнгыдыракын пура гын, сай эрыкталтэш.

Первой эрыктымашым йоршик дэнэ, йоршикым уйэш нөртэн ышталтэш. Йоршик төр когар йош-



*Протиркэ*



*Йоршик*

35 сур. Йоршик дэн протиркэ—эрыктымэ тарман-влак.

кыным эрыкта. Шомпыл дэн иктаж кунар гана эрыктымэкэ, тунамак шомпылым лукман. Шомпыл гыч йоршикым мучыштарэн, кукшо лапчык дэн ыштымэ протиркым чиктыман. Вара адак уэш винтовко рүдым эрыкташ тунгалман. Луйшө йэнг эрыктымэжэ гоным кукшо лапчыкым эрээк вашталтыжэ. Варажым лапчыкым уй дэнэ нөртыман. Лапчык лавыргымэкэ тудым тунамак вашталтыман. Йытыр гыч лапчык лавыргыдэ лэктэш гын вэлэ йытыр эрыкталтмылан шотлалтэш.

Шуко йэнг-влак йытыр көргө йылгыжмэшкэ эрыктат да ындэ йбра шонат. Тыгай шонымаш йонгылыш. Шуко гана тыгай йылгыжшэ винтовкым

налын уэш йандар лапычык дэн ўштыл колтэтат тушто мучашдымэ лавыра лэктэш. Тыгэ эрыктымэ винговкым нигузат йандар винтовкылан шотлаш огэш лий.

Винтовко йытырым эрыктэн пытармэкэ пычал ўй дэн шўрыман. Винтовко шуко жаплан огэш кўл гын, тудым лўмынак улшо шўрыш дэн шўрыман. (Шўрыш—Снабосоавиахимын 3 № магазиныштэ). Винтовкын тўжвал ужашыж дэн затворым ўйан лапчык дэн кукшо лиймэш ўштын, уэш ўй дэн шўрыман.

Чўчкыдын лўйкалмэ годым затворым кэчэш 10—20 гана рончыман, а шуэн лўйкалмэ годым шуэнрак рончашат лийэш. Лўйкалмэ годым затворыш тўрлө куштыра, ошма падраш, вўдыжгө логалэш. Сандэнэ рончаш, арун эрыктэн затворым шўраш кўлешак. Тыгэ от ыштэ гын, винтовкым вашкэ локтылашат лийэш.

Винтовкым кушто логалын тушто кийыктыман огыл. Нигузэат винтовко конга воктэнэ эльэ вўдыжгө вэрыштэ ыжнэ лий. Винтовкым кукшо, ик гай· тэмпературышто кучыман. Винтовкым пырдыж воктэн тёр пыштэт гын, онайрак лийэш. Ик вэргыч вэс вэрыш винтовкым кусармэ годым, тудым лўмын ыштымэ мэшакэш чыкэн нангайман. Мушко дэн прорэзым муш тово дэн альэ лапчык дэн пўтырмач. Тыгэ ыштымэ винтовко дэн тудын ужаш-лажым пэрнэн локтылалтмэ дэч арала. Лўйкалмэ годым винтовкым мландэ ўмбака да кўвар ўмбака пышташ ок йөрө.

Винтовкым изишак йонылыш ончэт гын, тудо лўймө жапыштэ титакым кондэн кэртэш. Сандэнэ лўйшылан винтовкым пэш сайын ончэн шогыман. Пэрнэн локтылалтмэ дэч пэш шэккланыман, чўчкыдын, ышкэ жапыштыжак эрыктэн, арун кучыман.

Винтовкышто изи рўданшэ падрашым ужат гын, тудым тунамак эрыктэн кудалтыман. Изирак йош-

кынжым шчелочан уй дэн, кугынрак йошкын-  
жым эрыктымэ йандар красин дэн пытара-  
ш лийэш.

Эн чотшым йытыр көргым ончыман. Тушто  
нимогай изи падрашат лийман огыл. Лүймө дэч  
ончыч йытырыш изи падраш, шүк куштыра ло-  
галэш гын, лүймө годым йытыр шарлэн кайэн  
кэртэш, тувамжэ пудэштынат кэртэш. Йужгынам  
лүймө годым винтовко йытырэш пуля пижым  
кодэш. Тыгай годым пулям шомпыл дэн тўжва-  
кыла шурэн лукман. Нигунамат пулям кокымшо  
гана лүйэн лукман огыл. Тидэ обазатэлынэ винтовко  
йытырым йа шарэн шында, йа пудэштара, локты-  
лэш.

Вот молан лүймө дэч оныч винтовкым сайын  
ончыман

Нигунамат винтовкым шуаш ок йөрө. Тудым  
сайын, шыман гына шогалтыман. Йөралтмэ годым  
винтовко йытыржым кагыртэн, мушкым, прицэлым  
пудыртэн кэртэш. Кышкылтмэ—винтовкым йөр-  
шынак локтылэш.

Мушкым чўчкыдын ик вэргыч да вэс вэрыш  
коштыктылман огыл. Вара лүймө годым йонылыш  
логалташ тўгалэш.

Винтовко эрыктымэ годым ик йытырым да  
затворым вэлэ эрыктыман огыл, тугак йытыр  
коробкам, тудын чыла лукла-влакшынат арунак  
эрыктыман. Утларакшым тўрлө лавра луклаш,  
лодылаш пура (выбрасыватэлын лодыш) вара  
затвор пашам томам ышта. Сандэнэ чўчкыдын  
лүйэн кэртдымаш лийэда. Тидэ шотышто лўмын  
ыштымэ изи вичкыж пу воштыр лийэш. Изи вич-  
кыж-пу воштыр дэн чыла луклажым да лодылажым  
эрыкташ пэш йөнэн.

Кажнэ лүйшө йэн сайын палэн шогыман: вин-  
товко—тидэ машина. Сандэнэ тудым пэш арун  
кучэн шогыман. Тунам ижэ сайын лүйэн кэртат,  
результатат сай лийэш.

## ЙАЛЫСЭ ЛУИКАЛЫМЭ СПОРТ<sup>1</sup>

Йалысэ осоавиахим организацэ-влаклан эл аралымэ пашам МТС, колхоз да совхоз коклаштэ шарэн шогаш кызыт пэш сай йён уло.

Тидэ пашаштэ луйкалымэ спорт куго вэрым налын шогыман. Шүдө түжэм дэнэ пашазэ калык туран луйаш кызыт тунэмыт.

Ончылсо завод тунгалмэ почэш, Ворошиловски эстафэтэ 200 000 „Ворошиловски стрэлок“-влакым, миллион дэнэ у чльэным пуыш, шүдө түжэм дэнэ Осоавиахим члэн-влак йужысо тушман ваштарэш кучедал моштыдымыштым пытарышт.

Тыгай койыш уло шэмэр калык Йошкар армий дэнэ пырля мэмнан ваштарэш толшо тушманлан пэш чоткыдо чаракым пуаш, социалист эл аралаш йамлэ улмыштым ончыкта.

Тидэ пашам организовайэн моштымаш шэмэр массыштэ могай кугу вий дэн йён улмым ойла.

Колхозник-влак, эн ончыч, рвезэ колхозник-влак, луйкалымэ спортлан пэш кугын, шкэ интэрэсыштым пуат. Ты нэргэн колхозысо луйкалмэ кружок кушмаш ойла. „Угры“ (Калуго р-н, Моско кундэм), „Знамья марксизма“ (Йүдвэл Кавказ), „Большевик“ (Одэса кундэм) колхозысо луйкалымэ организацэ-влакын ончык каймыштым ончыкта. Осоавиахимын, вэр гыч вэрыш коштшо луйкалымэ школышт „Пэрэлом“ (Лубэнски р-н Моско кундэм), Удомэль районышто (Моско кундэм), Горький да Эрвэл-Сибир крайыштэ улшо колхозлаштэ пэш сайын пашам ыштэныт. Кызытат нинэ школ-влакын пашашт пэш сайын кайа. Тыгэ гынат, тидэ паша йалысэ луйкалымэ спортым шарэн шогымаштэ эн пэрвой тошкалтыш вэлэ манаш

---

1) Пүтынь Совет Ушэмьсэ, йалысэ Осоавиахим паша нэргэн погынымаштэ Гамазов йоташ ыштымэ доклад почэш.

лийэш. Тидэ аралымаш пашалан осоваиахим организацэ-влак пэш шагал полшэн шогэныт.

Йалысэ спортивнэ — лүйкалымэ пашалан могай задач-влак шындалтэш?

Лишыл ийлаштэ нинэ задач-влак тыгай лийыт:

1. ВЛКСМ-ын пүтынь чумыр члэныштым да рвэзэ-колхозник кокла гыч ударник активист-влакым лүйаш туныктэн 3-шо катэгорийлан лүйаш нормым пуаш.

2. „Ворошиловски стрэлок“ значоклан нормо пуаш партийын уло члэныштым, комсомол активым, ончыл ударник-колхозник-влакым туныкташ.

3. Запасыштэ улшо начсоставлан, дэмобилизоваймэ (мөнгө колтымо) йошкакармэйэц-влаклан, тэрчастын пэрэмэн составшылан „Ворошиловски стрэлок“ значок налаш нормым (сдавайаш) пуаш.

Ты паша пүтыньэк колхоз, совхоз, МТС, лудмо пөрт пэлэн да мойн улшо Осоваиахим организацин кружокэшыжэ ышталтэш. Кружок почылтмо почэш тўналтыш лүймашын йамдылалтмыжлан туныкташ да 3-шо катэгорийлан лүйэн мошташ нормым пуаш йамдыла.

МТС-ын политотдэл пэлэнжэ спортивнэ-лүймаш клубым почман. Тудо МТС-ын паша ыштымэ районжо мучко шкэ пашажым шарэн шога.

Нуно клубын задачишт тэвэ тагай лийыт:

а) МТС-ын паша ыштымэ районыштыжо массэ коклаштэ лүймө спорт пашам тагасымаш дэн колташ,

б) МТС-ыштэ, колхозышто „Ворошиловски стрэлок“ значоклан нормым пуаш йамдылалтмыж колтэн шогымах,

в) Вэр гыч вэрыш коштыктымо тирым ышташ. Тудын пашажым инструктыр виктарэн шога. Тирыштэ күлэшлык оружий, патрон да тунэмшашлык полыш лийман. Лүймө спортын тыгай тирыцт колхозлаштэ пашам шарэн шога да „Ворошиловски стрэлок“ нормым пункта.

г) Пэрэмэнник да дэмобиловаймэ снайпэр-влакым погэн пэш сайын лүйэн моштышо (отличник) камандым ышташ.

д) Колхоз, совхоз да МТС-влаклан инструктыр-влакым туныктэн альэ угыч йамдылман.

е) Оружий олмыкташ базым (вэрым) ыштыман.

МТС-ыштэ 50 м кутышан пэнггэдэмдымэ тирым сэнымэ сэмын „бойэвой стрэльбишчым“ (лүйкалмэ вэр), колхозышто 25—50 метран тирым ыштыман.

Тирлан кэлгэ корэм, вүд (энгэр) сэрим йөнэш-тараш лийэш. Тидым гына чот шинчэн шогаш күлэш: кэч кунамат илымэ пөрт, вольык коштык-тымэ вэлкэ альэ калык коштмо корно, йолкорно вэлкэ мишэньым шогалтылаш ок лий.

Бойэвой оружий-влак МТС пэлэн улшо спортивнэ лүйкалмэ клублан вэлэ пуалтэш. Осоавиахим организацэ-влакыштэ оружий аралымэ нэргэн инструкцо ончыктымым пэш чот шуктэн шогыман. Тыгай условий почэшак колхоз кружок-влаклан изи калибран (мэлкокалибэрный) оружий пуалтэш.

Оружий аралымашым, ончымашым, ты сэмынак бойэприпас кучылтмашым пэш сайын (образцово) шогалтыман. Оружий аралымашым, ончымашым инструкцо почэш лач шуктэн шогымо обэзатэльне лийман. Осоавиахимыштэ клас тушманын кидшэ эн пэрвойак оружий дэк шүшкылтэш манын каласымэ, Осоавиахимын вуйлатышэ йол, Эйдэманын мутшым пэш чот шинчэн шогыман. Кажнэ шэмэрын — осоавиахим организацым, а тид дэн пыр-ля лүйкалмэ кружокым, клас тушман логалмэ дэч пэш чот аралэн шогымо — эн пэрвойсо задачыжэ лийэш. Патроным күлэш ок күл лүйкалэн пытарымэ мэмван пэш куго йонгылышна лийэш. Патроным шалан кучылт пытарымэ пэш куго прэ-ступльэньэ лийэш, тудын ваштарэш пэш чот, чаманыдэ кучэдалман. Програм-методическэ указаньым лачым шуктэн шогымо — уло лүйкалмэ спортлан йамдылалтмашын тўнжө лийэш.



Кружоктын паша ыштымаштыжэ лишыл колхоз, совхоз, МТС коклаштэ тагасымашым ышташ пэш кэлша. Тагасымаш лүйкалмэ спортлан эн сай агитацэ лийэш. Тагасымаштэ эн пэрвой ударник-влаклан правам пуыман. Тагасымашым массэ пайрэмыш савыраш күлэш. Ты нэргэн Осоавиахим рүдө советын 2-шо стрэлковый школын опытшо пэш сөралэ. Ты школ Моско кундэм Дубэнский районысо „Пэрэлом“ колхозышто пашам ыштэн. Ты опыт нэргэн школ вуйлатышэ Белов йол. тыгэ оила:

„Опочня йалысэ комсомол актив дэнэ ончыл-гоч кутырэн кэлшэн, каныш кэчын „Пэрэлом“ колхоз рвээ-влак дэнэ нунын дэкэ мийышна. Пэлэнна оружыйым, патроным налын намийэн улына. Мэмнам йалысэ рвээ-влак налаш лэктывч. „Тура лүймым“ колын, шонго колхозник-влакат толынйт. Опочня йалыштэ эн ончыч гармонь дэнэ модышым ыштышна, ты почэш 25 мэтр коклаш лүйаш тагасымашым почна.

Тунэмш-влак сайын лүйэныт. Опочень-влак лүйэн моштэна манын ончыкташ тыршышт, сонарлымэ пашаштэ сайын лүйэн кэртынас — манын ойлышт. Тагасымашэш шэнгалан кодмышт ыш кэлшэ. Түрлө кутырмашым сай корныш колтышна; тышанак погынымашым почын лүйкалмэ кружокым почмо нэргэн кутырышна. Вара вэлэш тидэ кружок активнэ паша ышташ пижэ: туньамбал рвээ кэчылан 44 класан лүйышым йамдылыш.“

Кружоклан паша ышташыжэ тэлэ дэнэ шошым цэш йбнан жап лийэш.

Кэнэж пасу паша жапыштэ — лүймө спорт пашам пасушко, бригадышкэ луктын кажнэ йара минутдэн пайдаланэн эртарыман.

## „Ворошиловски стрэлок“ значок нэргэн положэньэ

1. Социализм ыштышэ шкэнан элнам тушман дэч аралымэ пашаш кумдан шарымэ Осоавиахимын чыла члэныштым шупш-шам вэрч тид дэн пырляк РККА-лан инан рэзэрвым (польшым) йамдылмэ нэргэн Осоавиахим ушэмын пунчалмэ задачыжым тлышыш пуртышаш вэрч, мэмнан шэмэр калыкнан лүйэн мош-иаш йамдылалтмэ пашажэ РККА-ан лүйэн моштымо да тэхник вушмыж дэч шэнгэлан кодмыжым пытаршаш вэрч, адак тэнийсэ жапыштэ лүйэн моштымо паша дэн тэхникыжым кўш нёлтышаш вэрч, шэмэр калык коклаштэ лүймө спортым кум-дан шарышаш вэрч — Совет Ушэм көргысө Осоавиахим ушэм Рүдө Советын призидумжо лүйаш йамдылалтмэ пашалан пол-гыдэмдэн да сай лүйаш тунэмшылан пуаш ыштэн.

2. Социализм ыштымаштэ активнэ полшышо да Совет Ушэ-мым тушман капиталист кугыжанышла дэч аралымэ пашаш-кэ пижшэ, адак лүймө пашан тэхникыжым тунэмын шуктышо да тидэ „положэний“ почэшна нормым пуэн кэртшэ Осоавиа-химын чыла члэнышт-влак „Ворошиловски стрэлок“ значокым налын кэргыт.

3. Икымшэ ступэньан „Ворошиловски стрэлок“ значокым налашлан тэвэ тидым ыштыман:

а) производство пашаштэ ударник лийман,

б) Осоавиахимын активнэ члэньжэ лийман,

в) изи калибран да бойэвой винтовко-влак дэнэ лүйэн мош-тымын тэхникшым тунэмын шумэкэ эша тэвэ нинэ кум упражнэньым ыштэн кэртман:

1-шэ: ТОЗ изи калибран винтовко дэнэ 50 мэтр торатышкэ 5 пробно, 5 логалташ лүймыланак чотлалтшэ патрон дэнэ, жа-пым ончыктыдэ, Б литэран альэ 9а (КС—32) номыран мишэньыш, винтовко ўштым чийэн, кийма гыч лүйман.

Садэ лүймаш гыч виш прицэл дэнэ гын,—40 очком.

„ диоптр дэнэ гын,—42 . налын кэртман.

2-шо: ТОЗ изи калибран винтовко дэнэ 50 мэтр торатыштэ 5 патроным логалташ лўмаштэ Б литэран альэ 9а (КС—32)-номыран мишэньыш шогымаш гыч возын, „огонь“ манмэ ко-мандэ мартэ винтовкыжым йолжо воктэн шогалтэн лүйшө йэн-шога, вара „огонь“ манмэ командым пумэкэ мландэ ўмбак возын лүйаш тўналман.

ТОЗ 1 да 8 номыран винтовко дэн лүйаш = 1 минут да 10 сэкунд жап пуалтэш.

ТОЗ 7 дэн 7-а номыран винтовко дэн лүйаш = 1 минут жап пуалтэш.

Садэ лүймаш гыч виш прицэл дэн гын = 35 очком, диоптр дэнэ гын = 37 очком налын кэртман.

3-шо: Кэч могай бойэвой винтовко дэнэ (тэлэскопачэскэ прицэлан гына ынжэ лий) 3 патрон гыч 300 мэтр торатыш, шчит онаштэ йыр онган (тэтран) 9-шэ номыран мишэньыш жапым ончыктыдэ, винтовкын ўштыжым чийэн, кийшыла лўйаш. пуля-влак логалмыштым 3 патроным лўйэн пытармэкэ гына ончыктыман.

Садэ гыч, виш прицэл дэнэ лўйма гыч гын — 16 очком, диоптр дэнэ гын — 20 очком налын кэртман.

**Палэмдымаш.** Тидэ упражньэным бойэвой винтовко укэ дэн альэ лўймө вэр укэлан вэрч ышташ ок лий гын, облассэ спорт да лўймө пашан комитэт дэч йодмэкэ изи калибран ТОЗ винтовко дэнэ 50 мэтр торатыш, 9-шэ номыран мишэньыш (6 кана изэмдымэ), кокымышо упражньэньэ правил почэш шогыманш гыч командэ почэш возын лўйман. ТОЗ 7 да 7А номыран винтовко дэнэ гын, 1 минут жап, ТОЗ 8-шэ номыран винтовко дэнэ гын, 1 м. 10 сэкунд жап лўйаш пуалтэш.

Садэ кана виш прицэл дэнэ лўйма гыч гын — 37 очком, диоптр дэнэ гын — 40 очком налын кэртман.

Нинэ упражньэньэ кокла гыч кажныжым ыштэн ончэн йамдылалтмым кэчылан 2 кана гына этараш күлэш. Кэчылан кокана йамдылалтмэ годым тидэ йамдылалтмэ пашалан колтымо патроным утыж дэн күчылтман огыл.

Кум упражньэньыштэ кажныжым посна ойўртэмьын ышташ лийэш, адак кажнэ упражньэным ыштэн ончаш лийэш.

4. Изи калибран ТОЗ да 7,62 миллимэтран винтовкын матэрийальнэ ужашыштым, нуным аралымэ правилым да лўйаш йамдылмэ правил-влакым сайын шинчэн шогыман.

5. Ты кнаган ончылырак ужашыштыжэ лўйаш тунэмаш тўнгалмэ пашан тэорийжэ тыгай улыт маньнна ильэ: пуля логалмэ точкым кычал муын мошташ, шкак диоптр альэ виш прицэл лэн лўймө годым, мушкын, прицэлын, т. м. йонгылышышт улыт гын, тўрлатэн мошташ, пўртўс условий-влак пулян каймэ корныжым вашталтымым (кэчэ, мардэж, вўдыжгө) шинчаш, винтовко, йытырыштэ да йужышто пулян каймэ законжым шинчаш да шуко пуля-влакым лўйаштэ нуным шалан логалыктымэ чийыштым палэн шогыманшвэ — тэ тидым чылажымаг шинчэн шогыман.

**Палэмдымаш.** Лўйшө йэнгын кидыштыжэ ударник улмыж нэргэн, осоавиахимыштэ активнэ пашам ыштымыж нэргэн да оружийын матэриальнэ ужашыж нэргэн, экзаменым эртымыж нэргэн ўшандармэ кагазшэ уло гын вэлэ лўймө нормым тудлан пукташ лийэш.

4. Кокымшо ступэньан „Ворошиловски стрэлоч значокым налэш тэвэ тидым ышташ күлэш:

а) икымшэ ступеньан „Ворошиловски стрэлөк“ лийман.

б) бойэвой винговко дэнэ лүйэн мошташ да гэвэ тыгай упражнэнь-влакым ситаргышлан ышташ.

1-шэ: Бойэвой винговко, лүймө торат 300 мэтр, мишэнь Д (№ 3) литэран, пробно патрон-влак — 3 да чотлалтшэ — 5. Кийшыла, винговкым кидэш кучэн лүйман. Жап огэш ончыкталт.

Лүйэн моштымаш тытэ аклалтэш:

виш прицэл дэн лүймө годым = 35 очком,

диоптр „ „ „ = 42 очком налын кэрташ.

2-шо: бойэвой винговко, лүймө торат = 300 мэтр, мишэнь 9-шэ номыран (КС — 32). Шчит онгаштэ грудной онго-влак ышталтыт. 5 патрон пуалтэш, тудым 30 сэкунд жапыштэ лүйэн пытарыман.

„Огонь“ манмэ командэ дэч ончыч лүйшө йэнг кийшыла төрлана, винговкыш патрон шүшмө, йамдылалтын причэлымат налын кэртэш.

Лүйэн моштымаш тыгэ аклалтэш:

виш прицэл дэнэ = 35 очком,

диоптр дэнэ = 40 очком налын кэртман.

в) 1500 мэтр мартэ кэч могай торатым шинча дэн ончэн да тыгылай үзгар дэн палэн мошташ.

г) Сар паша маскировкын, вэрым сар пашалан йөнан пайдаланэн моштымын, лишылсэ дистанцийыш (800 мэтр торат мартэ) лүймө годым эскэрэн моштымын (наблюдение) тунг правилыштым шинчэн шогыман.

Нинэ умландарымэ упражнэнь-влак кокла гыч кажныжым кэчэ йэда ончыч коканагычынгына ыштэн ончаш лийэш. Моло нормым пуыдымо лүйшө дэч тидэ лүймын нормым налаш ок лий.

5. „Ворошиловски стрэлөк“ значокым налашлан нормо пумо пашам Осоавиахимын райсовэт дэнэ лүйкалмэ пашам викарышэ комитэт эртарэн шога. Осоавиахим райсовэт пэлэнсэ лүйкалмэ пашам викаршэ комитэт вуйлатышын вуйлатымыжэ почэш лүймын комис сайлалтэш. Тидэ комисыш профсоюз, комсомол организацийла гыч ойырэн пуымо йэгым да пашалан туныктышо дэнэ лүйаш тунэмшэ актив гыч ойырымо йолташым членлан сайлыман.

Тидэ комис нормо пуышо-влак дэч нормым налаш инструктор-влакым ойырэн пашаш шогалта, тид дэн пырляк ончыч нормым пуышо-влакымат чотышко налэш да эша ГТО значокым пуэда.

Нормым фабрик-заводсо тирыштат, колхоз дэн совхозысо тирыштат, районысо тирыштат пуаш лийэш.

Лүйшө-влак нормым пумышт годым шкэ туныктышо инструкторлан пуэн огыт кэрт.

Лүйшө-влакын нормым пумышт годым комисыштэ сайлымэ йолташ-влак чыланат мийман улыт.

Район комисын пашажым кундэмысэ, республикысэ, крайысэ лүйкалмэ пашам виктарэн шогышо комис-влак тэргат. „Ворошиловски стрэлок-влакым“ йамдылаш күлэш годым польшым пуа; районлан инструктор-влакым туныктэн колта, күчык жаплан районэш школым почэш да монь, адак кундем, республик да край көргыштө кунар „Ворошиловски стрэлок-влак“ улмым чотыш налэш.

„Ворошиловски стрэлок“ значокым налаш шонышо йэн шкэ организацыштыжэ картычкым налэш. Тудо картычкэш сайлымэ инструктор-влак ГТО програм почэш шында. Нормо пумаш пашам вашкыдэ, возымо радам почэш огэш ыштат гынат йбра. Иктым гына шинчyman: бойэвой винтовко дэнэ нормым пуаш лүймашым ончыч эртараш ок лий. Лүймаш нормо пумашым эн пытартышлан, моло комплексым пумэкэ вэлэ эртарыман.

Лүймө пашам изиш шинчэн шогышо йолташ-влаклан лүмын посна кружокым почман, адакшым тир, моло лүйкалмэ вэр пэлэнат консультаций дэн трэнировкым пуман.

1-ый ступэньан нормо пушо-влаклан патроным эрэк пуэн шогыман. 1-ый ступэньан нормо пушылан 75 изи калибран да 12 бойэвой патроным; II ступэнь нормо пушылан 11 изи калибран да 90 бойэвой патроным пуман.

Патрон-влак чыла иканаштэ огыт пуалт, нуно күлэш сэмын инструктор коч трэнировкылан гына пуалтыт.

6. Чыла упражньэньэ да положэньэ почэш испытаний пумэк лүйшын картычкыжым районысо комисыш пуалтэш. Район комис пэнгыдэмдымэ почэш „Ворошиловски стрэлок“ значок пуалтэш.

ССР Ушэм мучко ик Рүдө Совет гыч лэкшэ номыр радам дэн значок-влак номырандалтыт.

Нормо пушылан значок дэн пырля камплэкс пумо пэнгыдэмдымэ шот дэн удостоверэньэ пуалтэш.

Удоставэрэньыштэ значокын номыржым да испытаньын аклымыжым ончыкталтэш.

Удоставэрэньыштэ лүйышын фото сүрэтшэ лийман.

7. Ий йэда кундем, край да республикысэ лүйкалымэ — спорт комитэт срок ончыктымэ почэш, ступэнь шот дэнэ тэргымэ лүйкалмаш эртаралтэш. Тэргымэ лүйкалмашын итогжэ лүйкалшэ члэнын билетэшыжэ сэралтэш. Кө тэргымаш лүйкалмашын нормыжым налын огэш көрт гын, тудо „Ворошиловски стрэлок“ значокым пижыктэн коштын огэш көрт.

## „Ворошиловски стрелокым“

№№ радам	Дистанций (то- рат) метр чот дәкә	Мишень	Патрон влак	Кәшкылым ку- зә кучви луй- ман
<b>3-шо катәгориян стрелоклан</b>				
1	25	20—20 сантиметран куго кагаз листыш.	3	Кийшыла
2	25	„А“ литәран.	3	—
3	25	—	3	—
4	25	—	3 про- была, 3 чотла- таш	—

### „Ворошиловски стрелок“ зна

1	50	Ош куго кагаз листәш „Б“ литәрын пәтборкыж дән тбр онгы чәргитлыман. Рудб тәтражә ошо лийман.	3	—
2	50	—	3 про- была, 3чотыш налаш.	—
3	50	„Б“ литәран	3	—
4	50	—	3 про- была, 3 чет- далташ.	—

### „Ворошиловски стрелок“ значок

1	50	„Б“ литәран	3	Шогыма гыч возын
2	50	—	3	—
3	50	—	3 про- была 3 чотлаш	—

### „Ворошиловски стрелок“ зна

1	50	9 (КС—32) номыралым 6 кана изәмдыман	5 чот- лаш	—
---	----	---	---------------	---

## йамдылымэ програм

Жап	Ажымыш	Палэмдымыш
<b>нормым пумо</b>		
Ок ончыкталт	Кагаз лист гыч бр-дыш логалтыман огыл.	Луймашна тыгвай задачым шукташ шуда: луйен колтыммы ончыкташ, прицэлым диафрагмэ дэн налмап.
"	„4“ овгго гыч лек-ман огыл.	Чумыр луйман, прицэлым ди-афрагмэ дэнэ налман.
"	„4“ овгго гыч лек-ман огыл.	Диафрагмэ дэч посна прицэлым налман
"	Ик пулямат олма гыч лукташ огыл да чумыржо 23 очкам налман.	Экзаменлан упражньёным ыш-тыман.

### чоклан I нормым пуымыш.

Ок ончыкталт	О нго гыч лукман огыл.	Диафрагмэ дэнэ прицэлым налын луйкалыман.
"	Овгго гыч лукман огыл.	Диафрагмэ дэнэ прицэлым налын луйкалыман.
"		Диафрагмэ дэч посна.
"	40 очком налман	Экзаменлан ыштыме упражньёньё.

### лан 2-шо нормым пумо

Йамдылалтмы-гэ 45 сэкунд	Кажне сөрийыштэ 20 очко дэч шагал налман огыл.	—
Сөрийлан 40 сэкунд гыч	Кажне сөрийыштыже 20 очко дэч шагал нал-ман огыл	—
Йамдылалт-мыгэ 5 чотлан луймаштэ 1 мин. Пробылан жап ок ончыкталт.	35 очко дэч шагал налман огыл	—

### чокын 3-шо нормым пумо

"	40 очко дэч шагал налман огыл	
---	-------------------------------	--

## ВУЙЛЫМАШ

	<i>Могыр</i>
Лүймашын тўн правилышт	3
Сай лүйшб лийашлан мом 'шинчыман	7
Прицэлым налмаш	8
Куроқым колтымаш	12
Лүймб годым капкылым кучымаш	14
Шўлымаш	19
„Ворошиловски стрэлок“ манмэ лўмым кузэ налман	21
3-шо катэгорийан лүймб нормым пумаш	—
Тўнгалтыш йамдылалтмаш	22
Пэрвой лүймаш	30
Чыла пульам мишэньыш	32
Пульа-влак молан ик тураш огыт логал	34
Визыньэк шэм олмашкэ	37
„Ворошиловски стрэлок“ значоклан I нормым пумо	38
„Ворошиловэц“ лийаш тунэмаш тўнгалына	43
Прицэлым моштэн налаш да куроқым ныжылгын кол- таш уло вийнам пыштэна	44
Пэрвой нормым пуэна	47
Содор да тура лүймб	48
„Ворошиловски стрэлок“ значокын 2-шо нормы- жым пумо	48
Винтовқым кидыш налын лүйаш йамдылалтмаш	49
Кокымшо йбн дэнэ лүйаш йамдылалтмаш	50
Патроным шўшмаш	51
Лүйээн колтымаш	52
Пэрвой упражньэньэ	—
Кокымшо упражньэньэ	53
Кумышо упражньэньэ	—
Тидэ упражньэньынусловийжэ	—



	„Ворошиловски стрэлөк“ значоклан 3-шо нормым	
	пумо —————	54
	Пульа кузэ да молан тугэ кайэ —————	55
	Изи калибран ТОЗ винтовко —————	61
	Винтовкын ужашышт —————	63
	Винтовкым рончымо дэн погымо —————	68
	Мэханизмын пашажэ —————	70
	Винтовкым эрыктымэ дэн кучылтмо —————	71
	Йалысэ лүйкалымэ спорт —————	76
	„Ворошиловски стрэлөк“ значок нэргэн положэньэ	80
	„Ворошиловски стрэлөкым“ йамдылымэ програм —	84

ыр  
3  
7  
8  
12  
14  
19  
21  
—  
22  
30  
32  
34  
37  
38  
43  
44  
47  
48  
48  
49  
50  
51  
52  
—  
53  
—  
—



Подготовили к печати: Редактор *Г. Голубкин*.  
Техредактор *М. Стрельникова*. Корректор *Н. Шавердин*.  
Сдано в набор 31/VIII-34 г. Подписано к печати 23/X-34 г. 2<sup>3</sup>/<sub>4</sub> п. л.  
(3,58 авт.). Форм. бум. 72×94/<sub>62</sub>. Печ. зн. в бум. листе 57 152.  
ОГИЗ № 227.  
Уполном. Главлита № Б-39065. Заказ 2785. Тир. 1 500 экз.

---

17 ф-ка нац. книги ОГИЗ'а РСФСР треста «Полиграфкнига»  
Москва, Шлюзовая наб., д. № 10.

Г. Л.  
52.

КЗ.

В.

Акшэ 25 ыр.  
Цена 25 коп.

M4

ГПБ ~~Русский фонд~~

Мар. л.  
2-329

---

М. Артамонов

Как научиться  
метко стрелять



Государственное военное издательство  
Москва ★ 1934

---

На марийском языке  
(восточно-луговое наречие)