







M



А. БЕЛОВ

МАРСТОНЬ ТРАКС КАЛДАС

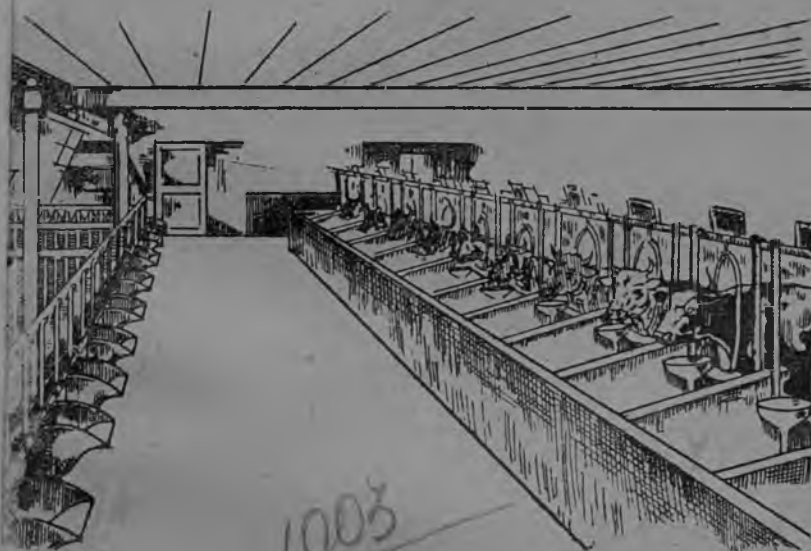

1003
23

Ц Е Н Т Р И З Д А Т
МОСКУ ★ 1930

100
22-11

M
9

100

Sub.

100

Мора-м.
2-96

А. БЕЛОВ.

МАРСТОНЬ ТРАКС
КАЛДАС

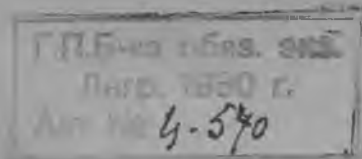

инв. ✓ 356

ЦЕНТРИЗДАТ
МОСКУ 1930

И-
С-
Б-
И-
Т-
-
И-
-
-
-
И-
А-
Р-
Б-
-
-
-
П-
-
В

Главлит № А-61920

Заказ № 677

Тираж 4000

Книжная ф-ка Центриздата Народов СССР. Москва,
Шлюзовая набережная, 10.

Ингольдень вал.

Марстонь хозяйствань касомась 1929—30-ця кизонда моли пяк вишкста. Февраль ковть 1-цекс шинцты Союзсонок лувондовсь 91.700 марстонь хозяйстват, конатненди пуромфоль 8 милиотт сокай ломань хозяйстват и 50 милиотт гектархт мода.

Аньцек марнек марстонь хозяйствас суваф районда лувондовсь 30-шка.

Кулакня мялямось маштомс шёрсьихть марстонь хозяйствань тиемати. Синь печксесазь рабочей жувататнень, вятихть агитация ашуфнень и середнякнень ётка жувататнень печксемаснон, мишендемаснон ингса.

Правительствати нльня савсь нолдамс закон сяньн кольга, штоба марстонь хозяйствас сувамда инголя жувататнень печкемс или мишендемс аф мярьгф.

Жуватань мишендемда и печксемда кармаихть аф макссема мода и паньцема марстонь хозяйстваста, а кулакнень, конат колайхть, вихца сявондехихть кяцтост жуватасна и лия кудонь шинь паршисна, а синць пяксневихть астрогу кафта кизошкас, а лия вастова нльня кулакня паньцевихть ся вассть эздонга.

Сят ломатня, конат колхозу сувамда инголя мизь жуватаснон, РСФСР-нь ВЦИК-ть декретонц корява (нолдаф 1930-ця кизоня январь 16-ця шистонза) улихть паньфть колхозста. Станяжа пане-вихть колхозста сят четня, конат мишендезь модань урядама паршиснон — сокаснон, инзамаснон, рабочай жуватаснон, конат апак сувафтт колхозть аф явондови капиталонзонза.

РСФСР-нь совнаркомть путфкссонза (лиссь 1930-ця кизоня, февральть 4-ця шистонза) азф: «Сяс, мес сидеста жувататнень марстоннекс тиема-сна, башка азомс, тракснень, ётафневи кода повсь васенда аф арьсекшневихть васцтонь вийхня, мярьгомс, жувататнень марстоннекс тиендемс аньцек тяфтама условиянь пингста:

- а) анокламс жувататненди сатышка картт.
- б) коданга аф печксемс оц раштай жувататнень,
- в) анолтамс жувататненди сатышка кормода.

Кда сембя нят тефня апак тийхть, эста марстонь жувататнень кадондомс башка колхозник-нень кядьга, и мярьгомс тейст жувататнень мель-гя якамда станя, кода тонафтыхть агронопня».

Тя путфкссь нолдаф сяс, мес лама вастова марстонь жувататнень сявондезь колхознекнень кяц-та, а од картт жувататненди апак аноклактольхть, кормотка аноклафт ашельхть.

Тяфтама эльбятькст иногольдень пяли тиендемс коданга аф эривихть. Мес жувататнень мельгя осал-ста якамась и аф лац андомасна пачфцазь синнь

сянди, што синь сяда осалста кармайтхь работама и сяда кржа максома продуктада.

Азфть эзда лисенди, што марстонь жувататненди марстонь кардонь тиёмась сембода эрявикс те-вонди арси аф анычек эсьтейст колхозненди, но и госуларстватингя.

Тяни задачась ащи сянь лангса, штоба тиёмс марстонь жуватань карда сяда курокона и сяда уцезста и сияк, штоба сон улель стама, кодама эряви наукать корява.

Оцю, лямбя, валда карца траксня сяда лама мак-сыхть лофцта, тувотня сивольда ди куяда, а кор-мода сивихть сяда кржа сятнень коряс, конат ащикхь кельмя, шобда и ёмбла карца.

Цебярьста тийф картть эса жувататнень мель-гаст якамста сяда кржа эряви вийдонга, сяда лама пуроми назёмдонга и ст. тов.

Центриздаць колхозненди лездомань кига но-лясы мокшень кяльса Беловть книганияц «Кода ти-ёмс марстонь карда колхознень эса».

Книганиять эса сёрматф, мзяра жуватанди и ко-нашка картт эрявихть, кодапт и конашкат эсост симдема, андома пяльхня, и мзяра вирь и лия пар-ши эряви кардонь тиёмс. Питнетня кардонь тиёмс арьсеф материалхненди апак асть мес тяфтама ма-териалонди ули кода нолдамс башка хозяйствань карттня, конат марстонь хозяйствас сувамда меля ащикхь тяфтак.

Кардонь тиёмста шапихть и лия мастерхт му-вихть эрь колхозса.

Вирьфтема васттнень эзга марстонь кардонь
тиемста станя жа эрявихть сембя тefня тиeмс кол-
хозонь члетнень эсь вийсост и аныцек эста, кда аш-
кода эсь вийса шаркстомс, эста ни терьдемс ма-
стер, конац кармаль няфнема тевть, а эсь члетня
тиенделезь.

Тиеда марстонь жуватань картт станя, штоба
синь улельхть цебархть и сияк уцест.

Марстонь карца траксонь кирьдемасть пароц.

Марстонь оцю карца траксонь кирьдемась пяк курок келоцы траксть лофцонь максоманц.

Сявсайнек Ленинград округонь оцю совхознень. Синнь эзост ускфтольхть Архангельской губерниста холмогорской плямань тракт. Сяка жа траксня, а лофцта максыхть Архангельской губернинь башка эряй азоронь тракснень коряс кафксть и нльня колмоксть сяда лама.

Тяфта «Пою вирь пула» совхозть, Ленинградской округонь, холмогорской плямань траксонзон ёткса фкя кизонь потмоста (1926-27 к.) кучкань лувомаса эрь траксть лофцоц кась 727 килограммс. 1926-ця кизоня траксь мажссесь 3652 килограммат, а 1927-ця кизоня максесь 4379 килограм лофца.

Сяконь няйхтяма лия совхозненгя эзга, Сявомс «Сиверской» совхозть. Сон ащи Ленинград ошть эзда 70 вайгяль пе вастошка. Совхозса 1925-ця кизоня эрь тракти пракшнесь 2595 кил. лофца. 1926-ця кизоня эрь траксь кармась максома пцтай 1000 килограмда лама лофцта 1925-ця кизоть коряс. А 1927-ця кизоня эрь тракс пряти сашенць 4290 килограмат лофца. Нюрьхкянеста азомс: каф-

та кизода меля колмоцеть лангс эрь траксть ло-
фцоц кассь 1695 килограмс.

Нят кепотькснень эзда лисенди, кда велень ашу
и середняк хозяйстватня тиихть марстонь оцю хо-
зяйства, шовордасазь марс эсь траксенон, станя жа
пьяк куроц ушедыхть лама лофцонь максома синнь
траксена.

Улихть лия пара вастонзювок марстонь жува-
тань картть.

1. Пуромондяряй 30—50 тракс марс—фкя карц,
сяльдя ули мезень ингса терьдемс траксонь мельгя
ваны специалист. Ся ломанць кармай эсь пинг-
стонза лездома траксть вазыямстонза. Лац ушеды
андомост и касфтомост вазнятнень. Ушеды эрь
шиня сёрмадомст, мзяра тракссь максы лофцта.
Сятнень коряс кармай макссема эрь траксти ярх-
цама пядья аныцек снара, мзяра эряви.

2. Лофцу и цебярь траксонь вазнятнень ули кода
кадондомс пляманди. Стама вазнятнень, конат аф
пьяк лофцу траксста шачсть, ули кода печкомс или
мимс. *Марстонь карца сяда куроц кочкави лофцу
тракс стада.* Сяконь мархта лядыкс ведрашкятнень
эзда, конат лац-ряц касфтовихть (наукань коряс),
ингольдень пяленди ули кода касфтомс цебярь и
лофцу тракст.

Ингольдень пями наукань корява вазнянь мель-
гя якамать и вазнянь андома тевть лангс эряви
шарфтомс сяда оцю мяль. Эряви видеста азомс:
цебярь вазняфтома — аш цебярь тракс.

3. Марстонь карца фкя ломань ваны тракснень
мельгя. Тейнза ули кода сяда лацкста ижемс, што-

ба улель сяда урядна траксть одароц, лацкас штафт траксонь потяйт кяденза. Сяда лац штафт лофцонь кядьгонятня, тракс потяма нединятня и ст. тов. Лофцнень кядгеняс шамдомдост инголя кармайтхь педямст аф кода башка эряйнь хозяйстваса, сюфтенянь или руцянень пачк, а стамка лофцонь педяманяса — филътраса.

Тя филътрать — лофцонь педямать — потмакссонза кафтонь крда сидя серень сюфтемнят. Сюфтемнятнень ёткс путфт ватат. Питнесна тяфтама педяматнень 3 манетт. Тяфтама педямась рамамс фкъ траксонь лофцонди питни. 30—40 или сяда лама траксонь лофцонгса соннь питнец аш мезевок, эрь траксти прай пяк лама 6—7 трёшнект.

Лия кепотъкссь. Сембонди содаф, што кизонда ламос ламбамста лофцсь аф ванфтови. Штоба дяза шапама, потямда меля лофцсь эряви сяда куроц кельмофтемс. Лац лофцсь кельмофтеви аныцек Шмидть лофцонь кельмофтеманц мархта. Питнец тяфтама кельмофтемать, кона часцта кельмофти 250 килограмма лофца — 80 манетт. Танга эряви азомс: тяфтама лофцонь кельмофтемась фкъ азоронди аф рамави, ди аш мезенди рамамска. Тяса, марстонь жуватань карца, сон пяк эряви и тии пяк оцю пара.

Кда аныцек нят кафта азф тефнень лац-ряц ётафтомс, и то ули кода цебяръгафтомс траксть лофцонц. Лия тефнень, конат марстонь карца ётафтовихть сяда лац, аш месь срхкафнемска. Тяни эзда стадонга неяви, што марстонь хозяйстваса ули кода анокламс базару мимс сяда урядна и аф колт:

лофца. А башка эряй велень азорхненди мзярдонга
тяфтама лофца аф сявови и аф кирьдеви. Марстонь
хозяйстваса эряви сяда кржа жувататнень мельгя
якай ломанденга.

Москунь лофцонь кооперативонь Союзсь 1926-
27-ця кизоня лувондозя, мзяра ётафты вийда и
пингта сёра видись аванек мезьнек фкя траксть
мельгя якамста. Путфтольхть лама сёронь видиень
пяли стамка содай ломатть, конат лувозь и тяш-
тезь аньцяй вастонянь жуватань мельгя якамста
аф аньцек ч асца, нльня минуцонга. Лувозь,
мзярда ётафты азорсь тракс андома тевти, потя-
монза и ст. тов.

Тяфта ванонць лама азоронь мельгя киза. Ки-
зода меля лувозь. Сембонь эзда вов мзяра ли-
сенди: кда лувомс кизонь перьф работама шить ку-
валмонц 10 частт, кизоти фкя траксть мельгя якам-
ста эрь тракти прай 56 шит. А ния тракснень
мельгя якамста эрь тракти пракшни аньцек
49 шит.

Нят лувфня валдоняста няфнесазь: *ков сяда
лама тракта, тов сяда кржа шида прай эрь тракт
мельгя якамста. Сяда кржа ётафневи эрь траксть
мельгя якамс вийда, сяда уцезста стяй траксть
мельгя якамась, и лофцськя. Сяс минь няйсайнек,
што оцю совхоснень и марстонь хозяйстватнень эса
эрь шиня траксонь урядайсь работай аньцек ке-
монь частт, а урядай 10 тракт.*

Колма кизоса и сяда сиря вазнянек мезнек Ша-
тровской марстонь хозяйстватнень эса 184 пряль.

Сембя путфтольхть кизонь перьф контроль эшксс. Эрь тракссь кучкань лувомаса лофцта макссь кизоти 300 ши. 300 шити эрь траксть потямац лувонфоль 1977,4 килограпт, конань эса 4,68% ваель. Эрь тракти анфоль 26 манетт, 57 трёшнеконь питня ярхцама пяль. Букань мельгя якама питнесь и кардонь петема ярмакня (амортизациясь) и лия ётафкста эрь тракс пряти сашендовсь 24 манета 11 трёшнект.

Тяннь эзда няеви, што эрь килограм лофцсь сашенды 2,5 трёшнект. Лофцть питнец базарса кизонь перьф 5,8 трёшнектъ килограмсь. Кда нятнень лувомс, эста лисенди эхярь барыжда эрь тракссь марстонь — хозяйствати макссь 63 манета 37 трёшнект.

Нят лувондоматня няфнесазь видя шиснон миннь валнеконь, што марстонь жуватань карца траксть кирьдемац канды сяда лама асуда тракс азорти.

Лама гонафнема тевдя няфни сявок, кда ладямс фкяфкянь мархта серьцек лофцснон Шатровской колхозонь Союзти пуроптф марстонь тракснень и башка азоронь кядьга ащи тракснень. А потяф лофцть коряс серстамс дохотневок, конат савихть сявомс марстонь хозяйствань и башка азоронь тракснень эзда.

Потямась сярвф 1927-ця кизоня.

Колховонь 581 траксть эзда эрь тракссь кучкань лувомаса макссь лофцта	Эрь трактась эзда миф лофцта:
Башка азоронь 290 тракснень эзда эрь тракссь макссь	1896 кг. 56 ман. 46 тр.
	1310 кг. 10 ман. 27 тр.

Мезя корхтайхть нят цифратня?

Васендакигя сяньн: кона колхосня траксень кирьдезь марстонь карца, башка траксонь кирьди азорхнень коряс лофцта сявсть эрь траксть эзда весть да пялексть сяда лама. А дохотта марса жу-ватань кирьди колхосня сявсть эрь траксть эзда ветексть сяда лама, башка азорнь кяца карьтф траксть коряс.

Тя пара, — мярьги книгань лувись, — но аньцек ся аф шярьхкодеви, мес станя лисенди, што лоф-цта макссть колхоснень эса эрь траксь весть да пялексть сяда лама, а дохотта — цють аф котоксть сяда лама.

Тевсь ширеста, няемс бта видя: лофцта макссь 1,5 сяда лама, станя жа дохотонга снара эряви. А вов цифратня корхтайхть лият.

Мес тяшкава оцю ётксть?

Тевсь вов кода ащи. Аньцек стама оцю хозяй-ствати, кодапт колхосня, ули кода кирьдемс трак-ста сяда лама, мзяра эряволь ба ярхцайснон коряс. Башка азоронь ёмбла хозяйстваса пцтай сембя лофцсь моли эсьтейст, тналонь ломатненди ярх-цамс, а мимс мезевок аф лядонды. Кодама ни лоф-ца фкя тракста 4—5 ярхцайс!

Сяс марнек Союзганок нйясаськ, што тракста 1916-ця кизоннеть коряс раштась сяда лама а лоф-цьш ошненди аф сатни, ди велесонга аф вельф лама.

Сяконня сашендови, азомс сёрень шачематькя колга. Пцтай сембя модась витьф, а мимс сёрода лядонды аф лама.

Тяста валдоняста няеви, што башка ащи сокай ломаннь хозяйствати базару мимс лама продуктада аф аноклай. Сон мезя аноклай, сяння пцтай сембоння сонць сивсы.

Тяконня няфнесы Шатровской колхозонь Союзть лувоматца. 1927/28-ця кизонда лувозь, мзяря лядыкс лофцта мишендеви заводу. Тя лувомать корява лац неяви, мзяра лофца мишендихть колхозня, и мзяра сят хозяйстватня, коса траксня ащихть башка азоронь кардова.

Вов нят цифратня:

1. 9 сиря колхознень эса ульсь 307 тракт, эрь трактсь эзда кучкань лувомаса миф 1315 килограммат лофца. Эрь килограммть мизь 5,8 трёшнекта. Кизонь перьф лисенди 75 манетонь 73 трёшнеконь питня.

2. Од колхознень эса 274 траксоль. Эрь трактсь эзда мифоль базару аньцек 327 килог. И сявфоль эрь килограмм лофцть ингса 5,5 трёшнект. Кизонь перьф марнек сявфоль 18 манета.

3. Комсь кафксува велень хозяйствань товариществатнень эзга, коса аньцек модасна марс урядамс шовордафоль, а жуватасна ащесть эрь членть эсь кяцонза — 290 траксоль. Эрь трактсь эзда лифцть мимс базару 134 килограмм лофца. Лиякс азомс, эрь трактсь эзда кизонь перьф мисть лофцта аньцек 7 манетань 75 трёшнеконь питня.

Тяни нят лувфнень коряс няеви: ков оцю марстонь жуватань хозяйствась, ков сяда лама трак-

ста эсонза, ков сяда ламос эряй и марса вяцыня тевонзон колхозсь, тов колхозть эса сяда оцю потямась и сяда оцю дохоць эрь тракста. Башка эряй хозяйстватнень эса лиякс ащи тевсь. Фкя тракс мархта лофцонь хозяйствать аш лофцоц, аш ваец, аф сяви и ярмаковок.

Нят валхнень видя шисна сяда лац няевихть тяфтама кепотьксонь эзда: сяка жа Шатровской колхозонь союзть 9 сиря колхозонзон эса 1927-ця кизонь октябрь ковть васенця шистонза 1928-ця кизонь октябрь ковть васенця шинцты лувфоль, што кизонь перьф колхозонь четненди ётафтфоль ярхцамс 218.160 килограмм лофца. Вазнятненди симдемс ётафтфоль 30.085 килограмм. Пляманди катф пурхцненди и вероскятненди 5.548 килограпт. Миф ваень пихтема завотти 403.875 килограпт.

Лиякс азомс, эрь сяда килограмм лофцть эзда, кона потяфоль Шатровонь марстонь тракснень эзда, ётафнефоль ярхцамс коллективонь четненди 33 килограпт. Вазнятненди и пурхцненди макссефоль 5,5 килограпт. Содаф, тяфтама хозяйствать ули сяда лама паршиец, сяда куроц кеподи сон пильга лангс и куроц цебярьгафцы эсь эряфонц.

Марстонь хозяйстваса эрямась эсьтейстка, кона тоса эряй, канды лама паршида, рабочайхнендингя, конат работайхть ошева, канды лама цебярьда. Рабочайхненди цебярьсь стама, што синьдейст ули сатышка рамамс вайда, лофцта, а государствати ули мезя мимс лия мастору.

Мезя эряви вешемс марстонь цебярь картть эзда.

Карць ули кода тиёмс аф фкя, а разнай материалонь эзда, ули кода всякай лаца тиёмс соннь потмоцка. Но коданга аф эряви юкснемс, што марстонь жуватань карць улеза тийф стама правилань корява, штоба цебярь улель эсьтейстка жувататненди, мельгаст якамаськя.

Жуватань карць улеза валда. Шобда карць — и рдазу, и сяда курок тиевихть потмозонза бактериат, урмат. Стама карца пяк стака жуватать шумбра шинц мельгя ваномась. Эсь пингстонза жуватать урмац аф неяви. Сяс кемоста сувасы жуватать и стака ули ётафтомац.

Жуватань карць улеза лямбя. Соннь эсонза кирьдемс лямбода аф 7 градузда кржа, аф 12 градузда лама. Тяфтама карца жуватати пара ащемс.

Якшама васца жуватась лама сиви и кржа максы лофцта — ярхцама пяльсь моли эсь прянь эждемс, а аф лофцонди.

Якшама васца траксонь потяйтингя аф пяк цебярь. Кяденза эендайхть, а кельмя кяца тракс потяненди кундамста, тракссь и котькоди и эвочни и аф максы лама лофцта.

Кожфсь жуватань карца улеза ару, коськя. Жуватати куштама шиня и лия стака шиня, начка дяза ул, кода баняса душнай васца. Нингя сяда кальдяв тяфтама васць вазнятненди. Шобда, начка карттень эса ужетненди тиевихть куштафкст, пангонят и лия микробат.

Вага мезень ингса минь няфнесайнек пяк эрвяк-сонц цебарь и лац тийф кожфонь таргама вярдыя вальмятнень.

Тракс ащема вастня (стойлатня) уелельхть аф ём, блат, аф и оцюфт. Пяк оцю стойла мархта карць питниста стяй. Вельф тайняня стойласа аф ули коданя якамс тракснень вакска, аф ули кода синня ароптомс и урядамс. Щёткаса траксня эрвяихть аропнемс аф аньцек сяс, штоба пярьдемс праф понатнень траксть эзда, конат потямста пяррихть лофцти, а нингя сяс, штоба пярьдемс траксть лангс пяррьф пульхнень и рдаснень.

Рдазсь и пульсь паннесазь траксть кецта ёмбла варянятнень — поратнень, сяннь мархта пякстасазь кетть и кетть пачк аф ули кода траксть ваймя комфонцты лисемс и шёряйхть лац организманцты работамста.

Пяк кели стойлатня танга аф ладяйхть. Синнь ётксоц траксти ули кода арамс мадома вастонц туркс и рдазыяфтомс начконзон мархта удома вастоц. Картть эса, конань колга корхтамя, тракс ащема вастня — стойлатня улест 1,07 метрань келеса, а боконзон эса 1,4 метрань келеса.

Мастороц тракс ащема вастть дяза нолда начка. Тиенцазь соннь аф ламода назёмонь лифнема кить гири алу пандонят. Сембода цебарь кардонь масторсь — цементоннесь. Аф кальдяв ули, кда тиеви седяфонь, или стяда вачкотьф шуфтоння. Анок содаф, лац ладяф марстонь жуватань пирьфть эса назёпня урядакшневихть эрь шиня.

Кда тракссъ кирьдеви соткасса, эряви сон пу- томс аньцек тяфтама азф мастор лангс. Алонза эря- ви ацсемс аф ламонь шюжярья, и эрь шиня синнь полафнемс и урядашнемс назёпневок. Удома ва- стоц траксть улеза коськя, ару и аф кельмя.

Андомянтня эрявихть тиендемс тяфтания, што- ба афольхть пярьдев синнь эздост андома пяль- хня траксть пилгалонза и штоба тѣждянят улель- хть кргамс синнь потмаксна.

Назёмонь лифнема кись эряви тиемс станя, што- ба цебярь и тѣждяня улель эрь шиня урядамс на- зёпня и стама келеса, штоба траксти цебярь улель соннь ланганза якамс.

Мастороц назёмонь лифнема кить ули кода ти- емс кодама повсь материалонь эзда. Сон ули кода тиемс сёвонцтонга. Но сяконь пингста аф эряви ань- цек юкстамс ся, штоба улель коданя соннь ланганза уксемс тачка. А оцю картнень эса штоба улель кода ётнемс нурц кильтф алашанди или рельса лан- га крандаськянди.

Мастороц назёмонь лифнема кить тиендеви стойлань мастортъ мархта ровнаста или сяда алня- ста, но штоба кядь лад улель траксенень потямасна и мельгаст ваномась.

Поталокоц марстонь картть улеза стама, штоба афоль ёта соннь пачканза кожфъ. Сянгса вярдя седь ёткня лацкас вадемс сёвонца и вельхтыамс аф сериста коськя модаса.

Кожф аф нолдай поталоксь эряви аньцек аф сянгса, штоба лацкас ванфтомс жувататнень вельксс

мараф андома пяльхнень, конат лямбя кожфти куро-рок колихть. Кемя поталоксь кирьцы сяда лямбоста картть и аф нолдасы летькияма соннь якшама пингонь эзда.

Шуфтонь картнень эса, конатнень пяк шювонят поталоксна и стенаса, якшама пингова синь эхярь начфтыхть потма ширеста. Сембода цебярьсь начкомомать каршес ули — стенань и поталоконь эчкоптемась. Шавомс поталокть и стенатнень тёсса, а ётковаст марамс коськя пилафкст или юфт, а поталокть лангс коськя модат или тиемс кафтонь крда поталок.

Штоба улель сяда валда карда потмось и машфтомс соннь потмостонза аф цебярь урматнень, эрь тунданя пяк цебярь ули, кда сембя карда потмось акшептови извёсткаса.

Стенань акшепнемс извёсткатнень шонгаргафнесазь веца или лангфтома лофцса. Лофцса шонгаргафтф извёсткась сяда цебярь, мес акшопфтфсь аф педи одежати и сяда ламос аф прай. Сяда башка, стенатнень нингя акшепнесазь клей мархта краскаса. Соннь ёткованза карувонь урадомангса шоворайхть квассиянь ¹⁾ мархта лакафтф ведь.

Пяк цебярь ули, кда жуватань картть тиемстонза ули арьсеф, тиемс тялонди жувататненди якамс—шьямс васта.

Кодама карда эряви тиемс.

Тя тевсь пяк оцю. Марстонь жуватань кардонь ушептомда инголя васенда эряви арьсемс, мзяра

*) Стамка шапама шуфта.

жуватанди ти емс марстонь картть, мезста (шүфтонь или крипицень), а кда шүфтонь — кодама шүфтонь. Кода ти емс тракс ащема вастня — столайтня, андоматня и ст. тов. Нюръхкянѣста азомс, эряви содамс, кодама планонь корява ули тийф карць.

Эряви инголкигия лацкас лувомс, мзяра марстонь хозяйствать эса тракста. Сяннь корява эряви арьсемс, конашка эряви ти емс келец и кувалмоц марстонь картть. Анок няйф, аш мезенди марстонь жуватань карць ти емс 100 траксонди, кда марстонь хозяйствать эса аньцек 30 кудазорхт. Сяшка пирьфсь ули оцю и ламос сави учемс, мзярда пяшкодеви, а мянь снарс кармай ащема пялес шава. Стама кардонь ти еманди эряви ётафтомс лама ярмакта, конатнень аф ули парсна марстонь хозяйствати.

Омбоця кепотькссь. А кда сувасть марстонь хозяйствас 50 кудазор, конатнень марнек 76 тракссна, эстонга эряви арьсемс, коданя ти емс сон: колма ли калдазса, штоба эрь калдазти путомс 25 тракт, или кафта калдазса 35—40 траксонь тьялги калдаст, или аньцек фкя оцю калдас сембя траксненди.

Нят арьсематня пяк эрявихть. Кда лац арьсеви марстонь картть ти емац, эста ули кода пяк лама ярмак ванфтомс. А кда васькафтоват, апак арьсек ётафтат кафта—колмонь крда сяда лама ярмак.

Ков сяда оцю марстонь жуватань карць, тов сяда кржа ярмакта ётай кода жуватань урыдаенди, станя и букань кирьдемс. И сяда кржа ётни ярмакта эрь траксть ингса кардонь ти емстонга. Вов мезень ингса миннь аф и мярьгонтяма комозда кржа трак-

сонди марстонь кардонь тиема. Сяда сидеста васьфневихть 40—50 траксонди марстонь картт. Сяс минь тянь эса няфнесайнек педа пес и анцяй вастонятнень, кода тиемс 40—50 траксонди карда.

Комось траксонди марстонь карць — шуфтоння. Планонц эзда няеви (ванк 5-ця тяшт), што жувантань путома вастня тийфть кафта ряца. Нярьсна тракснень ацихть стенатнень шири. Кучкаса назёмонь лифнемс ётнама васта, а кафта пядля стенатнень ширдя—андома пялень ётафнема васта.



1-ця тяшт. Карць 20 траксонди шама пядля ваномста.

Кода тийфть датскай андоматненди траксонь сотксня, няфтьф 3-ця глигть эса. Кода пес тиемс жувантань сотома вастня, няфтф 47—50 лопаширетнень эса.

20 траксонь ди жувантань картть планоц.

Андома пялень путома якама васть келец	0,88	метрат
Шуфтонь андоманетнень келесна	1,03	"
Тракс ащема вастнень кувалмосна	1,86	"
Назёмонь марам лоткнень келесна	0,35	"
Назёмонь лифнема васть келець	1,22	"
Тракс ащема вастнень келесна (стойлатнень)	1,10	"

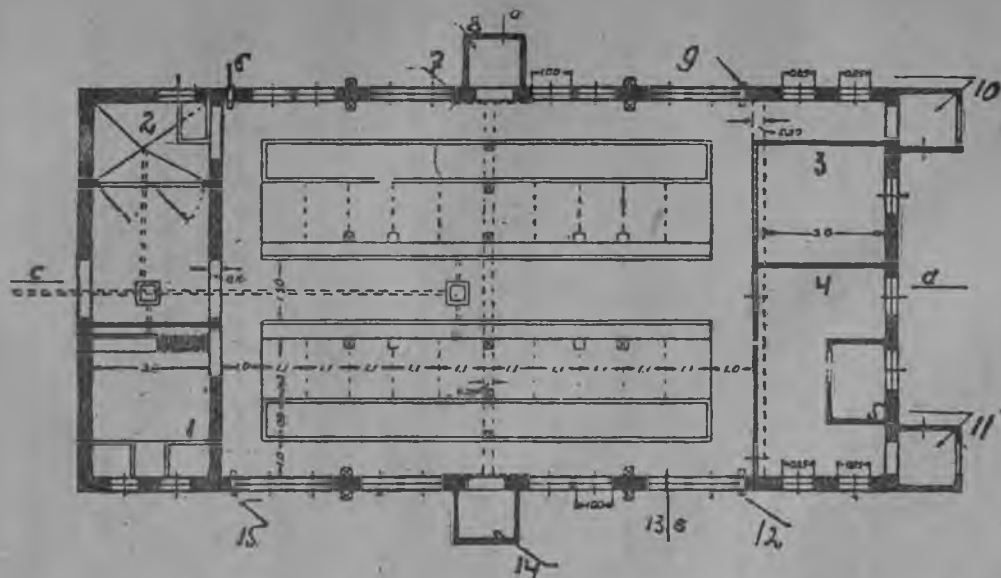

2-ця т. 20 траксонди картть planoц. 1—шить жуватань ащема васта, 2—букань карда, 3—вазонь кардоня, 4—кормонь прдама васта, 5—лофцонь шамнема васта, 6—кожфонь таргама труба, 7—кенчкст, 8—кормонь валхнема васта, 9—кожфонь таргама труба, 10—кудингольскья, 11—кудингольскья, 12—кожфонь сувама труба, 13—кожфонь таргама труба, 14—кормонь валхнема васта, 15—кожфонь сувама васта.

Карьда пряс (поталокть лангоц), планонц коря арсекшнеф тишень путомс. Поталокть лангс тишень кепсемась тийф стая, штоба улельхть кода синь ёрямс кядь вельдя цянгса или стама ёряма вельдя, конатненди мярьгихть паргонят. Карда преста тишень валхнемс тийф пирьф шири кенькш, а тишетня ёрявихть пирьф шири, штоба тишень валхнемста дяст модаряв траксня и дяза сорыя картть потмоц.

Штоба дяза сува пульсь карда преста тракс ащема вастти, тийф тёждяня панчсеви кенькш. Якшама шитнень эзда сят кенькшня эрявихть сёлгондомс и паннемс тишеса, штоба улель сяда лямбя. Лямбя шитнень эзда и кизонда тишень макссема кенькшня обязательно эрявихть паньжемс, штоба улель коданя модемс сяда лама кожф тракс ащема вастненди.

Потмоста тракс калдазь серец эряви тиемс 2,80 метрат. Сяньн корява эрь тракти сашендови 17,6 кубической метрат кардонь потма. Кда картть эса ули кирьтф комось тракс, сон ули апак уштт, тьялонь якшапнень пингстонга лямбя.

Кода вяри поталокть ди стая и алу назёмонь марама лоткнень каршес тиендихть кальдяв кожфонди лисема варят. Варятненди эрявихть панкст, конат якшама шитнень эзда панневихть.

Цебярь, ару кожфонь сувама вастня тиендевихть трубакс тийф шочконь эзда ужетнень эзга.

Кда эрявихть кожфтамс (кожерямс) карда потмотня, син эрявихть паньжемс. Паньжемда меля

синнь эзгаст туй цебярь кожф. Кизонда кожфонь сувамась ули кода вишкоптемс, сяннь ингса аньцек эрявихть панжемс сембя вальмятня. Кода тийфт калдазу вальмятня няфтевихть инголя пяди. (Ваность 13 тяшксть).

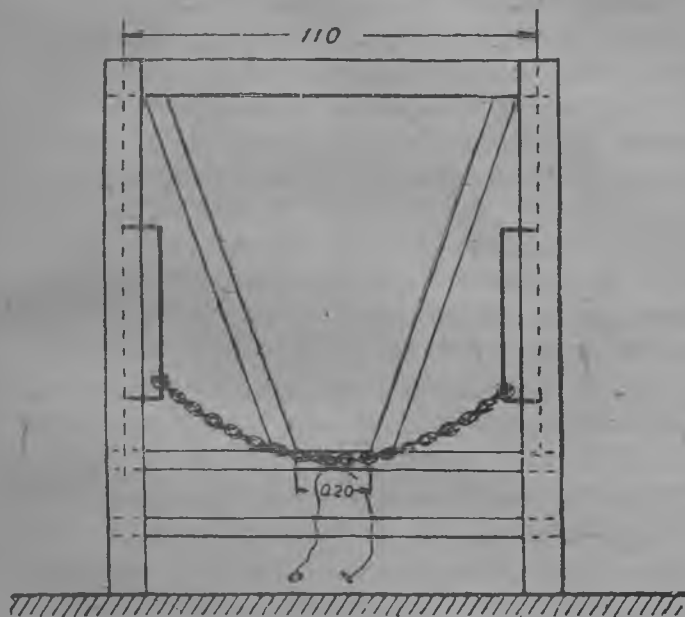

3-ця. Кода тийфт траксонь сотома уськня.

Жуватань кардонь планть эса (2-ця тяшьтксьс) няфтьф, кода тийф вазнянь кирьдема васць. Соннь мархтонза серьцек ащи вишка андома пядень путома васць. Сяда башка, няфтьф букань ащема

васць, 2 аф кунаронь вазыяф траксонди и лофцонь-шамнемя васць.

Масштабоц плантть сывф вов коданя: плантть эса фкя сантиметрань кувалмоць калдаць эса эр-ви лувомс кафта метранди. Сяньн корява лисенди, картть келец 9,3 метрат, а кувалмоц 19,5 метрат.

Вазонь кирьдема васць пирьф метрань серешка шуфтонь решеткаса (кода сон пирьф, няфтеви инголя пяли 47 лопаширеть эса).

Лофцонь путома васць андома пялень кирьдемать эзда улеза явштф, штоба дяст кольфта лофцня. А пуль аф сувай и аф колихть лофцня аньцек снарда, кда лофцонь путома вастть пирьсак эчка седяфса. Лофцонь путома вастть ширдя сед: ёткня эрвяихть вадемс сёвонца и ланга петфнемс кагот, конань ланга эряви шавондомс 1,25 сантиметрань эчкаса колма фанернай седяфкат.

Букань кирьдема вастнень эзга тиендихть кафтонь кенькш, штоба кядь лад улель букась меку васу лифнемс — сувафнемс.

Траксонь ащема вастти лисема кенькшта планц коря арьсеф фкя. Но сяда башка арьсефт тиемс ниңгя кафта запаснай лисема вастт, конатнень вярдя ширезст тийфть вальмят, штоба сяда валда улель. Штоба жуватань карць улель валда, соннь вальмянзон тиенцазь серьнек и келенек аф фкя метрада кржас. Сяда сидеста тиендевихть кувака вальмат.

Стенанза марстонь жуватань картть улендихть аф 18—20 сантиметрада шюваня шочконь. Алу

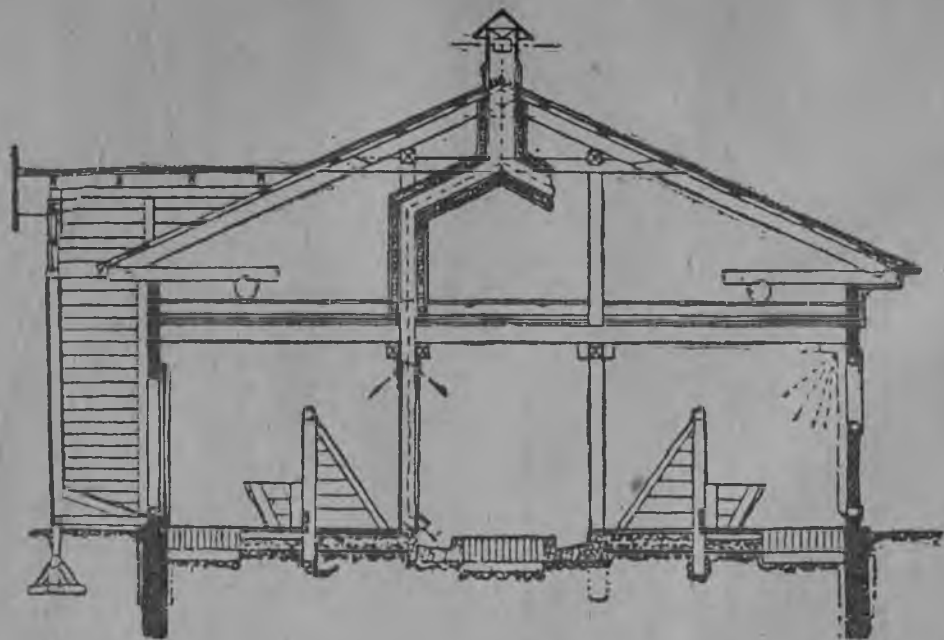

4-ця. 20 траксонди картъ туркс керѣфта няевмац.

марсихть кирпицень орват, а поталокоц и мастороц тиендеви седяфонь или лазф шочконь.

Сяда цебярь и уцес ули кда марстонь жуватань карць ули тийф аф 40 кржа траксонди. Ков сяда оцю карць, тов сяда кржа ярмакта прай эрь трак-

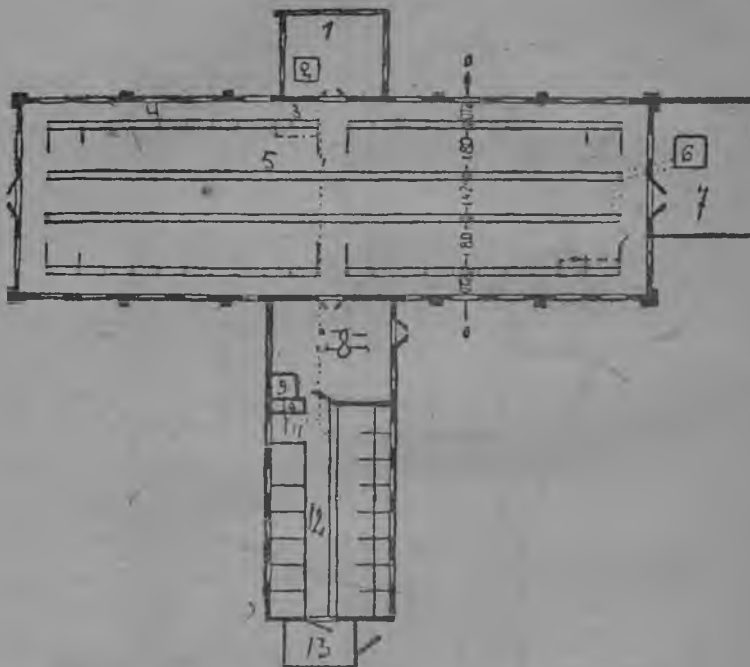

5-ця тяш. 40 траксонди и 15 ведраженди кардонь плац.

сть лангс соннь тиёмстонза. Стани жа сяда кржа
в-ти жуватань урядаманди.

Вов мезенгса м-ти тя книганянь эса сяда лац
няфнесасьск 40 траксонь и 15 ведражень кирь-

дема марстонь картть планонц. (Ваность 5-ця тяш.).
тяш.).

Васендакигя сясваськ сянь, кода тиемс жувантань картть — шить каршес шаманц или копоренц?

Сяда сидеста тиенцазь синь стая, штоба фкя пяльдя шись траксонь ащема вастненди ваноль шобдава, а омбоця пяльдя илядень пингть. А стая аныцек ули кода тиемс снарда, мзярда аф кели пец ули тийф обед пяли. Сяльдя шама ширец (кувака стенац) жувантань картть ули шарфтф шинь стяма пяли, а омбоця кувака стенац ши мадома шири. Ингольдя пяленц шись балдопцы 11 часцта, а фталда пяленц 2 частта меля. Шинь кучкань 11—2 частти модемс, эрь пси пингть шит эзда ляци живолгофтома сюрелдатня траксонь ащема вастти аф повихть.

Тяфта ули кода тиемс жувантань карць лямбя ширеса, коса уленди пяк пси.

Союзнеськонь кучка вастонзон и якшама ширензон эса эрявихть тракс ащема вастня тиемс стая, штоба кардонь шаматня улельхть обед шири.

Кда карць ули тийф тяфта, эста сяда оцю вальмятня тиемс шама пяленца. Тяфта ащи калдаз потмоти шинь кучкада прай сяда лама валтта.

Карць арьсеф, 40 траксонди и 15 пря ведраженди, потмозонза тийфть лофцонь урядама и андома пялень кирьдема вастт.

Кувалмоц картть 25,6 метрат, келец 7,8 метрат. Вазнянь ащема вастть кувалмоц 8,5 метрат, а ке-

лец 5 метрат. Тяфтапт серенза-келенза потмонц. Уша ширьдя серенза-келенза сяда оцюфт. Потмоста серенц траксонь ащема вастть тиенцаз: $2\frac{1}{2}$ —3 метрат.

Кардонь тиема пяленди тясонга сявфть шочконь струпт, алга крипицень орват, 2 — $2\frac{1}{2}$ кирпичень келеса, а орватнень ётксна пирьфт пачк лазф шочкса.

Ули кода уцезгофтомс калдазть тиеманц аньцек фкя васцта: ужензонды аф марамс кирпичень орват, а шочкнень шапомс «лапая мархта» или кадомс «пет» шочкненди, кода тиенцазь шуфтонь куттнень.

Сёвонень или апак плхтак кирпичень карда стенатня улихть кода марамс аньцек коськя вастнень эса, да и то аньцек кема шочконь алкс лангс, конанди кирьдеви карда прять сталмоц.

Масторонди — сембода цебярь ули 2 сантиметрань серь асфальць или бетонць. Пара ули плхтаф кирпичень масторськя. Кирпицня путнемс кели ширеснон лангс. Кда сембя масторсь тяфта аф тиеви, эста назёмонь марама лотксь ди назёмонь каннема киськя и тракнень фталда пильгя алсна эрявихть обязательно тяфта тиемс.

Лия вастова масторсь, андоматнень алсна и траксть ингольдя пильгонзон алсна ули кода тиемс масторсь шуфтонгя.

Шуфтонь масторть цебярец ся, мес сон сяда лямбя и тяфта тиезь ули таза, ди начкня аф молихть шуфтонь масторти, а коса ули начка, ся вас-

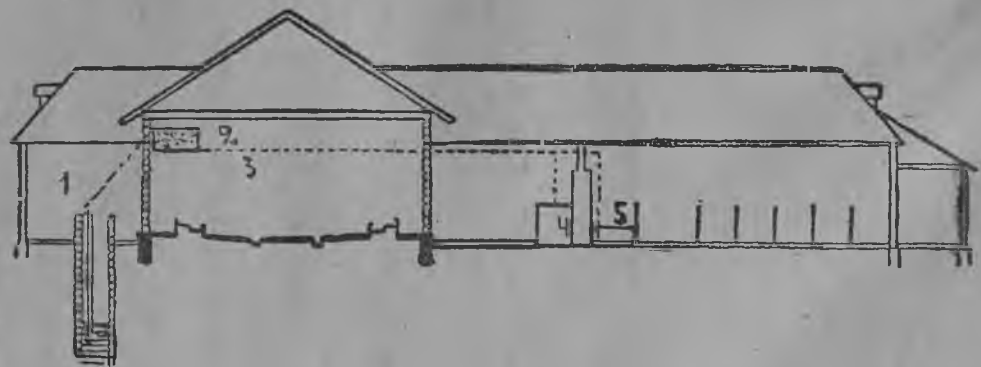

6-тя тѣш. 40 траксонди кувалмос керѣфта картть неявмац.

ца масторсь ули бетоионь, асфальтонь или кирпи-
ценъ. Карда прятъ вельхтямс — энъ цебарьсь ули
жесць, тёссь, дранцясь.

Карда потмоть серенза — келенза. Карца жува-
татня арафневихть кафта ряца. Нярьсна улихть
стена пяли. Назёмонь лифнема васць фкя картть
кучкаса. Андома пялень ётафнема кись ули кода ка-
домс, или аф и эряви, сон кадомска. Ся няеви карда
потмоть тиёмста. Конашкат улихть андоматня,

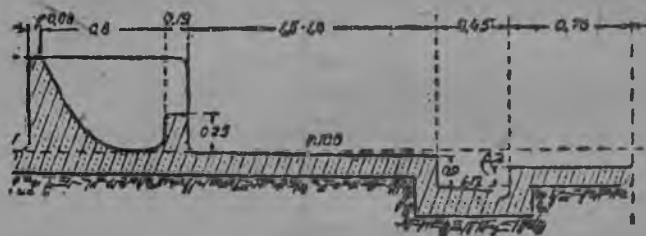

7-ця тяш. Кода тийфт тяксь и андоманятня.

тракс ащема вастня и ст. тов, сяньн корява няеви,
кда ули васта, кадомс андома пялень ётафнема ки,
а кда аф ули, сон аф и эряви.

Сяфтама кафта кардонь потмонь тиёма ке-
потькст.

Васенцесь стама, конань эса аш андома пялень
ётафнема ки: тяфтама карда потмонь андоматнень
келесна 100 сантиметрат, синнь потмаксснон келес-
на 50 сантиметрат. Тракс ащема вастнень — стой-
латнень, кувалмосна 160 сантиметрат. Назёмонь
марсема вастть келец улеза 45 сантиметрат. Назё-

монь лифнема кить келец ти емс 160 сантиметрат. Кучкава керьфста тяфтама картть потмоц няеви 10-ця тяшьксть эзда.

Омбоця кардонь тиема кепотьксь — андома пялень ётафнема ки мархта. Андоматня и назёмонь марама лотксь тиендевихть станя жа, коданя няфневихть 10-ця тяшьксть эса, но аньцек сяда ёмбланят сересна-келесна.

Синнь ёмбла шисна стенать вакска кадондови 70 сантиметрат васта андома пялень ётафтома кинди. Тяса андомать келец тиендеви станя жа 70 сантиметрат. Тракс ащема вастнень келесна тиендевихть 1,5 метрат, назёмонь марама вастть келец 36 сантиметрат, а назёмонь лифнема кить келец ули 140 сантиметрат.

Тяфтама андоматня улихть кода ти емс аньцек бетононь эзда и кирпицень масторс.

Қда масторсь шуфтоння и уцезонгса андоматня арьсефть ти емс станя жа шуфтонь, эста синь эрявихть ти емс 8-ця тяшьксть коряс. Андоматня тясонга тиендевихть 25—30 сантиметрат, а омба бокста 60 см.

Кода тийф марнек шуфтонь андомась, кода тийфть жуватань сотксня, синнь колгаст карматам корхтама сяда тов.

Кода тийфть сотксня и кода сотнемс синнь эозт траксня, сят тефня ащихть андоматнень и тракс ащема вастнень кувалмоснон эзда.

Штоба кирьдемс сяда уряднайста жувататня, мекпяльдень кизоня тиендихть, кода и миннь мар-

стонь жуватань карценок, сяда нюръхкяня жува-
тань ащема вастт, — аф тракс ронгта кувакат. Ста-
ма тракс ащема васць ули сяда урядна, мес соннь
начконза пярххть ащема вастть омба бокс. Сот-
ксень стама тракс ащема вастть коряс тиенцазь
станя, штоба тракссь афоль тув инголингя (а кда
туй, эста начкня повихть стойлати) и афоль потав
мекингя назёмонь марам лоткти.

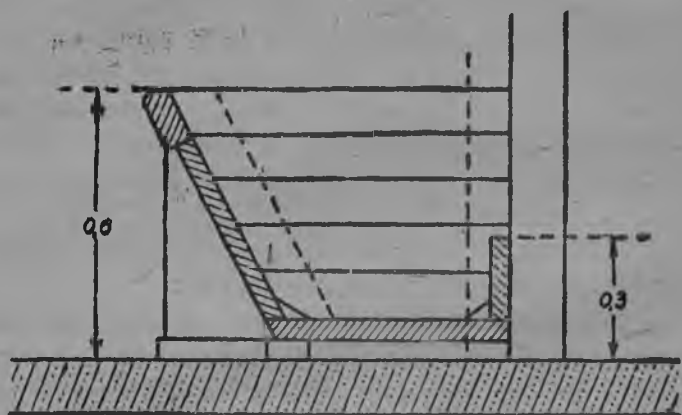

8-ця т. Шуфтонь андоманя

Нюръхкяня тракс ащема вастть колга аф кель-
гихня кортайхть, што тяфтама васца жувататненди
аш кода шеръжомска. Но тяннь мельгя ваноматня
няфнесазь, што тракссь теснадави аф нюръхкяня
ащема вастть эзда, а сяннь эзда, кода тийфть трак-
сонь сотксня.

Тракс ащема вастня эрявихть кувалгафтомс ань-
чек снарда, кда серихть андоматня. Сери андомаса

траксти мадомда инголя эряви аф ламда потамс, штоба дяза пов соннь нярец андомати. Аф сери бока андома мархта, кодапт минь тяса мярьгонттяма тиемда, траксти мадомдонза инголя аш мезенди потамс. Тейнза ули кода валомня мадомс и аф сави эсь пряц сталгафтомс андомать вельхкса сядазонц и прянци кирьдемста.

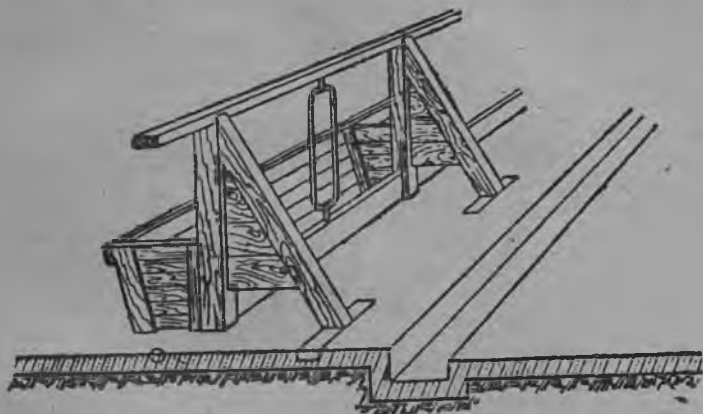

9-ця т. Шуфтонь андоманя тракс карца.

Лисенди станя, што тракс ащема васць нюрх-калгафневи андоматнень вельдя и сяньн мархта тиендеви оцю экономия жуватань картть серенц и келенц эса.

Сотксень пяк оцю асусна жувататненди. Жуватань сотксть эзда эряви сатомс ся цебарьсь, штоба сон афоль шёря жувататненди шерьхкомста, тапамста. Афольхця сталгафта сон эряма шинц и сияк кирьдельхця соннь фкия няфтьф васца.

Тяни омба масторса сидеста соткс васц путнихть акшт. (Ваность 11-ця тяшьксть). Сон тийф кшнень трубянянь эзда, конатнень келесна 4—5 сантиметорхт. Ашкть пенза кемоксневихть вярдя и алда рамкатнеди. Фкя пец паньчсевичи шарниронь вельдя.

Жувататать сяддазонц ашксь аф люпшатасы и соннь мархтонза тейнза ули кода мадомс, но шерьх-команцты, тапаманцты и якаманцты аф шёрйяй.

Синь аф кальдявста тийфть. Жуватати ули кода якамс.

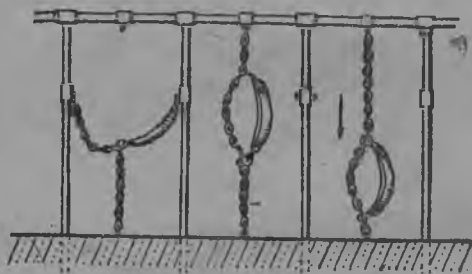

10-ця тяшт. Траксонь цинзерхт.

Цинзерхнень кувалмосна 170 сантиметрашка. Вярдя и алда кемоксстафт рамкатнеди кичкор-няса. Цинзерхнень эзга пяк лафчста якайхть каф-та суркст (кольцят), конат фкяфкянь мархта сот-нефть шнаса или дуганяса (ваность 10 рисункат эзда).

Фкя ширдя цинзерь, а омба бокста шнась дуганянь мархта лац хватнесазь траксть сяддазда.

Вярьдя пед цинзерть кемокстаф рамкати и сянгса сон траксть сяддазонц эса почти аф люпштай.

Тиендихть нингя тяфтама ашкт, конатнень каф-та боковаст эряйхть цинзернят. Сят цинзернятия жуватать стямстонза курькстихть вяри, а мадом-стонза алу. (11-ця тяшьксть).

Симдема васць. Сембода простой симдема васць — ведеркась. Ведеркаса траксть симдемстонза аф эряви мезевок. Но сембя сякокс ведеркаста жуватань симнемась арай ёрдамс.

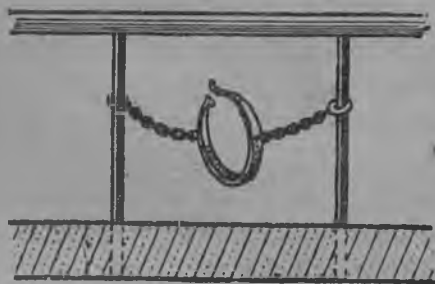

11-ця т. Траксонь ашка цинзер мархта.

Тяни сяда сидеста путнихть поталокть ваксс ведень оцю парьхть. Поталокть ваксс путнесазь сяс, мес вяря сяда лямбя штоба эсонза эжелъ вець. Тоза насозонь вельдя панихть ведь. Ведь партъ эзда картть туркс тийф ведень шюдема труба. Трубать эса кафта ведень лисема вастт, кувания вець шюди андоманянь вакска. Кда эрявихть симдемс жува-татня, нолдайхть ведь трубава сюматненди. Сяк трубать пачк моли вець вазнянь ащема вастть эса

путф парьти, коса аноклайхть андома и симдема
пяль вазнятненди.

Симма вастонь тиёмать пяк оцю пароц трак-
сонь потямань касфтома тевса. Американь лофцонь
ферматнень эса эрь кизоня тракс мельгя ваноматня
няфтезь, кда траксть симцазь весть шити или путф
частоня, эста сон сими сядя кржа веття. А кда
тракссь шинь перьф симонди эсь отям, эста сон вет-
тя симми сядя лама. Сяк содаф, што ся тракссь,
кона сими веття эсь отям и мзяра тейнза эряви, ма-
ксы сядя лама лофцта пингтонь пингонь симтьфть
коряс.

Сяс сядя цебярь жуватань картнень эса тиен-
дихть автоматической симдема (эслек симдихть).
Кодапт сят симдема, няевихть 12-ця тяштксть
эзда.

К е н ь к ш н я. Потма кенькшнень тиенцазь шам-
фневикс, а уша ширьдетнень кафта пяди панчсе-
викс: уша ширьдя кенькшня, кда улихть фкя бока
мархтот, эста 1,2 метра келесна, а кда кафта пядь-
кссот 1,5 метрань келеса. Серснон тиенцазь 2 ме-
трат, а вوراتатнень келеснон 3 метрашка.

Миннь ширесонок (аф лямбя ширеса) кень-
кшнень и вوراتатнень уша ширезст тиендихть кен-
чс инголькс. Миннь кепотьксонди сывф кардонесь-
конь эса кенчс инголькськя тийф аньцек вазнянь
ащема и карду сувама вастти. Вوراتатненди инголь-
кскат апак тихть сяс, мес керши ширьдетнень тя-
лонда аф панчесвихть, а куваня назёпт лифневихть,
ся вوراتатня аф кядь лад инголькськя мархта. А

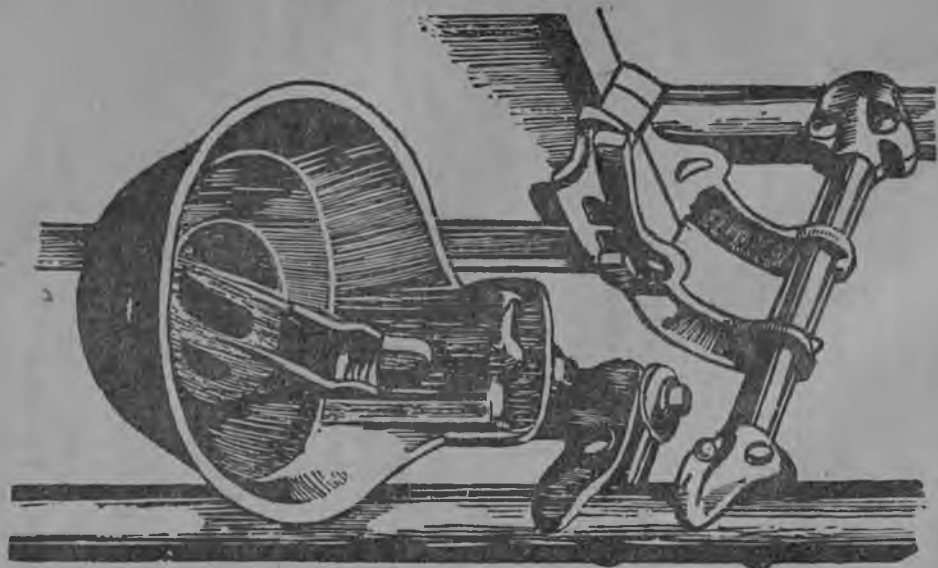

12-ця тяш. Эсьлек траксонь синдема. Апак токсек эсонза ведь аш, аньцек потмаксоц начконя, а кода лафчяняста люпштамс потшакссь—туй ведь.

кда тиендихть инголькськат назёмонь лифтемя во-
рататненди, эста обязательно кувакат. Кувакаста
тиенцазь сяс, штоба назём мархта начконь лифтем-
ста улель кода эсь мельгаст сёлгомс кенькшсь, и
аньцек потма кенькшть сёлгомдонза меля эряви
панжемс инголькськят уша ширьдя кенькшонц.
Келец инголькськят эряй 2 метрашка, а кувалмоц
1,5 метрашка.



13-ця тяшт. Кода
тийфт вальмятия.

Вяльмянза жуватань картть
улест стама серьса, штоба синнь,
эзгаст ши валдонясь сатнелхця
пяльксонц сембя жуватань картть.
Миннь жуватань кардонеськонь
масторонць келец 19.968 кв. метрат,
а сяннь эзда лисенди, што валь-
мятня сатнихть 1.664 кв. метрат.
Вальмятнень формаснон тиенцазь
кувакаста. Масторть эзда синнь
тиенцазь 1,5 метрань серь. Ки-
зонда и лямба шинянга кенькш-
шня и вальмятня пансевихть
картть кожерямстонза (кожфни-
ямстонза). Сянгса вальмятнень
тиенцазь пансевикс, кода няфтьф 13-ця тя-
штъксть эса.

Тялонди эряви обязательно тиемс кожфонь
лисема-сувама вярдя вальмят (вентилиция).

Вярдя вальмятня сяда цебарьхть улихть, кда
синнь тийфть улихть шуфтонь трубань эзда. Тя-

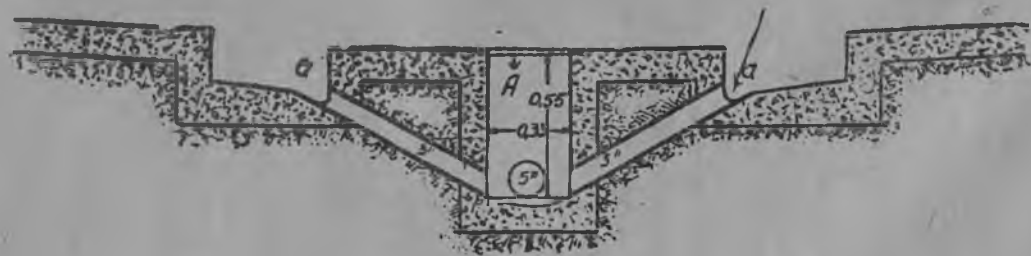

14-ця тьяшт. Кода тийфт шонгара назёмонь шюдема китня и лотксь.

ни тяфтама варяти наваф трубатня тиендевихть кафтонь крда: лямбя (гастяф) кожфсь лиси поталокть малава вярьга, а стойлати пуроптф аф цебярь шинесь лиси ялага, назёмонь марама лоткнень малава. Нятненди няфткс ули 4-ця тяштксь эса.

Алда ащи кожфонь лисема трубатнень серсна-келесна тиендевихть 20 сантиметрат келесна, 20 сантиметрат серсна.

Вярдя поталок прыв лифтф трубатневок тиендевихть сяда келиста 30 сантиметрань келеса и 30 сантиметрань серьса. Карда прять уша ширестонза нингя сяда келихть—40 сантиметрат келеса. Карда пряда вяри трубатня лисьфть 60—70 сантиметорхт.

Штоба сяда цебярьста таргаволь кальдяв шинтьфсь, варя моли трубатнень тиенцазь кафтонь крда тёсонь. Тёсонь ётксна эряй 10—15 сантиметрат. Тя шава ётксь эряви пяшкодемс пидфксса или ювса.

Назёмонь марамс улихть тийфть стамка назёмонь канаванят, конатнень келесна 36—45 сантиметрат. Стойлатнень маласа синнь серсна 8 сантиметрат, а назёмонь лифнема кить маласа — 12 сантиметрат.

Потмаксоц назёмонь канаванягь кона пялингя апак утак (ширептть). Начконь шюдема шюдеркськясь тийф алу пандонят и эрь 50 сантиме-

трать кувалмоти путф фкя сантиметра алу начконь пуромма лоткть шири.

Тракс ащема вастть мастороц тиендеви станя жа алу пандонят, эрь сяда сантиметрань келети фкя сантиметра назёмонь марама лоткть шири нолдаф (ширептьф) алу.

Начксна жувататнень повихть шюдерькськяти и соннь кувалмаванза шюдихть начконь пярема лоткненди. (14-ця тяштксть эса сон тяштф А букваса). Синнь эздодост вельхтяф оцю назёмонь лоткть кувалмос молихть назёмонь кирьдема матфти. Вельхтяф назёмонь кирьдема матф куркта эряви миннь кардозонок тиемс кафта. Начконь кирьдема матфсь эряви тиемс начконь эзда аф пели материалонь эзда (аф наксады материалонь эзда).

Кардонди, коса ащи аф 70—100 кржа тракс, сяда цебярь ули, кда начконь кирьдема матфня тиевихть бетононь или цементонь. Ёмбла картнень эса ули кода соннь полафтомс шуфтонь оцю парсовок, кона обязательно эряви калмамс модати. Начконь кирьдема матфня эрявихть тиендемс стама васц, штоба сяда тёждяня эздост улель начконь каннемась валондомста.

Назёмонь ванфтома васц наголь тиендеви назёмонь лифнема кить пес. Сон тиендеви тяфта. Потмаксоц ацсеви кевса, а синнь алгаст инголя эряви ацамс 15—20 сантиметра сёвонь. Потмаксонц тиенцазь алу пандонят (ширеста) пачконь матфть шири. Жуватань карца, коса кирьдихть,

аньцек 40 тракс, назёмонь марть тиенцазь 13—15 метрат келец. Кда назёпня усксевихть сяда сидеста, эста лоткськя эряви тиемс сяда оцюста.

Калдаськятня.

Вазнянь калдаськятнень эрявихть тиемс обязательно картть потмос. Фкя вазняти ункснихть 1,5 кв. метрат васта. Ведрашкятня путнсвихть тракснень мархта фкя стойлас и аньцек пирендевихть сявендеви пирьфкаса (воратаняса). (Ваность 15-ця тяштъксть). Каршезост эрявихть путнемс стойлас сяда сиря ведрашня ияштерь траксня. Вазнянь карьдонят кувалмоц 8,5 и келец 5 метрат. Карьденясь лувф 15 вазонь и ведражень путомс.

Андома пялень аноклама васць ащи картть кучкаса. Серенза—келенза соннь лувфт станя: кда карда пряса ули тишень аноклама васта, эста андома пялень аноклама вастненди пяля квадратнай метрашка васта эрь тракти. Андома пялень аноклама васць тиендеви валцта, оцю вальмя мархта. Тяза жа тиендеви пянакуд, конайь кафта бокованза вадендевихть ведень эждемс бакт. Сяка жа пянауць эжнесы вазнянь карденянь. (Ваность 6-ця тяштъксть). Андома пялень путома васць келец 3,5 метрат, кувалмоц 5 метрат.

Андома пялень марсема вастть алу пяк кядь лад ули тиемс мода марень и лия юрмарень марамс аксял.

Пяк цебярь ули, кда аксялда андома пялень путома вастти ули тийф юрмарень и лия сталмонь кепсемс блок.

Аксял таватксть, конань эзга сувафневихть кор-неплотня, эряви тиендемс уша шири.

Штоба сяда цебярь улель андома пялень мар-семась, аксял куркть вельхксс эряви тиемс аф оцю вельхкськя, аф эчка тёскянь, аф 3 метрада тья-няняста. Тяза жа вельхкськят алу улихть кода пу-томс ункстаматня—весня.

Мекпяли астама кафта-колма вал лофцонь путома-сявома васть колга. Лофцонь путома—сявома васць тиендеви жуватань картть

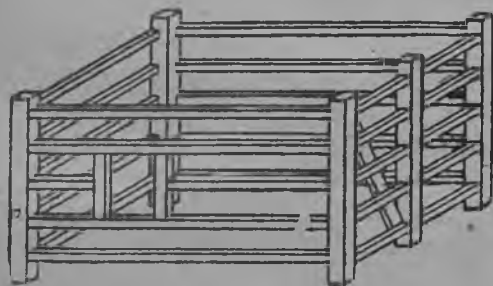

15-ця т. Вазнянь пирьфкя.

пес. Пяк цебярь ули соннь эзонза, ужети шувомс эши. Тяста вець насосонь вельдя панцеви бакнен-ди, конат ащихть жуватань картти ведень эжнемс. плантть эса синь няфтьфть). Кувалмонзя серенза— келенза лофцонь путнема вастть — ветя метрат кувалмоц и колма метрат келец.

Тяконь мархта марстонь жуватань кардонь ти-
емать колга корхтамнеськонь шумордасаськ. Тяни
нингя азсаськ кардонь тиемань колга сметать. Тя
сметать эса лувондовихть стама лувомат, бта карць
ули шуфтонь, а алксоц и орватня крипицень или
кевонь.

40 траксонди марстонь жуватань кар-
донди смета. Серенза—келенза картть андома
пялень путоманек мезнек 25,6×7,8-ме-
трат.

Стенатненди:

- | | | | |
|-----------------------------|----------|---------|--------|
| 1) котонь метр. кувалма . . | 15,5 см. | эчколма | 319 ш. |
| 2) сисемонь " " . . | 15,5 " | " " | 13 " |
| 3) вехсонь " " . . | 15,5 " | " " | 54 " |

Поталоконди:

- 4) котонь метр. кувалма . . 13,3 см. эчколма 450 ш.

Масторонди:

- 5) котонь метр. кувалма . . 15,5 см. эчколма 174 ш.

Страпиланди:

- | | | | |
|------------------------------|----------|---------|-------|
| 6) вехсонь метр. кувалма . . | 17,8 см. | эчколма | 16 ш. |
| 7) сисемонь " " . . | 17,8 " | " " | 20 " |

Проводонди

- 8) 7,1 м. 20 см. эчколма — 54

Прянь ди вельхтыамс

- 9) кузонь дрянцада 162 тэжянь
10) эськта драц шавомс $1\frac{3}{4}$ " — 66 кг.
11) слегада 7,5 метрань кув. — 450 шт.

Потма кенькшта (3)

- 12) тэста 5 метрань кув. 6,6 см. эч. 5 тэст.
13) петляда 10
14) кенькш кундамада 3.

Уша ширьдя кенькш (5)

- 15) тѣста 5 метрат кув. 15 тѣст.
- 16) эськта 4" — 4 кг.
- 17) кенькш петлядка — 16.
- 18) кенькш кундамада 5.

Вальмада (40)

- 19) тѣста 6,6 см. эч. 5 метр. кув. — 40 т.
- 20) клянцянда 40 лист.

Андоманди

- 21) пяльнеда 4,3 мет. кув. — 76.
- 22) Седяфта 5 метрань кув. — 48.

Кожфонь таргама

- 23) тѣста 5 метрань кув. — 96.
- 24) тѣста 28 тес.

Кнапатендаманди

- 25) мушкта и моцька алкста — 150 кг.

Потмонц тиймац постройка нек мезнек

- 26) тѣста 5 метрань кув. — 120 тѣс.

Орванди (столбанди)

- 27) крипицт.

Эши и веден шюдemasь:

Сембоц шуфтонь паршида эряви:

Кота метрань кувалмоса	875 шт.
Сисемень метрань кувалмоса	177 "
Вехсонь " "	70 "
Кемонень " "	54 "
Седяфта " "	93 "
Тѣста " "	120 "
Слегада " "	450 "
Дранцяда " "	162 тѣжянь.

250 жуватанди марстонь калдас.

Мекпяльдень кофнень эзда минь ниясаськ, ко-
нашкава вишкста касы марстонь хозяйствань тие-
мась велеса. Сияк эряви азомс сявок, што хозяй-

4. Калдазть кучкастонь вазгонзон тейса ули куд, конань эса тийфть фкя ширеса:

а) утомня, коса кирьдеви қолмошка шинди виикормот — 14 кв. метра алонза.

б) утомня юрмарень кирьдемс — 30 кв. метрат.

в) 4 вазыяма кардонят, эрь кардонять ала $2 \times 2,5$ метрат.

г) 18 вазонь кардонят, коса разнятня кирьневихть $1\frac{1}{2}$ ков кувалмот. Эрь кардонять 1,5 кв. метрат.

д) эряма васта жувататнень мельгя ваньти — 8 кв. метрат.

Тя куднять омба ширеса:

а) кафта кормонь шапафтома башнят. Тийфть цемент мархта кирьпицста, 300—320 тоннат кормонди эрь башнясь. Серец башнять 13 метрат, келец 6,5 метрат, 2 метрань серь башнясь сувси модать алу, и 11 метрат — вярн моли.

Шапафтф кормось башнятнень эзда ёряви видеста кормонь кирьдема вастти.

б) Тяка ширеса улихть кядень штама вастт и тракс потяй аватненди щама — каряма пялень прдамс шкапня.

Вазыяма вастня фкяфкяда явфтфт метрань серьса пирьфкаса, а крайстоннесь — ётама вастть эзда явфтф стенаса.

Вазнянь кирьдема вастия фкяфкяда явштфт кшнень рещёткаса, а марнек синь явоштфт ётама вастть эзда стенаса, штоба афоль яфодь вазнятнень лангс кельмя кожф.

Жуватань шонгарксня шюдихть сембя калдазть эзда фкя васц, а туста назёпня вагонняса лифневихть назёмонь прдама вастти, конац ащи калдазть эзда 30 метрань кувалма васца.

Шонгорксонь кирьдема васць тиендеви 250 трак-сонди — 450 куб. метрань шкаса, и арьсекшневи лифнемс шонгорксть кизонь перьф колможсть. Назёмонь кирьдема васц тиендеви — 22×67 метрат и 1,5 метрань серьса. Станя же арьсеф аропнемс, кодак кармай пяхкодема. Назёмонь ванфтома вастть вельхска орва лангс тийф релецонь киня, куваня якайхть вагоннятня назёмонь лифнемаста.

Жуватань калдазсь станя сотф релецонь киса колабань яжама, юрмарень кирьдема, кормонь кирьдема и назёмонь кирьдема васттнень мархта.

Ведраженди васта тя калдазть эса аш. Тейст тиендеви башка карда. Сяда уцез, шуфтонь карда. Од ведрашнень аф эрявихть тонафнемс лямбя васц, а то синь пяк сидеста кармайхть сярячнема.

Жуватань картть эса эряфонь поряткась.

Инголякигия пяк эряви мяляфтомс ся, штоба марстонь карць-кода ба стама фабрика, коса андома пяхьхнень тиенцазь лофцонди. А эрь фабрикат эса улихть путфт стама правилат, конат сембонди фкакс эрявихть вятемс. Сят правилатненди мярьгихть—правила внутрениго распорядка. Ста-

ня жа миннь жуватань карцоноковок кутф правилатнень сембонди эрявихть кулхцондомс. Синнь корязст сембя работаня эрявихть тиёмс сяда лац, курок и станя кода эряви.

Инголякигя эряви арьсем—код аня и мзярда эрь работась тиёмс. Но тиёмс сон станя, штоба эрь марстонь карца работайсь работаль аныцек кафкса частт и тиельхцень сембонь, мезя эряви тейнза тиёмс. Ся работань вятема расписаниясь ули кода тиёмс тяфтаня.

Кода фкяфкянь мельцек полаткшнемс работанень.

Жуватань карца:

Шобдава: $4\frac{1}{2}$ —5 части назёмонь кргама, вастонь ацама и одаронь штама пингсь.

5—6 часцта траксонь потяма пингсь.

6— $7\frac{1}{2}$ часцта андоманянь кргама-ароптома, $\frac{1}{2}$ част танцти андома пялень максомась, $\frac{1}{2}$ част соку андома пялень, $\frac{1}{3}$ част калгода андома пялень максома пингсь, траксонь ароптомась, назёмонь урядамась (тракснень ароптомдост меля эрявихть штамс).

Вазнянь карьдоняса

Назёмонь кргама, вастонь полаптома и андомань урядама пингсь.

Вазонь андома и симдема пингсь.

Вазнянь чистендама, штама нардама и назёмон урядама пингсь.

Абедонь кучкать: 12—12¹/₂ части назёмонь кргама, алксонь полафтома и одаронь штама пингсь.

12¹/₂—1¹/₂ части тракс потяма пингсь.

1¹/₂—2 части андомасна тракснень (эряви максомс калгода андома пяльхть) тракснень симдемасна и назёмонь урядама пингсь.

Илять: 6¹/₂—7 часцтп назёмонь кргамась, вастон патемема и одаронь штама пингсь.

7—8 часцта тракс потяма пингсь.

8—9 часцта андоманянь урядама и андома пялень ммксом пингсь ¹/₂ часцта мамемс сяда танцти андома пяльхть ¹/₂ часцта максомс соку андома пяльхть и ¹/₃ част калгода андома пяльхть тракснень симдемасна алксонь полафтома и назёмонь урядама пингсь.

Назёмонь кргама, вастонь полафтома и андоманянь урядама пингсь.

Вазнянь симдема и андома пингсь.

Назёмонь урядамась

Назёмонь кргама вастонь полафтома и андомань кргама пингсь.

Симдема андома пингсь.

Вастонь полафтома, назёмонь урядама, карьдонянь ароптома.

Работань расписанияда башка, эряви арьсемс и сёрмадомс и петфтамс няеви васц стама правила, коданя карца работайхненди кирьдемс аруста кардонь потмоть, жувататня и синцень жуватань урядайхнень эсь пряснон.

Тяса минь аныцек лятфтасасык энь пяк эрявикс тефнень. Нят правилатня эрявихть ётафтомс педапес эрь марстонь жуватань карца.

1. Бокстонь ломатня жуватань карду (тевфтема) аф эрявихть нолямс.

2. Работама пингть, ся пингть, мзярда потясазь тракснень, эряви ащемс сятявняста и кодамовок шум тиендемс аф эряви.

3. Жувататнень мархта эряви эрямс аф кяжиста, а валомня и бассезь. Жуватась пяк сидеста аф эряви машнефтемс

4. Эрь шиня жувататня эрявихть ароптомс щёткаса и весть недяляти (а сяда цебярь ули кда сяда сиденяста) эрявихть штамс лямбя веча. (куца ащеф ведень лаца веча).

Тялонда, мзярда траксня ащихть стойласа, эрявихть эрь шиня (кда мани ули) нолямс 1—2 частшка жувататня ювандема-явандема.

5. Карць, башка вазнянь кирьдедатня, эрявихть аропнемс, кожерямс, а кда эряви то ти емс дезинфекция (урмань машфтома). Стенатня потолоксь, коса ащихть аф 6 ковда сиря вазнятня и масторсь вадендемс дезинфекциянь тии извётка веча.

6. Тракс потяйхня, тракснень потямдост инголя штасазь траксть одаронц и одарть перьфонц. Сяда меля мянь коськс нарнесазь коськя лоскоца. Тракс потямда инголя, траксонь потяйхня сапонца штасазь эсь кяцнон (сянгса жуватань карца эряви кирьдемс кядень штама). Лангозост щайхть акша

запонят и аньцек сяда меля кундайхть траксонь потяма.

7. Траксня потямс эрявихть коськя кяца. А коськста кяденза траксонь потяйт аньцек улихть кода кирьдемс снарда, кда траксть потясы аф сур пряса, а сембя кяцонза.

8. Аф эрявихть потнемс траксня курок и кяжиста. Васенда эряви ушептомс потямонза саворня, а ся мельга ули кода ушедомс валом-валом эря-застонга потяма.

Потямань шовор макссемс сяда оцю «лофцонь вайгяль» нединяс лофцнень чркштиемстост и сяда лама лофца шовда.

9. Кда тракссь ащи боком, эряви стяфтомс аф ламода сяда инголя потямать коряс. Кда ламос траксь ащи боком, сон стямда меля кармай венелендама и потяма ёткста сяконь ватт коли лофцсь, сянгса и эряви стяфтомска сон сяда инголя.

10. Эрь потять эзда васень лофцть аф эряви потямс нединяти, а ёрдамс — пярдемс. Омбоцеда чркштафонц эряви чркштафтоптомс кядезт и ваномс аш ли соннь эсонза кодама кодама пиженя или якстерня и эряви варжамс соннь танцьфонц.

11. Пяк эряви ваномс сянь ланге, кода тракссь вяцы эсь прянц. Кда тяфтак ащемстонза тракссь сятяв, а потямстонза шави пильгонзон эса, ся няфцы, што потямась кати мес сяряди траксти. А сянь эзда лисенди, што эряви лацкас ваномс соннь одаронц: аф пси ли сон, изь таргозь ли, аш ли кодама кодама васта соннь эсонза.

Сембя нйяфнень колга курокона эряви латта азомс жуватань мельга ваньги.

12. Башка эряви лацкас ваномс мекпяльдень потяманц лангс. Ков сидеста потневи тракссь, тов сяда вишкоми соннь лофцонь максомац. Сяда башка опытня няфтезь, што лофцнень эса, конат шудихть траксть одарстонза васенда, пяк кржа вайда. Ингольдень потяф лофцсь кода бта лангфтома лофцокс ащи. А мекпяльдень порциятня пяк ваихть и шарфтыхть лангонь шири.

13. Мекпяльдень потяф лофцня ащикть пяк фталда одар потмосонза. Лофцонь шюдема китня кчрндакшнефть и синнь кувалмоваст лофцня молихть саворня, а вай лофцсь моли нингя сяда савор. Штоба эряскафтомс вай фталда ащи лофцнень шюдемаснон и штоба сембя лофцня улельхть потяфт, мекпяли траксть одароц эряви лацкас шовамс, кода корхнихть, тейнза эряви тиёмс массаж. Массажда меля траксть одар потмакстонза лофцня пуромихть сяда лангти потянзонды ся мельга и сяда лафчста и лац потявихть сембя лофцня.

14. Эряви путомс вий тонадомс тракс потяма «курмозса» коморса, аф эряви ускомс тракссь потяда, кода потнихть тячемс лама траксонь потяйхть.

15. Потямда меля карцта лофцня эрявихть лифнемс сяда курокона. Ков сяда ламос ащикть лофцня траксонь карца, тов сяда лама соннь эзонза пяяри пульда, рдазда и бактерияда. Сяннь кол-

га аш мeсть ни корхнемска, што парной лофцсь пяк куроқ эсезонза прдасыня всякай аф цебярь шинетнень, сядя пяк назёмонь шинеть.

16. Сембя лофцонь кядьгенятня, коза шамневихть лофцня эрявихть кирьдемс аруняста.

17. Вазнянь мельгя якай рабочайхненди, башка азомс, аф ката ковда сиря вазнянь урядайхненди, эряви вазнятнень андомдост и симдемдост инголя щамс лангозост акша запоннят и лацкас штамс кяцнон. Вазнятнетнень нярь аlost аф эрявихть кадондомс мезя повсь поремс.

18. Лофцонь шамнема васць эряви кирьдемс пяк аруняста, станя, кода азф правилатнень эса.

19. Кодак сярятьксты жуватась, эстакигя эряви азомс латта кардонь оцюняти — заведующайти, сядя башка азомс латта жуватань мельгя якайти — зоотехникти, штоба синь курокопя терьдельхть ветеринар.

Кда няемас коря шярьккодеви, што траксть эса кодамовок педи урма, соннь эряви лия жувататнень эзда эстакигя явфтомс.

Траксонь потямать мельгя ваномас.

(контрольсь)

Песта пес траксонь потямась пяк цебярь тев, сон эряви ётафтомс эряфс сембя марстонь хозяйстватнень эзга. Песта пес тракснень потямаснон вельдя касфтови марнек лофцсь пцтай 2%, вайденга тяфтама лсфцсь максы сядя лама.

Сяда башка тракснень педа пес, мянь фкя пу-теркс лофцонь самс, потямасна нингя цебярь сяньн пядля:

1) касфцынь тракснень (башка азомс) од ве-драшнень одарснон, потяснон и ламолгофцы лоф-цснон.

2) арелясьнь сярятъкстомда тракснень одар-снон. Пялес потяф тракснень одарсна сидеста ся-рятъксихть. Тяфта улэнди башка азор авань тра-кснень мархта. Аvasь ётамань пачк, ланга-лунга «нюрхтясы» траксонц и сяда куроку ласькозь туй эсь тевозонза.

3) песта пес потямать вельдя ули кода ванон-домс траксонь потяйхнень мельгя.

4) ули асу хозяйстватингя: ведь потяф лофцть питнец потямада пантф питнеть коряс оцю.

Марстонь тракс карца песта пес потямать ули кода-ладямс вов коданя.

Траксонь потяй аватнень ёткста сембода цебярь потяй ава кошардомс, штоба сон потяф ни тракс-нень омбонь крда потнелезень — тиель контроль, лац или аф потяфт траксня.

Марстонь жуватань картть вятемац.

Жуватань картть лангса оцюнякс аци стама ло-мань, конац улель лац жуватань тевонь содай, то-нафтф ломань — животновод. Тейнза эряви пу-томс эрь ковоень работама питня. Ёмбла жуватань карца — кия кия колхозонь четнень эзда,

кда сон содасы жуватань кирьдема тевть. Сем-
бода оцюсь — жуватань кардонь вятити эрявихть
содамс, кода жувататня андомс нормас коря.

Марстонь жуватань кардонь тевонь вятнема
терьнихть специальной тонафнеф жуватань тевонь
вятема ломань — зоотехник. Соннь лангозонза пу-
томс эрявихть аныцек тяфтама тefня: жуватань
максф лофцонь лувомась и сяньн коря синнь ан-
домасна, жуватань андыхнень мельгя ваномс, кода
синь урядасазь и симцазь-анцазь, жуватань шум-
бра шинь мельгя ваномась, тракснень потямаснон
мельгя ваномась, вазнянь касфтома тевсь и карца
эрь шинь лувома тевсь.

Оцю жуватань товариществатнень эса жу-
ватань тевонь вяти ломантти путнихть лез-
дома соннь работазонза, сёрмас содай члетнень
езда помошник. Аф оцю картнень эса ся пра-
влениянь члентти, кона ащи зоотехникть васц, эря-
ви пуютомс помошник, но аныцек синнь путнесазь
аф питнеда, а полас полас.

Кия и кода работай марстонь жуватань карца.

Марстонь жуватань карца, жуватань мельгя
якамась, жуватань андомась-симдемась, назёмонь
урядамась, жуватань и пирьфонь чистендамась,
траксонь потямась, андома пялень ускомась, лоф-
цонь ункснемась и жуватань ваномась тиендевихть
тяфтания:

Сембя, мзяра ули работада марстонь жуватань пирьфса, жуватань пирьфонь четня вяцазь полас-полас. Жуватас коря фкяфкянь полафтомась ули кода тиёмс кафта недяляда меля, ковда меля, кафта ковда меля и ст. тов. Ся тиеви товариществань марстонь пуромксонь путфксть коряс.

Пирьфса работама шовор сембя пирьфонь тефнень эрь членць тийсыня правлениять или зоотехникть няфтеманзон коряс.

Жувата мельга якамась, синнь симдема—андомасна, потямаснон тиенцазь сяка полас—полас работай четня, но траксонь потяма эрявихть пуютомс специальной рабочей ломатть.

Полафтомасна рабочейхнень, конат работайхть жуватань пирьфса тийндеви аф сразу, а валом валом, штоба од полафты ломатня валом валом таргавольхть работати и афолезь кола марстонь пирьфстонь ладяф тефнень.

Мзярда эряви марстонь пирьфти рабочейда, сят тиендевихть тяфтама тиёмаса:

а) эрь кемонь траксть потямс эряви фкя траксонь потяй, и эрь 15 вазняти эряви фкя вазнянь урядай.

б) эрь 50 тракти и эрь 50 вазняти эряви пуютомс фкя дежурнай жуватань урядай.

в) 40 траксонди андома пялень усксема и 40 траксонь лофцонь заводу усксема эряви фкя рабочей аля и фкя рабочей алаша.

Ёмбла шабатня работама улихть нолдафт аньцек снарда, кда аф улихть оцю жуватань урядай ломатть.

Кода эряви лувомс, мзяра ётай вийда.

Штоба лац лувомс мзяра ётай жуватань перьфкя шаромста вийда, сяннь ингса жарца вятєви специальной книга. Ся книганяти эрь шиня сёрматкшнесазь кия и кода работойя снара снара частти тя или тона рабочайсь, кодама жуватань урядама пялхть тейнза эрявьсть. Ся табельть коряс тиендихть эрь ковонь ведомость, мзяра вийда пуць тя или тона товарищєствань членць.

Эрь ковонь ведомосць, мзяра пуц эрь товарищєствань членць вийда, ковда мєля петфневи няєви васц. Соннь эздонза эрь членць няйсы, мзяра соннь мельганза тяшьтьф работада и лац ли синь тяшьтьфть. Кда колма шинь потмоста табельти тяшьтьфнєнь лангс жалба аф ули, эста сон лувондови видєнди.

Кормонь анокламась.

Жуватань андомась латцєви станя, што эрь траксь андови башка сонць, соннь лофцонь максоманц и сталмонц коря. Оцю жуватань пирьфнєнь эса улихть кода андомс траксня марса аф ламонь, кафтонь колмонь тракс.

Андома пялхня сембя усксєвихть и вантфтовихть специальной андома пялєнь кирьдема васца.

Кизонди, воляса жуватань андома пингонди эряви витцємс башка явфтф жуватань андома паксяти викань мархта пинєм или лия марс шовордаф тишя.

Андома пялень аноклам ста аф эряви юкснемс сявок, што тялонда траксьс лама лофца максы аныцек снарда, кда соннь валда и лямбя ули ащема вастоци макссевичть тейнза танцти соку андома пяхть. Тяфтама танцти и соку андома пяленди лувондовихть: якстеря рясня, мода марьхня, турнепссь и ст. тов. Тяда башка улихть кода тялонди сокуста ванфтомс тяфтама пижя андома пяхня; кукурузань лопатня, соргонь, шиньжарынь, сянгса аныцек синнь эрявихть сёксенда шапафтомс.

Минь пяк мярьгонттям: кда тиять жувантань пирьф, эряви сяконь мархта лацкас арьсемс соннь эзонза андома пялень шапафтома вастонь тиёмать.

Шапафтомать эзда асусь пяк оцю. Шапафтозь ули кода лац ванфтомс летькя андома пяхня, пижя тишетня, конат пизем кизоня или стама райотнень эса, коса лядема шоворонь пачк эряй пиземонь молема пингя, мзярда лац аф косьфтави тишесь, ванфтови цебярьста андома пяхльсь аныцек шапафтозь.

Минь СССР-ть кучка ширенц эса мекпяльдень кизотнень лац ушепцть шапафнемост шиньжары лопатнень.

Сянгса кармасть шиньжарыень видема нингя стама вастнень эса, коса синь прокс аф кенеркшихть. Стама вастнень эса шиньжарыхнень виде-сазь аныцек жувантань андомс, мес синнь нетькссна, прясна и лопасна шапафтозь максыхть лама соку

андома пьльда. Кода пьк цебярь кепотьксонди ня-
фцаськ «Герольд» коммунать. Сон ащи аф пьк ич-
кизя Барыбина станцять эзда Москувонь губерняса.
Тяса тийф американь лаца шапафтома башня, а
тяни омбоцеть тиененза ушепцть.

Ся башнять эса шапафнесазь пинем мархта мар-
са викать и шиньжарыхнень. 1928-ця кизоня
фкя гектар назёмондаф и лац урядаф модать эзда
коммунась сьавь: 16.000 кил. пия пинем мархта
викань шапафтф андома пьль. А шиньжарыхнень
эзда 48.000 килограмда лама.

Пинем — мархта шовор викань ша-
пафтф фкя центнерсь коммунати
стясь 67 трёшек, а фкя центнерша-
пафтф шиньжарысь стясь аньцек
33 трёшекс. Тяфтама андома пьлень тиёмась
корнеплотнень коряс ламода сяда уцес. А цебарец
шапафтф азорти пьк оцю.

«Герольд» коммунаса сембя тракснень трясазь
яхярь шапафтф кормода.

П Р Я К С

Допаширетня

Ингольдень вал	3
Марстонь карца траксонь кирьдемаць пароц	7
Мезя эряви вешемс марстонь цебярь картть эзда	15
Кодама карда эряви тиемс	18
Калдаськатня	42
250 жуватанди марстонь калдас	45
Жуватань картть эса эряфонь поряткась	49
Кода фкяфкянь мельцекс полаткшнемс работатнень	50
Траксонь потямать мельгя ваномась	55
Марстонь жуватань картть вятемац	55
Кия и кода работай марстонь жуватань карца	57
Кормонь анокламась	59

КНИГАТ ТУНДАНЬ ВИДЕМАТИ МОКШЕНЬ КЯЛЬСА.

Литтец.

1. З. Зиновьев. Мезя эряви содамс эрь сокай
ломанти тундань видемень колга 8
2. Аноклатам тундань видемати (стенгазета) 8
3. Молотов. Марстонь хозяйствань тиёмать колга 8
4. Киндеев. Марстонь хозяйствань оцю зада-
чатня 10
5. Машинань траксонь станциятя 5
6. Филимонов. Машинань ди алашань станциятя 8
7. Зубрилин. Ароптф видьмоса кепоцаськ сёронь
шачемать 5
8. Од кига. Велень хозяйствань кооперацияти
од правлениянь кочкама кампаниять колга
сёрма 8
9. Сёронь видема товарищесватненди и общества-
тненди сёронь витьфненди контрактациянь
тиёмста договор 5
10. Колхозненди, коммунатненди и артельхненди
сёрень и лия паршинь контрактотандамста
договор 5
11. Сталин. СССР-са модань тевонь политикась 8
12. Езерский. Потребкооперациясь видема ёткста 8
13. Велень хозяйсватненди, артельхнендя устав 2
14. Чаров. Смычкаць од кинза 8
15. Кравченко. Мес выгодна сокай авати модемс
колхозс 12
16. Агроминимум 10
17. Шапама кормонь анокламась 10

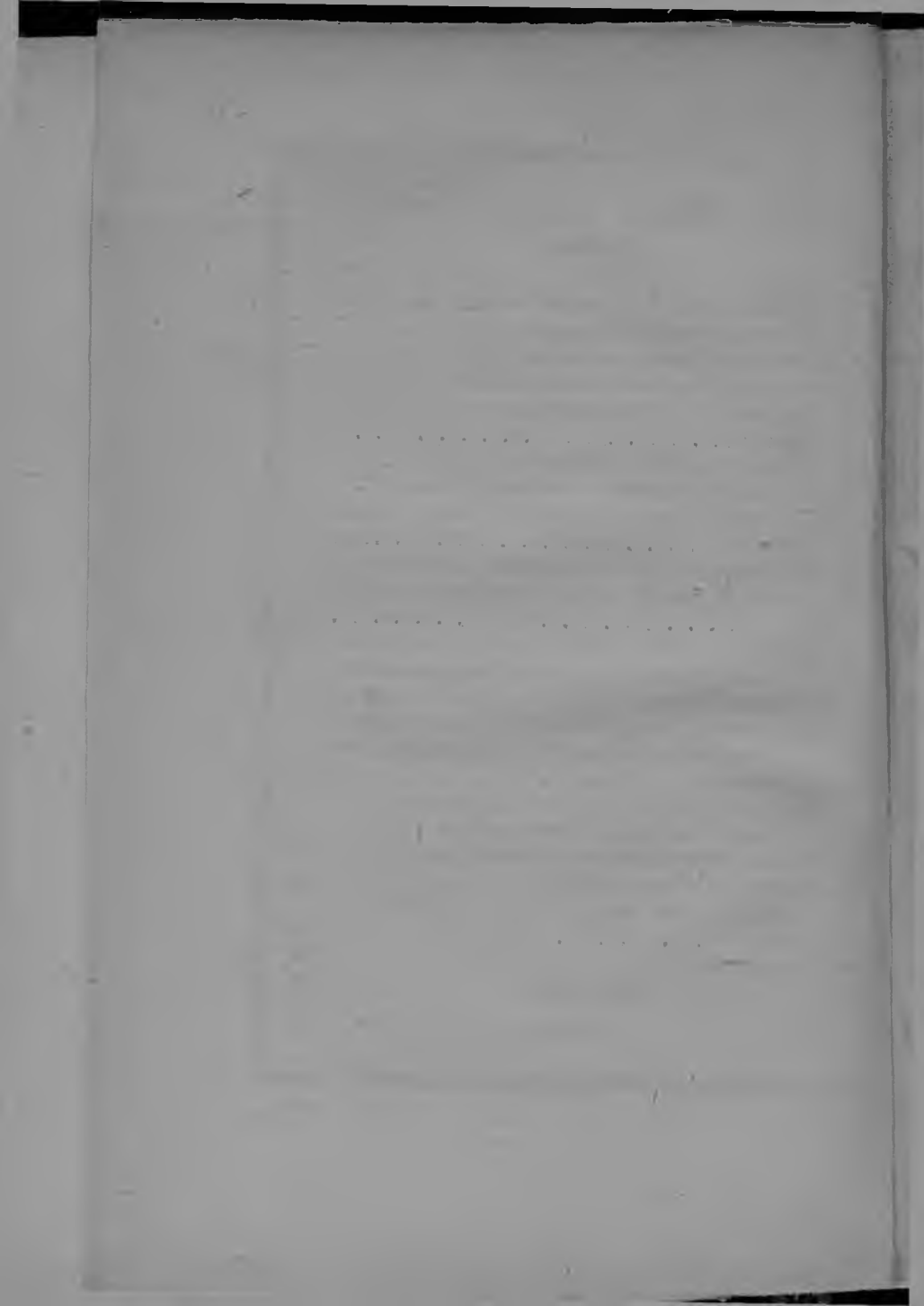

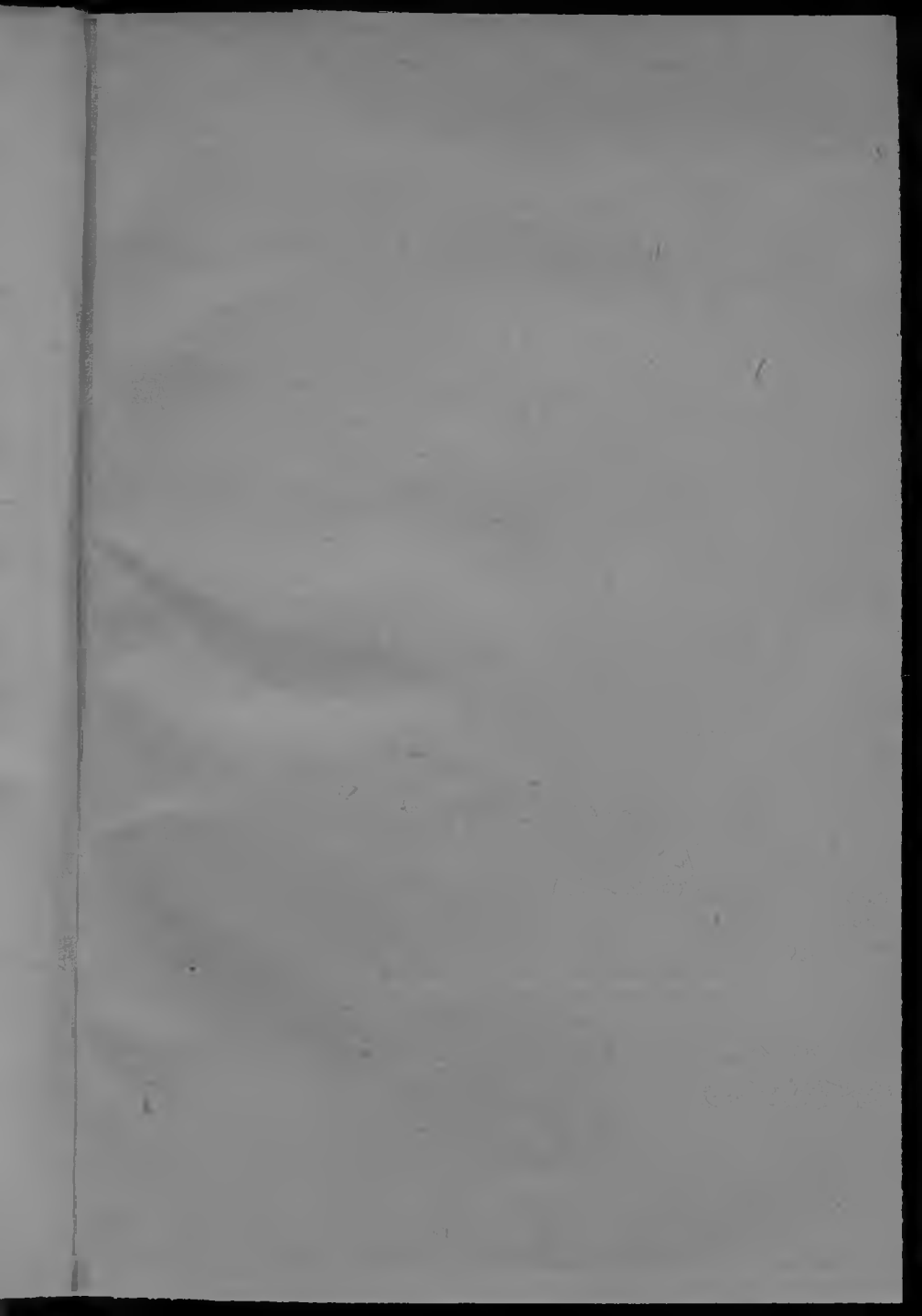

Питнец 10 тр.

||| Мора-
||| 2-9
Цена 10 коп.

с. х.

17500



Мордва - мокша

А. БЕЛОВ. Коллективный скотный двор
Перевод С. АРАПОВА

ЦЕНТРАЛЬНОЕ ИЗДАТЕЛЬСТВО НАРОДОВ СССР
Москва, центр, Никольская, 10

0PA-

2-9

п.





2-96.